

# الانساب العربية فى ليبيا

محمد عبد الرازق مناع

الطبعة الأولى سنة ١٩٧١

الطبعة الثانية سنة ١٩٩١

## مقدمة

قال الله تعالى :

[ وجعلناكم شعوباً وقبائل لتعارفوا ان اكرمكم عند الله اتقاكم ... الخ الآية ]  
لقد كان هذا المفهوم حسماً للجدل العقيم في الاثرة والمفاضلة والمفاخرة  
بالانساب بين الافراد والجماعات . ان الانسان لا يقاس بالحسب والنسب او  
بالغنى والجاه ولكنه يقاس بالاخلاق الحميدة والاعمال الصالحة ، وهكذا تم  
تصنيف قيمته على ضوء معطياته ومسلكه في الحياة . فلا سطوة للكثرة ولا غبن  
للقلة .

وكلما كان هذا المفهوم عاملاً موجهاً للسلوك السوى تكون هذه القناعة قد  
بددت ظلام جهالة الاهواء والنزوات وحررت ارادة الاقلية المستضعفة من هيمنة  
متنطعي الاكثوية المتسلطة حفاظاً على كيان المستضعف وانتشالاً له من هوة  
التبعية المهينة .

ان القبيلة وحدة اجتماعية متجانسة غالباً ما يكون افرادها من اب واحد  
ويتكلمون لهجة واحدة ويسكنون منطقة واحدة يعتبرونها ملكاً خاصاً بهم ولا  
يسمحون لغيرهم من القبائل الأخرى ان تغير عليها او تستغل اراضيها الا باذن  
منهم .

ولا تختلف القبيلة المييبة في البناء الاجتماعي عن اية قبيلة عربية فهي مكونة من  
عمائر ويطون وافخاذ وهي تؤلف وحدة شكلية متميزة في المجتمع وقد تتحالف مع  
غيرها مؤقتاً لغرض تحقيق وطر محدد كالدفاع ضد عدو مشترك

ومن الطبيعي ان يكون افراد القبيلة متضامنين متكافلين فيما عليهم من  
واجبات وما لهم من حقوق . ورياسة القبيلة تنحصر في شيخ يمتاز بالصدق  
والامانة والحكمة يُسمع رأيه السديد وليس له سلطة مطلقة على افراد القبيلة .

ومن الخطأ ان يُستغل هذا التضامن في المفاخرة والظرمدة بل يجب ان يكون وسيلة للمعرفة والمودة وتنمية روح الالفة التي ترسخ في الافراد على الترابط الاجتماعي الذي يوفر القدرة على البقاء واثبات الهوية .

ومن الخطأ ايضا ان يكون النسب وسيلة للمفاضلة والاستثثار وإنما يكون اداة موحدة للمشاعر الوجدانية ومزيلة لغلواء التعصب الارعن ذلك انه كلما تنامت المعرفة بالانساب ازدادت المودة بين الافراد والجماعات وانتعشت روح الحرص على المصلحة العامة في عالم مضطرب يسيطر فيه أقوياء اوغاد على غيرهم من الشعوب المتنافرة المتباغضة غير المتجانسة الضعيفة الترابط المفككة الروابط .

ان الانسان مفتور بطبعه على البحث عن هويته لمعرفة الحقيقة وهي التي تفرز وحدة الاصل ووحدة الآراء ووحدة المصلحة .

ان الهوية هي التي تربط الانسان بالاهل والتراب والتراث والتاريخ اذ لا مواطن بدون هوية ولا وطن بلا مواطن . والمواطن هو الذي يحمل هوية الوطن التي ترتبط به ويرتبط بها . واذا تهاون المواطن في اثبات وجوده وابرار هويته فلا يلبث ان يفقدها وبالتالي يفقد كل شيء .

لقد كان الفضل في المحافظة على هذه الديار عربية مسلمة اكثر من ١٤ قرنا يعود إلى شدة المحافظة على الهوية التي جمعت كل القوى الوطنية من جميع الفئات في كتلة موحدة وصفوف مترابطة للدفاع عن البقاء ضد الاطماع الاجنبية عبر العصور المختلفة .

ينتمي جل الليبيين الى قبائل عربية المنشأ قحة الأرومة قدمت الى هذه الديار على مراحل زمنية متعاقبة من شبه جزيرة العرب إما من العرب العاربة ( جرهم ) أو من العرب المتعربة ( قحطان وكنعان ) أو من العرب المستعربة ( عدنان ) .

يعود اصل قبائل المشواش والليبو والتحنو واهل جرمة الى العمالقة وجرهم في حين انه يعود اصل ( البربر ) كلواته وصنهاجه وهوارة وزناته ونفوسة واداسة

وغيرها الى ملوك التبابعة العرب من كنعان وقحطان . ويعود اصل بنى سليم وبنى هلال وفزارة وغطفان وبطون من قريش وربيعة وبنى مرة يعود نسبهما الى عدنان .

وقد انحدر من بنى سليم قبائل السعادي ومنهم الجبارنة والبراغيث والحراي في بركة واولاد سليمان واولاد سالم والعمائم والحسون والجواري والحاميد والاصابعة والبلاعزة والبركات ومعدان في الغرب والمقارحة والحساونة في الجنوب . وقد خلف الاثنج وجشم ورياح وزغمة من بنى هلال المحارزة والعمور واولاد شبل وبنى سعيدة وبنى عروة وبنى صويد وغيرهم .

وقبائل المرابطين تنقسم قسمين :

(أ) مرابطون اشراف يعود نسبهم الى آل بيت محمد رسول الله ( ﷺ ) .  
(ب) مرابطون ينحدرون من اخلاف الصحابة والتابعين من جند الفتح الاسلامي وما تلى ذلك نسبة لنظام الرباط في صدر الاسلام .

وقد استوطنت بعض هذه القبائل في المدن وسميت بـ [ الحضر ] واقام البعض الآخر في البادية وسميت بـ [ البدو ] وكلها — كما اسلفنا — منبثقة من اصل واحد وتفرعت مع مرور الزمن الى فروع متعددة شتى .

ومن حُسن الطالع ان الديار الليبية تخلو من الفرق الطائفية وذلك لجل المواطنين سنيون على مذهب مالك الامر الذي دعم وشائج القرى ومنت عرى الترابط والتعاون والانسجام بين افراد المجتمع .

ومع ذلك كادت احداث قاسية تطمس هوية المواطن ابرزها واشدها حلقة مدة ٣٦٠ عاماً من هيمنة الحكم الطوراني العثماني الذي لا هم له الا جمع الضرائب الباهظة والسيطرة على مقدرات الناس والتنكيل بهم على رؤوس الأشهاد . وقد ساد خلال مدة هذا الجاثوم الجهل والتخلف والفوضى فلا مدرسة ولا مستشفى ولا طرق معبدة ولا ضوء كهربائي ولا شيء سوى رعونة الباشوات وغطرسة العسكر واخيرا سلموا البلاد للاستعمار الإيطالي الذي دام اكثر من نصف قرن وابد نصف السكان .

وإبان هذه الفترة القاسية من الانقطاع عن مناهل المعرفة ومقومات الحياة لم ينقذ المواطن الليبي من الضياع الا شدة التمسك بالهوية والثقة بالنفس بعد الايمان بالعتيدة الإسلامية السمحاء التي مكنته من الصمود والمقاومة .

وقد تجلت هذه العوامل الايجابية في الاعتزاز بالنفس والتكامل الاجتماعي الذي يرتكز على رابطة الدم والذي امكن توجيهه للنهوض بمعنويات الافراد والجماعات . ولنا في الاسلام الذي وحد القبائل ونظمها وازال منها العادات المستهجنة خير برهان .

وفي الختام ، ان مجهودات مضية قد بذلت في تدوين الانساب العربية في ليبيا سعياً وراء معرفة الحقيقة وإثراء اواصر الالفة بين المواطنين عملاً بالحديث الشريف :

[ من أرخ مؤمناً فكأنما أحياه ، ومن قرأ تاريخه فكأنما زاره ، ومن زاره استوجب رضوان الله ، وحق على المزور أن يكرم زائره ) .

والله المستعان

محمد عبد الرزاق متاع

١٩٩١/٤/٤ م

## التوزيع السكاني في العصور القديمة

من الثابت علمياً وتاريخياً ان قبائل العرب السامية الارومة كانت قد توزعت في شبه جزيرة العرب وشمال افريقيا وغيرها على النحو التالي :

١- قبيلة جرهم الأولى سكنت اليمن ثم ارتحلت الى الحجاز ثم هاجرت بعض بطونها الى شمال افريقيا واستقرت في جرمة بالجنوب الليبي .

٢- قبيلة عاد اقامت في حضرموت بينما استوطنت ثمود في بادية الشام .

٣- قبيلتا جديس وطسم قطنتا باليمامة .

٤- قبيلة العمالقة الكنعانية استقرت في الشام ثم انتقلت بعض افخاذها الى شمال افريقيا .

وقد قدمت الى هذه الديار في عهد موسى ( ﷺ ) بعض قبائل بني حمير بزعامة افريقيش بن قيس بن صيفى ، ملك التبابعة ، وتلاه ياسر ابو الاذعار على رأس قبائل السبأيين من جنوب شبه الجزيرة العربية بعد انهيار سد مأرب واقاموا في هضاب برقة والجنوب الليبي ومن آثارهم مدينة سبأ المحرقة الآن ( سبها ) ، علماً بان اخوتهم المناذرة قد سكنوا العراق ، والغساسنة استقروا بالشام .

وينتسب الى هؤلاء واولئك قبائل المشواش والجرامنت ( جرهم ) وغيرها التي وردت اسمائها في ملاحم الاغريق والروم . بتسميات اعجمية مثل الليبو او الريبو والنسامينوس والمكاي والتحنو والاسخيري . والبكائى والبسلى والمخلای وغيرها ذات البشرة البيضاء المشوبة بسمرة والملاحم العربية السامية العريقة .

وقد انتقلت قبائل العمالقة من بلاد الشام في خلال عهد يشوع بن النون وانتشرت في الديار الليبية وهم الذين اطلق عليهم الاغريق اسم ( البربر ) ، ومازالوا حتى اليوم يعرفون بهذه التسمية ، ويعترفون بها . وقد نفى اكثر المستشرقين صلاتهم بالسلالة العربية الشرقية زاعمين ان هم ، أى ( البربر ) قومية أخرى

( غير معروفة ) . والحقيقة التاريخية تؤكد بالدليل على ان ( البربر ) هم من نسل العمالقة هجرة افريقش .

ومع مرور السنوات والاحقاب والقرون الطويلة وفدت على الصحراء الليبية من شبه جزيرة العرب قبائل نبطية وقضاة خلال القرن الاول الميلادي وتلتهم قبائل ثعلبة وجدام وكهلان وبنو صخر وغيرهم .

وينتمي لهؤلاء واولئك قبائل زناتة ولطة وزويلة ولواته وصنهاجة وهوارة وبنو ورفل وبنو مصراته ومسلاته ونفوسة وغيرها .

وبعد الفتح الاسلامي استقرت في الصحراء الليبية مجموعات من جند الفتح الإسلامي وقبيلة طي ، وقد اطلق على انسال هؤلاء واختلافهم اسم المرابطين باعتبارهم مرابطين على ثغور الدولة الإسلامية لدفع غزوات الروم وكيدهم .

وعلى الرغم من أن جنسية السكان الواحدة وخصائص تكوينهم برزت مسألة اختلاف اللهجات ، فكان العرب ينقسمون الى قسمين : قسم ينطق اللغة العربية الفصحى وهو القادم مع الفتوحات الإسلامية او بعدها ، وقسم يتكلم لغة او لهجة قديمة مثل الاواجلة واهل الجبل الغربي وزوارة والغدامسية وهي لهجة مشوبة بشيء من الاعجمية ترجع الى عهود سحيقة . ومن هنا اطلق العري الوافد على العري المقيم لفظة بربري وهي الكنية التي سبق وان اطلقها من قبلهم الاغريق والروم .

وتوالى الهجرات العربية على البلاد الليبية ، ففي عهد بنى أمية ثم بنى العباس جاءت عمائر من كتامة وقريش من تهامة وفي عهد الفاطميين نزلت بنو سليم وبنو هلال وبنو عقبة وفزارة وغطفان . ومن بنى سليم ظهرت قبائل السعادي والكعوب ، وانبثق من السعادي الجبارنة والحراي واولاد علي وغيرهم .

ومع مرور الوقت انتشرت هذه القبائل في جوف الصحراء وعلى شواطئ البحر الابيض المتوسط وهم جميعا ينتمون الى قحطان او عدنان او جرهم سواء منهم من

سبقت هجرته الفتح الاسلامي او الذين جاؤا من بعدهم كلهم فروع لاصل واحد هو سام بن نوح ( ﷺ ) .

ومما يعزّز هذا القول خصائص التكوين ، فهم ، اى الليبيون ليسوا من اصل اوروني جنوبي كما يدعى المستشرقون — ولا هم من الاجناس الصفراء ، او الاجناس الافريقية ولكنهم من اصل عريي يتميزون بسمرة البشرة المائلة الى اللون الفاتح والقامة الطويلة او المتوسطة والملايح السامية والانف المستقيم والشعر الاسبط .

لقد كان ( البربري ) القديم اسمر البشرة المشوبة بحمرة ذا شعر اسود واحيانا صفائر مجدولة ومنهم من كان حليق الرأس ويرسل لحيته من الذقن دون عوارض ويرتدي رداء من الصوف او الجلد ويرصع هامته بريش النعام .

ان سكان ليبيا — باستثناء بعض الاقليات الصغيرة — يرتبطون بوحدة انثروبولوجية قبل الوحدة الترابية منذ الازل ، ويرتبطون مع الاقليات الصغيرة غير العربية برباط اقوى وامتن وهو العقيدة الإسلامية .

# الباب الأول

## المرابطون

### قبائل المرابطين

استوطن المرابطون البلاد الليبية منذ الفتح الإسلامي وتعود اصولهم الى قبائل العرب من عدنان وقحطان .

وقد اجمع النسابون الثقات ان جل المرابطين ينحدرون من سلالات الصحابة والتابعين وتابع التابعين الذين قدموا الى شمال افريقيا امثال عبد الله بن ابي سرح وعقبة ابن نافع الفهري ، ورويفع بن ثابت الانصارى ، وزهير بن قيس البلوى ، وسيدى منيلدر والتميمي والسلماني وغيرهم الذين نشروا الدعوة الإسلامية في هذه الربوع وغيرها .

ويرى البعض الآخر ان سبب تسمية المرابطين يعود الى الرباط في الإسلام ، وهو نوع من المباني العسكرية التي يأوى اليها المجاهدون المرابطون على ثغور الدولة الإسلامية في مواجهة جيوش الروم ، وكانت منتشرة في ليبيا واقطار شمال افريقيا في صدر الإسلام ، وكان المرابطون يرابطون فيها وينطلقون منها للذود عن بلاد المسلمين .

ويعود اصل بعض المرابطين الى بنى سليم ( قبل هجرة بنى سليم خلال القرن الحادى عشر الميلادى ) وهم الذين قدموا مع عمرو بن العاص وعددهم حينذاك حوالى عشرة آلاف والذين ذابت عصيتهم في الرباط وصاروا يعرفون بالمرابطين .

وتعود اصول بعض المرابطين الى بنى لييد وبنى فزارة وبنى ربيعة وغطفان وجشم وطسم وطى وبنى هلال والغساسنة والاوز والخزرج وغيرهم من قبائل العرب .

ومن قبيلة لييد ( بنى سليم ) التي انضمت الى المرابطين او بعبارة اصح الى

حركة الجهاد ضد الروم ابان عصر الدولة الإسلامية كل من : العواكلة والموالك والنبله والنوافله والسوالم وبنى جوش او الجواشنة والسبوت والزرزير والصريرات والدروع والحدادة وبنى قطاد والحوتة والندرة والرفيقات والبلاليش والبركات والبشرة واولاد سلام العلاونة .

وانضم الى المرابطين حينذاك ايضا بطون وافخاذ من قبيلة لواته وهم بنو زريّة والحمامسة والحماسنه والضياعنة وبنو زيد وبنو مزدش والقراطة وبنو جدو خاص وبنو يحيى وزنارة وبنو اسرات وبنو صالح وبنو مسلم ومكلاته وبنو ديمان وبنو بلال وبنو غرواسين والبلادية وبنو كورة وبنو الحاكم وبنو بركين واولاد زعازع ومجدول ومختار وبنو الوسوة وسدراته ومسلاته وعامر وعبيد وقطوفة وغيرهم .

وبالاجمال التزم هؤلاء المرابطون البررة حينئذ بوجوب تطبيق تعاليم السلف الصالح ونشر الدعوة الإسلامية وتنقية الدين من الشوائب باقامة رباطات للعبادة في المناطق المتعددة مكرسين انفسهم في خدمة الإسلام والدفاع عنه .

وثمة بطون وافخاذ وعمائر مقيمة في ليبيا سميت بالمرابطين وهم ممن نزحوا من بلاد الاندلس فرارا من بطش محاكم التفتيش الصليبية التي نكّلت بالمسلمين بعد سقوط دولتهم هناك خلال القرن الخامس عشر الميلادى .

وقصارى القول ان المرابطين ينتمون الى اصل عربى وهم يشتهرون عموما بالنخوة والإباء والتقوى والورع ، وليس ادل على ذلك من ذودهم عن الحمى ضد غزوات الروم والقراصنة المغيّرين في الماضى البعيد والقريب .

وفي الصفحات التالية نبذ موجزة عن انساب اخلاف اولئك المرابطين الاشاوش الذين تدين لهم الاجيال المعاصرة لما بذلوه من المعانة في سبيل المحافظة على هذه الديار عربيّة مسلمة منذ حوالى ١٤ قرنا .

## المنفة

### قبيلة المنفة

المنفة قبيلة عربية من المرابطين ينحدر افرادها من المرابط الوالى الصالح مناف الذى استوطن بعد الفتح الإسلامى منطقة دفنة وتزوج من امرأتين :

#### مسيكة و علوم

وخلف من الأولى عشرة بيوت هي : بريدان والمقورى ومصمود وعلوش وهود وقحاش وسباق وابا دبوس وابا خديجة وجحيش الذين سمّوا بامهم منسيكة .

وخلف من الثانية ستة بيوت هي : رتيو والخائب والعرايات ورجب والحزّار وغزراف الذين سمّوا بامهم علوم . وفيما يلي بطون وافخاذ المنفة :

#### ١- عميرة مسيكة

تتكون هذه العميرة من البطون والافخاذ التالية :

### مسيكة

ابو قرقوشة	} سباق	الحاج سليمان	} بريدان
البيدين		فرحات	
لامة		الاعرج	
داهك	} ابو دبوس	موسى	} المقورى
العريبات		حمد	
ابو شديق		حتيويش	
		دخيّل	

## ٢- عميرة علوم

تتكون هذه العميرة من البطون والافخاذ التالية :

### علوم

شغميم	الخائب	صالح ابو رفراف	رتبو ( الرتيوات )
ابو منيقير		ابو حائص	
ابو غرارة		ابو تلعط	
عزيز			
ابو قطيفة			
عبد الواحد	جزار	قصير	العربات
العزيزي		بحري	
ابو زقاق			
سعد	غزوات	الاعرج	رجب
غليد		الركن	
		الجمل	

### ملحوظة :

تقيم عميرة علوم في دفنة وزاوية جنزور القريبة من الحدود المصرية ماعدا بطن جزار الذي يسكن في زاوية المرصص .

المريخي	ابو خديجة	سعد	مصمود
حسين		حمد	
ابو حمامة			
الاجهر			
حفيظة			
	جحيش	علوش	علوش
زكري		هود	هود
ابو رجوه			
	مريغان	الاعور	قحاش
		شعيب	
		ابو غبائن	
		ابو نغيرة	
		ابو مقط	



## القطعان

### قبيلة القطعان

تضاربت اقوال النساين في قبيلة القطعان . يرجع بعضهم انها تنحدر من سيدى هاشم المرابط الموجود في كمبوت وبعضهم ينسبها الى بنى عوف الجميعات .

والاصح ان اصل قبيلة القطعان يعود الى رضوان الاقطع ابن كعب . وكعب هو الجد الاكبر للجميعات واولاد سليمان والقطعان وهم جميعاً يندرجون تحت اسم الكعوب من بنى سليم . خلف رضوان الاقطع موسى وتزوج من امرأتين فخلف من الاولى عبد الرحمن وسميعون ، وخلف من المرأة الثانية مريراً وقلاباً وعزيراً وهم مثبتون التالية :

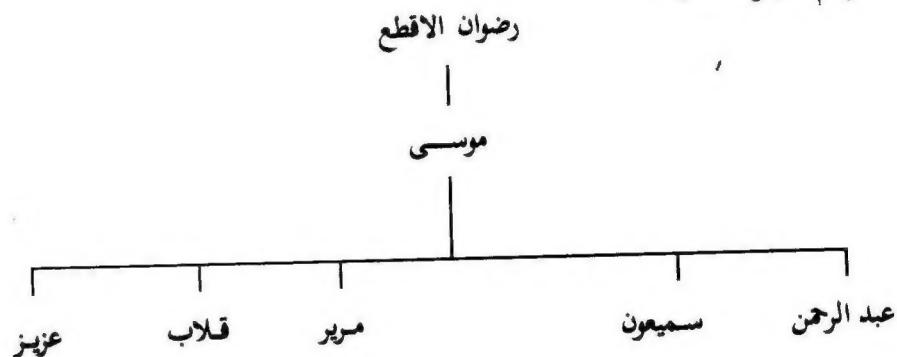

وقد انبثق من عبد الرحمن وسميعون الرحامنة ، ومن مرير وقلاب وعزير المريرات .

### الرحامنة

يقيمون في ام الركبة
عبد الكريم  
احميدة  
رحيل
حماد

سالم }  
مقاوى }  
حمد }  
قبول }  
محمد }  
صالح }  
جبرين }  
القهدى }  
كاملة }  
خالد او العمية

حفيظة }  
رحيم }  
شدة }  
حمودة }  
سيق }  
ابو العوراء }  
خطاب }  
داوود }  
رخيص }  
بالحسين }  
محمد }  
ابو شويشينة }  
اسرافيل }  
حمد }  
ابو خشم }  
ادريس }

الهَمَّال  
 ابو صرع  
 الديني  
 رحيّة  
 العقوبة  
 جنّات  
 النعيمي

سميعون او اسماعين

المريوات

عبد الله  
 النعوت  
 الرشّاش  
 ابو سديرة  
 ابو نعمة  
 البرشة  
 الحمار  
 البرنيقي  
 المريري

ابو سعيدة

ابو سالم  
 العنتيل  
 قريضة  
 ابو تمّنة

المعبدى

الكومي

حمد

عيسى

بريدعة

محمد

ابو حلفاية

الفقيه على

الحاج داوود

مفتاح

يونس

ادريس

الحفان

موسى

عمر

خالد

محمد

ابو قفة

ابو عوينة

الغليظة

زهويق

موسى

النطيطيح

البعجة

حمد

القراد

السنديس

جهمية

الريعي

المياص

الضبعان

الحاج يونس	} ابو شلوع
رحيم	
ابو عائشة	
جرمة	
مفتاح	} ابو شلوع
الجزار	
المبروك	
ابو كسيرتين او الكسيرات	
جازية	} ابو شنيينة
المرخي	
ابو زم	
عمر	
الهدل	} المالك
حامد	
ابو جلال	
العظامي	
كرار	} الحرماس او الحرميس
ابو جود	
ضية	
عبد السيد	
رخيص	} الحرماس او الحرميس
الكر	

حسن	} الفرّاز
رحيل	
سليمان	
ابو ضية	
ابو غريبة	} الفرّاز
ابو ترحي	
ابو هيسه	
عبد الحميد	
على	} بريدان
ابو فلح	
ابو ملهط	
العجل	
النكيسي	} الرخمي
حسين	
رمضان	
على	
سعد	} الرخمي
عابد	
حمد قرب	
جرمة	
العث	} قلاب او القلابية
ابو رويق	
عقوب	

## الموالك

### قبيلة الموالك

الموالك قبيلة تقيم في منطقة البطنان وفي جهات سلوق وجردينة تضاربت اقوال النسابة في اصلها ، اذ يرجح البعض انها من بنى قرّة ( بنى هلال ) ، وثمة من يقول انها قدمت من الأندلس ابان فترة اضطهاد المسلمين هناك في القرن الخامس عشر الميلادي .

الا ان الاصح ان الموالك هي فخذ من لبيد بنى سليم ، وينحدرون من مالك المرابط الذي خلف من زوجته الأولى مبروكة قعميل ، ومن زوجته الثانية خديجة فنشان . وشجرتهم مثبتة كما يلي :

الفقيه  
صقعار  
عياط  
القحيميش  
قبع  
الحقيق  
تريرير  
مبارك  
يتيم  
يوسف القرعة  
ابو عقوص

مجموعة من المرابطين  
المتحالفين مع القطعان

ينتشر بطن المريرات في مناطق ام الركبة والشواكر والجرارة ودفنة وغيرها .

### ملحوظة :

كانت قبيلة القطعان في الجهة الغربية ولكنها انتقلت الى الشرق على اثر الحرب التي نشبت بين بنى غانية المرابطين وقارقوش سنة ١١٠٠ م .

## الموالك

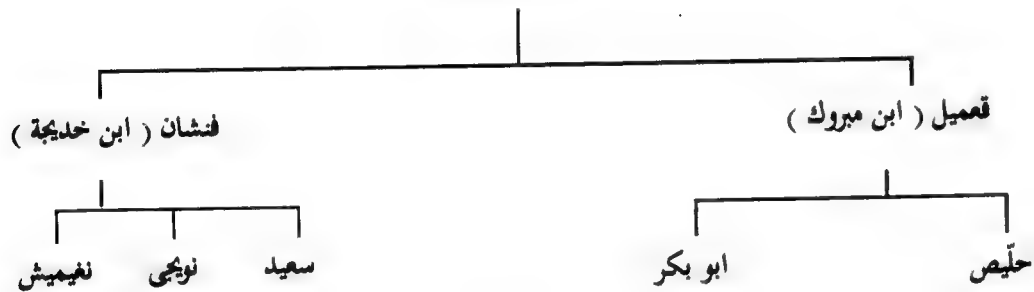

### قعميل ( اولاد مبروكة )

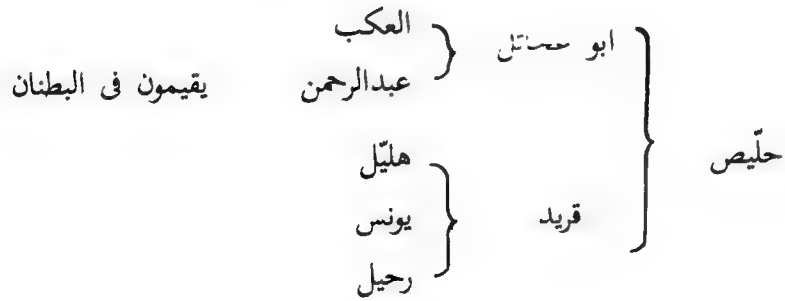

## حَبُون

### قبيلة حَبُون

قبيلة عربية من المرابطين يرجح النسابة انها من سلالة سيدى عبد السلام مشيش بالساقية الحمراء .

الا ان شجرة القبيلة ، فيما يلى ، تنفى ذلك ، وتثبت ان حَبُون تنحدر من احسان او حسن حَبَان من مرابطى الفتح الاسلامى الاوائل الذى خَلَف توأمين هما عمر وخليفة العمى واليهما تنتسب بيوت حَبُون :

### حسن حَبَان

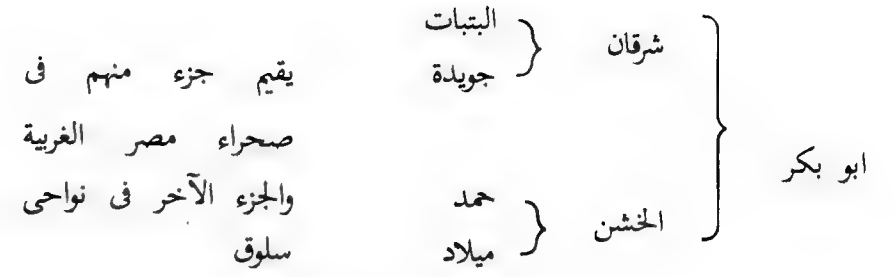
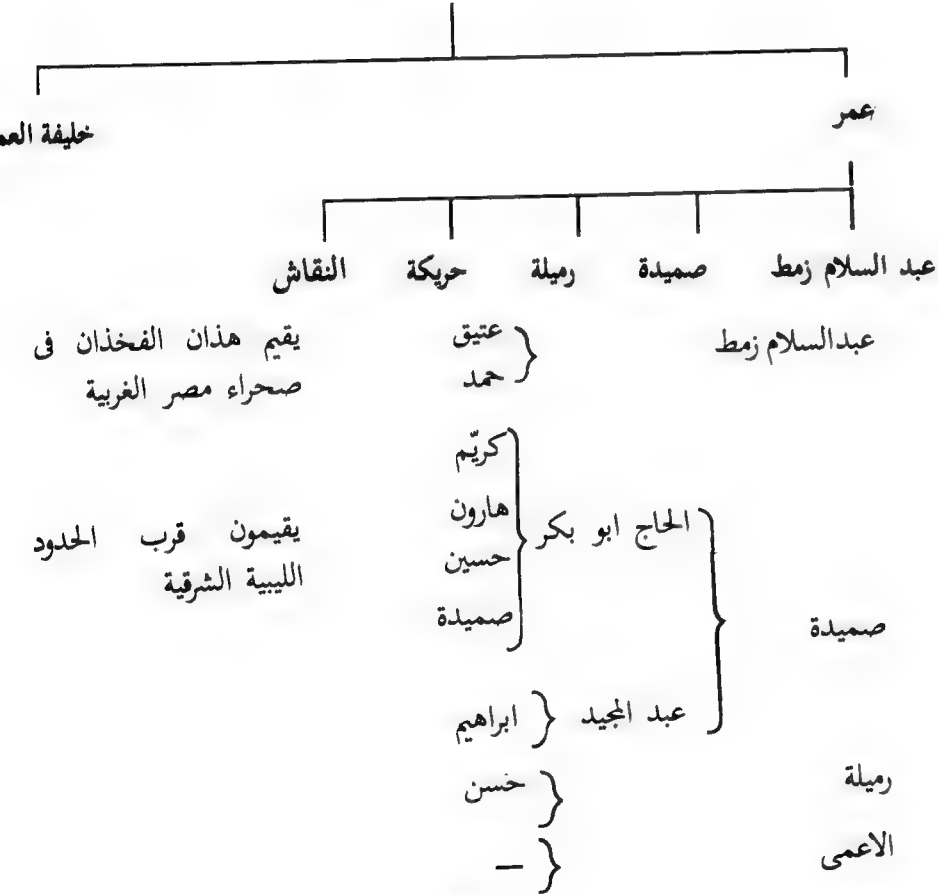

( فنشان — اولاد خديجة )

يتكوّن الفنشان او اولاد خديجة من ثلاثة بيوت هى سعيد ونويجى ونغميش .

سويكر	القدقاد	القدقاد
عثمان		
فرج (آدم)		
قبيل ابو جلاب		
النقيص		
سعد	فاضل	اللواحي
حطية		
ابراهيم		
مريمى		
شطرة	سليمان	
خليف		
النوميسة		
رحيم	ابو ضية	
شبرق		
على		
عويشة		
آدم		
سعد		
مفتاح		
مؤمن		
عروش		

وابراهيم

فرج	سالم كروش
المختار	
زاوة	
مرعيط	
السلفوت	
ابو شدية	عبد الله فرتش
حتية	
حسين	
مبارك	
سويكر	
جبرين	ابو الحماء
مجبور	
فخذ	يعيش في صحراء مصر الغربية

## القبائل

### قبيلة القبائل

قبيلة عربية من المرابطين القدامى يقيم بعض بطونها وافخاذها بنواحي اجدايا والمشقق ومرسى بريقة ، والبعض الآخر غرب درنة وشرقها ومرتوبة ووادي اللوز ورأس التين ومعطن سكسوك ، وثمة افخاذ تسكن في مرسى الزويتينة وسيدى جبريل وسيدى طالب .

يرجح النسّابون ان القبائل ينحدرون من قبيل الشاعر ، وهو شقيق محمد منصور الشاعر — جد قبيلة الشواعر — وقد قدم معه من الأندلس واستوطن البلاد الليبية واضحى اخلافه هم ما يعرفون اليوم بالقبائل نسبة لقبيل الشاعر . ويقال ان القبائل هم من ابناء جازية وهو الاحتمال الاقرب الى الواقع .

## اولاد نوح

عبد الملك	حورية
حسين	
عبد الحفيظ	
الحاج عبد الله	
الحاج عثمان	
عبد الرحيم	
الحاج بخاطره	
الحاج عطية	اسماعيل
الذريوى	
دغبارى	
على	
قرسان	صارة
ابو طاوس	
ابو لطيفة	
نجم	حضراء
عبد الرحيم	
ابو قرين	
قبول	حضراء
ابو جنوب	
رقية	
ابو غنية	

فنيش

ابو لطة

الاعرج

القعيوى

لهمة

حتيقة

أجدة

بيت موسى

المسامير

## قبيلة المسامير

المسامير قبيلة عهرية من المرابطين يشتهر جلّ افرادها بالصلاح والتقوى والشجاعة ويتمتعون باحترام كل الفئات . وفي الاوقات العصبية قدمت المسامير قوافل من الشهداء على مذبح الحرية دفاعا عن الوطن ضد الغزاة الاجانب .

ينحدر افراد هذه القبيلة من المرابط سيدى مسمار الذى خلف من زوجته اللبية سيدى نوح وعددا من الابناء ، ومن زوجته المغربية ، وتدعى رزقة ، سيدى عبد الجواد وعددا من الابناء .

ومع مرور الايام وتعاقب السنين انقسمت القبيلة الى بطنين :

اولاد نوح و مسامير الرزق

وهكذا تحمل القبيلة ككل اسم الجد سيدى مسمار ، والبطنان ، يحمل الاول اسم سيدى نوح نسبة له ويحمل الثانى ، مسامير رزق ، نسبة لرزقة . وهم كما يلي :

١- مسيكة ابنة سيدي مسمار هي جدة بطن او عميرة مسيكة في المنفة

٢- شهبة ابنة سيدي مسمار هي جدة الشهبان .

٣- شعوة ابنة سيدي مسمار هي جدة بطن او عميرة شعوة في العبيد

### قبيلة العقائل

العقائل مرابطون ينحدرون من مخلوف ابن عقيل المرابط ، يقيم بعضها بالجبل الاخضر ، والبعض الآخر في بنينة ، وبين سلوق وزاوية الطيلمون . وتنقسم القبيلة الى ثلاثة بيوت ، هي : ابو لعج . وتنفوش . واحمدى .

وهم كما يلي :

ابو حليقة  
الفقيه موسى  
سعيد  
حر يميث  
البكاي

ابو لعج

سلطانة  
ابو بكر  
صالح  
جبرين  
بريغيث  
عزبة

اتفوش

عبد الكريم  
الاعيج  
عبد الرحيم

زهراء

نوح  
الشويقى

فلات

براية  
الفحاسى

### مسامير الرزق

عبد القادر  
حسن الحمري  
ابو جنوب

الرزق

الحاج على  
سعد  
عبد الرحيم

عبد الجواد

الحلائم  
النجاجرة  
الكليلي

### ملحوظة :

يقيم افراد قبيلة المسامير في الجبل الاخضر ودفنة بنغازى . يوجد ضريح سيدي نوح ، جد قبيلة المسامير على بعد ٤ كم شمال شرق زاوية قريبرى بمنطقة الدرسة . وضريح ابنه سيدي عبد الجواد في نواحي برسس القرية من توكرة . والجدير بالملاحظة ان قبيلة المسامير تمت بصلة القرى من ناحية الامهات للقبائل التالية المنفة والشهبان والعبادلة الحمري والعبيد وذلك على النحو التالى :



ينقسم الفواخر الى بطون ثلاثة :

- ١- اولاد الطير ( هاجر معظمهم الى مصر واستوطنوها ) .
- ٢- اولاد أم شيبة او الفواخر الشرقيون .
- ٣- اولاد عالية او الفواخر الغربيون .

يقم افراد قبيلة الفواخر في البراري البعيدة عن الساحل الواقعة في الظهر الابيض بساونو وانتلات وشمال الوادي الفارغ والشليظيمة وغرب وادي المرا وجنوب الجبل الاخضر لغاية منطقة السروال والواحات الجنوبية ويزاولون تربية الابل ، ويشتهرون بالكرم والجلد وشدة احتمال قسوة الطبيعة في الصحراء التي يدرعونها طولاً وعرضاً .

ويتبع جل الفواخر الطريقة المدنية .

الفواخر الشرقيون ( اولاد ام شيبة )

عثمان وسواق



سالم  
سعيد  
ابو بريك  
محمد  
على

احمدى

## الفواخر قبيلة الفواخر

قبيلة عربية عريقة من المرابطين ينحدرون من عقوب السخان وهو من الفواتير اولاد سليمان السبعة الذين يعود اصلهم إلى آل نيت محمد بن عبد الله النبي الهاشمي (عليه السلام) .

خلف عقوب السخان فاخرأ ، وخلف فاخر ابا ماعون والطير وانجب ابو ماعون ابا مباركة . وتزوج ابو مباركة من امرأتين : ام شيبة وخلف منها عثمان وسواق والاجيرب ، وخلف من عالية حبيب الله و ابا عوصة الميحين

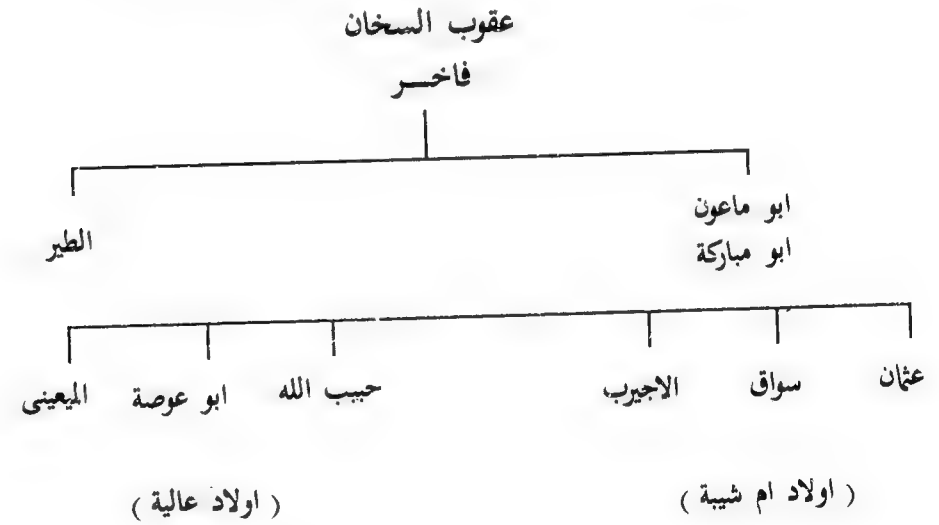

هاجرت الى مصر

ابو توزر

حمودة } ابو حيسة  
الجاهل }  
حامد } ابو رثمة  
عبد الله }  
بساط } مسعيد  
الفقيه عبد الله }  
السواحلي }

الفواخر الغرييون او اولاد عالية والمحابات

الفقيه يونس }  
دباب } ابو عوصة  
حفیظ }  
جوقيد }  
رميلة }  
نواره }

اولاد عالية

وجيعة }  
ابو غريبيل } الميعيني  
يزيد }  
ابو حرارة }  
ابو حمدة }  
موسى }  
مباركة } حبيب الله  
مهديّة }  
حمد }

موسى او ابو عائشة

برقاية } مسعود  
احميدة }

ابو شعراية }  
فرحات } المبروك  
حسين }

السعادي }  
الهزام } عبد الحق  
عقيلة }  
غيضان }  
الحاج على }

(هاجرت الى مصر)

صالح } ابو عين  
حسن }

مبارك }  
على } عمر  
صالح }

ميراد } محيقن  
حمد }

ماسخة }  
بخاطرة } عمر

فضيل }  
فرحات } الحاج صالح

وفيما يلي تفاصيل عن بطون وافخاذ قبيلة زويّه :

السديدي		
عَفّون		
مبارك	الاجهر	عميرة
فازة		
بالعيد	ابو شوق	
الاعكر		
جاب الله العبد	ابو زهوة	
شقلوف		
الوكواك	قادر روحه	منايع
ابو عمود		
جديد		
حمّاد	القصيري	
طالب		
ترهونة		
الجلولات		
عبد السيد	العوادل	
عقوب		
حويج	حبيب الله	
البابة		
علي	ابو مرزوق	
الهرمة		
سليمان	فاخر	
مقتيف (قبيلي)		

الحضيرات }  
المحانات  
حسين  
دخيل

زويّه  
قبيلة زويّه

تقيم قبيلة زويّه في واحات الكفرة وتازويو وريانة والهوارى وجخرة وكانم ووادى والوادي الفارغ واجدايا وغيرها . ويشتهر رجال زويّه بممارسة تجارة القوافل التي تدرع الصحراء طولا وعرضا بين الواحات الليبية والساحق وتشاد والسودان ومصر وفزان

ويرجح بعض النساين ان اصل زويّه يعود الى الحساونة من سلالة حسن اللبيب ، وقد اطلق عليهم هذا الاسم نسبة لمنطقة زويّه في فزان التي اقاموا بها احقابا من الزمن .

انتقلت زويّه الى الديار الحالية منذ قرن تقريبا على اثر نزاع مع السلطات العثمانية سنة ١٣٠٧ هـ ..

وتنقسم زويّه الى اربعة بطون :

١- السديدي . ٢- الجلولات . ٣- الشواغر . ٤- مفتاح .

ويقوم في الواحات مع زويّه عدد كبير من المجابرة والأواجلة ولكن من المستبعد ان تكون لهم صلة قرى بهم ، غير ان اولاد سلطان وهو فخذ بنفس البطن ربما يعود اصلا الى قبيلة زويّه .

وتقطن في وادي الشاطيء عميرة زويّه . الا انها تنحدر من المرباط سیدی محمد السويني المدفون في نفس المنطقة .

## الشواعر قبيلة الشواعر

الشواعر قبيلة عربية من المرابطين ينحدر أفرادها من محمد بن منصور الشاعر الذي استوطن الديار الليبية قادما من بلاد الأندلس خلال القرن الخامس عشر الميلادي على اثر انتكاسة المسلمين هناك وهم يقيمون في دفنة ووادي الطرفاوي ووادي الشوميرة ومدينة درنة . ويحفظ كل بطون وافخاذ هذه القبيلة بتسمية الشواعر ماعدا اللمامشة والشلاوية المقيمين في درنة . وفيما يلي بعض التفاصيل :

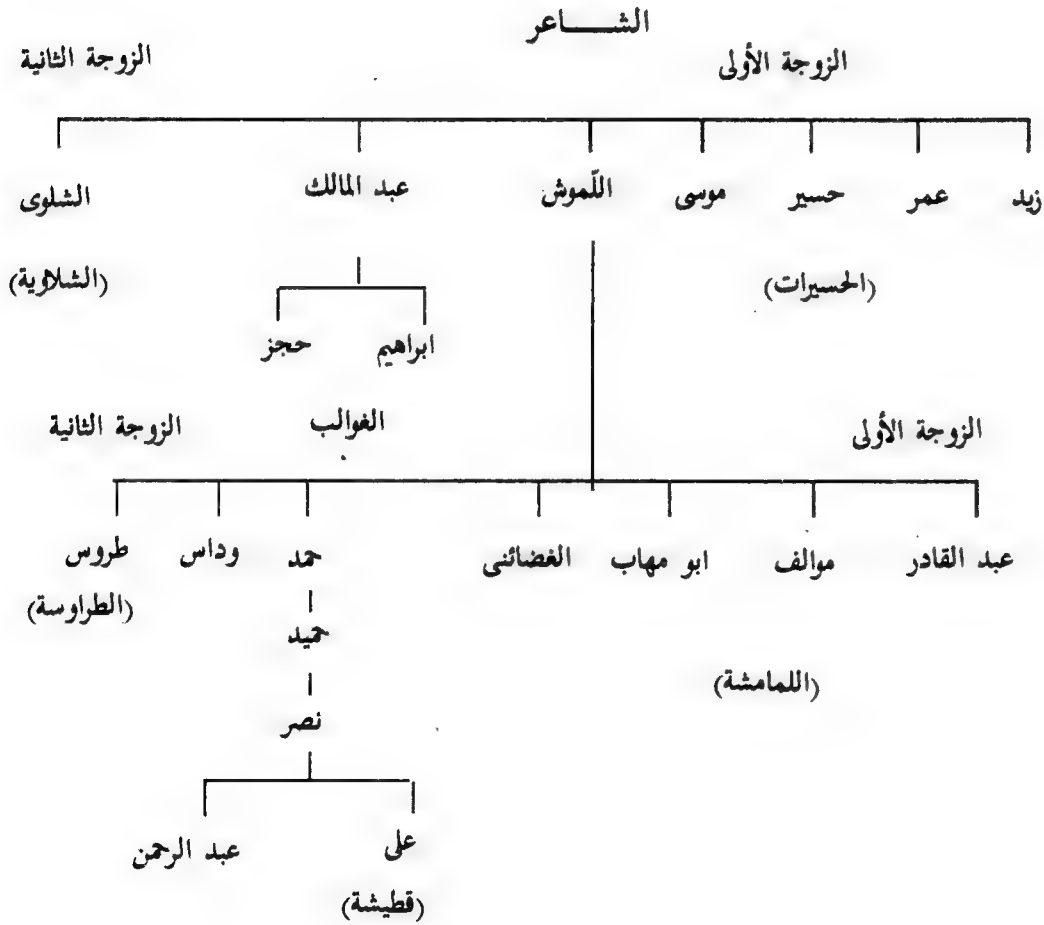

الشواعر ومفتاح

عائلة مفتاح

ابو فاطمة

عامر

ابو عزيزة

جربية

عثمان	ابراهيم	الغوالب
عبد الباري		
عيسى		
عبد الجواد		
عبد الله		
الاجهر	حجز	الغوالب
حسين		
الكويس		
صالح ابو الحمار		
ابو الذائحة		
عبد الرحمن	اللطيف	قطيشة
يونس		
ابو صبيبة		
سليمان		
الشتاوي		
بببة	عبد الرحمن	قطيشة
سدينة		
جبران		
سالم		
عمر		
مفتاح	عبد الرحمن	قطيشة
حمد		
الكاسح		

ينحدر هذا البطن من  
غلبة زوجة عبد الملك

وينتمي هذا البطن  
لزوجة عبد الملك  
الثانية وتدمى حجز

عيسى	محمد	يقم هؤلاء في وادي درنة والظهر الاحمر
الحاج علي		
ابو لطيفة		
صالح	سالم	يقمون في وادي الاثرون
سعد		
الشهب		
عقيلة	حسين	يقمون في معطن اغطاس بجوار عائلة الفرخ العبيدات
ابو هيسة		
فعيك		
زنك	اسماعيل	هذه العائلة مقيمة في درنة
ميلاد		
الزحاف		
شمام	الجريديسي	موسى
شويكري		
ابو شعيليل	الحسيرات	موسى
ميلاد		

## اولاد الشلوى

ابو رزيقة	عبد الله	بيت مبارك
الخواجة		بيت حسين
		بيت سليم
		بيت بالقاسم

## اولاد مساعد ( من الجوازى )

اسرافيل	عبد الله	بيت عليوة	ضناء الزوجة هلال
		بيت شرافة	
		بيت صالح	
ابو حميد		بيت ابراهيم	
		ابو هيسة	
		العكب	
		ابو هلاله	
بركات	جبرين	بيت عطيبة	
		بيت أنى سر	
		بيت هارون	
		بيت عليوة	
سليمان		بيت محمد	يعقيمون فى منطقة عبد الكريم ومباركة
		الذخير	
		خليفة	
		سليمان	يعقيمون فى منطقة ابى جازية

ابو بكر

اسماعيل

جلال

حميد

بيت ابراهيم

الوداس

يعقيمون فى البطنان  
بجوار اولاد مريم العبيدات

يعقيمون فى عكرمة  
بطبرق

الطوارسة

## اللاماشة ( زانوية المرازيق )

شغيلة

حسن

بيت عقيلة

عبد القادر

الذريعات

جاد الله

الموالف

عبد الله

رحيم

ابو مهاب

يونس

اسماعيل

الغضائنى

## الشلوية

عميرة الشلوية تتكون من اقلية من الشعاعر واغلبية من الجوازى . اثبت النسابون ان الشلوى ابن محمد بن منصور الشاعر تزوج من امرأة ارملة من الجوازى وكان لها ابن من زوجها الجوازى السابق يدعى مساعد عاش فى كنف الشلوى . وقد انجبت هذه الارملة من الشلوى ولدين هما ابورزيقة والخواجة . ولم يلبث ان كبير مساعد وتزوج وخلف خمسة اولاد هم اسرافيل وبركات وسليمان وغفير ومطير .

وفيما يلى اولاد الشلوى واولاد مساعد الجوازى :



وكان البطنان مرعى وابو نعامة يقيمان في الشليظيمة ووادي الباب وزاوية مسوس ، كما اسلفنا . وتسكن البطنان الآخرا : منصور وعبد المولى جنوب بنغازى ومنطقة سرت . وقد غادرت اعداد من بطن مرعى وجل اولاد عبد المولى الى ناحية الشرق وداخل الحدود المصرية .



يعتقد بعض النساين أن قبيلة الشهيات تنحدر من ذرية سيدى عكاشة المرابط .

الا ان قبيلة الشهيات يعود اصلها الى السعادي فهم ينحدرون من جابر بن زيد بن عروة بن ابى سنينة بن عقار بن ذئاب ابى الليل وسعدة . وقد انتقل مجموعة من اخلاف ابى سنينة من الجبل الاخضر الى زواى برقة وهم الشهيات واستوطنوا منطقة الشليظيمة ومنها انتشروا فى وادى الباب وزاوية مسوس وجنوب بنغازى . وفى سنة ١٩٠٧ م شب نزاع بينهم وبين آل الكزة ، ونزح بعضهم الى مناطق الخيلي ووادى سمالوس وواحة سيوة . وفيما يلي شجرة الشهيات :

سعيد  
المبروك  
على  
القبويدر او ابو جدرة  
الجحيش  
متان

الحبالصة

يقيمون في منطقة  
الدائخة

موسى  
عبد الدائم  
محمد  
ابراهيم  
محمد

بذان

يقيمون في منطقة  
حدوث البراعصة

اولاد الاشلم

تقيم هذه العائلة مع  
حدوث البراعصة .  
تتواجد هذه العائلة في  
الديار المصرية

ابو كشاش  
الجارج

واعر

البهائمة  
مريز  
ميهدل  
دخيل الله  
عبد العاطى  
شنازق  
مقاوى  
الرقيق  
مرزوق

حمد

الكيلا  
الحاج  
العجزر  
ابو بزلة  
منصور  
عبد المولى  
يقيم بعضهم في وادى  
سمالوس بجنوب الجبل  
الاخضر وبعضهم في  
مصر.  
هاجر معظمهم الى  
مصر ويقيمون الآن في  
واحة سيوة

العوامنة  
قبيلة العوامنة

العوامنة قبيلة عربية من المرايطين تنحدر من عوام بن عوام الناسك ، وهى  
تتكوّن من البطون والأفخاذ التالية :

اولاد مفتاح

مطيريد او ابو طجة  
عبد الرحيم  
سليمان الدوّاب  
صالح  
بطرونة  
محمد ابو ذيل  
عقوب  
زينوية  
حمد  
على  
صالح  
مرضى  
حبارة  
سليمان  
بنود  
ملحوظة : ينتمى هذا  
لقبيلة لقبيلة الجوازى

ملحوظة : ينتمى هذا  
الفخذ لقبيلة الجوازى



تقيم مع الدائخة (البراعصة)	_____	مداوى العين
تقيم مع الجوفى البراعصة	_____	صنعاها
تقيم البعض مع حدوث البراعصة والبعض الآخر مع مطاوع العواقير وهم يجربون بين مسوس وبرقة البيضاء، وبعضهم في مصر.	_____	بالضباغ
	_____	ابو معيزة
	_____	ابو جرادة
	_____	غنيوة
تقيم هاتان العائلتان مع اولاد غيث العبيدات	_____	الضمران
	_____	الاجيرب

تقيم هاتان العائلتان في رأس التين يقيمون مع منصور فايزة ماعدا العائلة الاحيرة التي تقيم مع منصور عبد القادر العبيدات	{ الخليمي زاهرة المبروك مطرود طاية عيسى محمد سليم	القرى
--	---	-------

ملوم مدهمة زهاق	}	ابو على
يقيمون مع جلفاف البراعصة		
ابو سالمة ابو سريرة	}	زغيب
هاجروا الى الديار المصرية		
حسين مسعود ابو بلايل	}	خليل
ابو رفيع مترج الزنينية		
	}	ابو ربيعة

حازق ابو قفة رمان نويحي وجيه الخير الحفيفير الهيبيل ابو دليرة حويل ابو عنيزة	}	الخلود
يقيم جزء منهم مع البراعصة وبعضهم مع قبيلة العبيد وآخرون جنوب بنغازى		

موسى }  
الحاج على }  
عمر }  
ابو حليلة }  
الحسن }  
حسين }  
فنيش }  
مبارك }

تقيم هذه العائلة في  
الديار المصرية

### السنيات

تنحدر هذه العائلة من  
محمد ابى سنية ابن  
الذئب ابن عقار وهم  
يجوبون بين برقة  
البيضاء والبطنان

### عائلة الديدانى

تنحدر هذه العميرة من  
فايد ابن عقار ومن ام  
تتسمى لقبيلة الحوتة  
وهم متأخون مع  
العبيدات ويقيمون  
شمال زاوية الترت بين  
المرابط سيدى بونجيلة  
ووادى ابى منصور

على }  
محمد }  
خليل }  
المبروك }  
رجعة }  
على }  
الاطرش }

زويط }  
عطوية }  
يونس }  
رثة }

حسين

لطيف

الحاج

زعتري }  
نويمان }  
رشوان }  
اللطف }  
بالعيد }  
ابو قفيضة }  
محمود }  
المبروك }  
غريب }  
ظليل }  
بلال }

يقيم جميعهم مع منصور  
عبد القادر العبيدات

### الحوتة

#### قبيلة الحوتة

قبيلة عربية من المرابطين تنتشر بطونها وافخاذها في منطقة الفواخر الشرقيين  
وشمال التميمي وام الرزم وطبرق والبطنان وبعض انحاء الجبل الاخضر . وفيما يلي  
بعض التفاصيل :

### الحرارة

حمزة }  
حمدة }  
سليمة }  
عبد السميع }  
رزق }  
كباش }  
فتيته }  
غزالة }  
عبد الرحيم }

بعض اولاد حمزة  
متأخون مع الفواخر

افخاذ في صحراء مصر  
الغربية  
افخاذ في صحراء مصر  
الغربية

الشتور

عميرة

ملحوظة : اتفق كل من النساين على ان قبيلة الحوتة تنتمي للبيد من قبائل بني  
سليم ، وجدهم الاول يدعى مقعى وكان من المرابطين الاوائل .

### العلانة

#### قبيلة العلانة

العلانة قبيلة عربية من المرابطين تقيم في المنطقة الواقعة شمال مراوة ، ويعود  
اصلها الى دياب ( بنى سليم ) ، وتمت هذه القبيلة بصلبة القرني بعلانة الغرب  
المقيمين بساحل طرابلس . وربما قدمت من هناك منذ حوالى قرنين وتيف  
واستقرت في ربوع الجبل الاخضر .

وتتكون قبيلة العلانة من البيوت التالية :

الخطم وسعيد والصائم والزيني والحاج عثمان وزغود ويوسف وشحات والحاج  
على الاخير وكريز وصارة ومحمد العريفة والخماس .

### السراحنة

#### قبيلة السراحنة

قبيلة عربية من المرابطين تقيم بعض بطونها وافخاذها في الجبل الاخضر وبعضها  
في برقة . وهي كما يلي :

ابو مقارف

زيدان

الكاسح  
ابو خروبة  
محميد } رحيم

حفيظة  
نفوفة  
سحد  
الانقط  
بخاطره  
شويرف } النفوفة الطير

ابو مفيصع  
الحويلاء  
بالخراج } المزارنة

ابو قفة الحرم  
يتيم  
الدعيمي  
ابو حرارة  
قطشة  
زيلاو } افخاذ عدّة من الحوتة  
في الجبل الاخضر

ابو نعيجة  
عويان  
ابو شعالة  
عتيق  
واعر } الشريسات

هية	حسن	احميدة
علي		
صالح		
عبد الله	حسين	احميدة
يوسف		
احميدة		
الفقيه	رحيل	عيسى
عاشور		
ابو عجيله		
عبد الكريم		
عقيلة	الحاج	عيسى
ابراهيم		
الحاج محمد		
مكايل		
خلف الله		

### قبيلة الحسانة

الحسانة قبيلة من المرابطين تقيم بالجبل الأخضر قرب قصر بنى قدم ووادي الشهرير وتضم البيوت التالية :

ابو شخيتير ، الغراف ، ابو بكر ، ابو شعيلة ، الحرم ، ميلاد ، حلاق ، غراب ، حمد ، الاريد .

سعد	عثمان
رجب	
مساعد	
صمهود	
عقيلة	
_____	المهميطي
_____	دخيل
_____	كويش
سليمان	افخاذ تقيم في بركة
شعيب	
حسين	

### قبيلة الصوانع

الصوانع قبيلة عربية من المرابطين. تقيم شرق مرسى سوسة بين وادي الدور ووادي الحيرة ومنها فخذ يسكن بين معطن السكندر وسيدى آدم ( يادم ) وتتكون من البيوت التالية : ابو هندي والاعرج وعبد الرحيم وغرييل وغفير .

### التراكى

### قبيلة التراكى

يعود اصل قبيلة التراكى الى رجل تركى مسلم قدم الى الديار الليبية ربما في عهد خروج المسلمين من الاندلس . وقد دخل في كنف محمد منصور الشاعر ، جد الشواعر واصبح بمثابة اخ له ، وصار اخلافه في القيقب وزاوية الترت وزاوية المرازق بالجبل الأخضر هم ما يعرفون اليوم بـ ( التراكى ) . وفيما يلي بطون وافخاذ هذه القبيلة :

## المشيطات

### قبيلة المشيطات

تقيم قبيلة المشيطات في منطقة سيدى ابى فاخرة وهو ينحدر منها وفي اماكن أخرى في جنوب ساحل كركورة وزاوية القطفية وزاوية الطيلمون وسوانى الترية ومنطقة بالحناش ومنطقة مطرائين وهم ينتمون لقبيلة الجوازي من ناحية الام وهى جازية الهلالية واب من المرابطين .

وتتكون قبيلة مشيط مما يلي :

انتقل هذا الفخذ مؤخرًا

الى لارماش

في البريقة

في وادى في افريقيا

جمودة

ابو حلفاية

دويسة

ابو سودة

عجبة

سليمان

الوجيج

دبش

عبد السلام

النيصات

التوانسية

غراب

هامل

النيصات

التوانسية

في ساحل كركورة

وجنوبها

سوانى الترية وبالحناش

شمال غرب قمينس

ملحوظة : يعود اصل النيصات الى قبيلة الجوازي

## سمالوس

### قبيلة سمالوس

ينحدر افراد هذه القبيلة من المرابط سيدى نصر الملقب بـ ( جبار الكسر ) الذى خلف ستة اولاد هم : القاضى وسلطان وامهم من اولاد سليمان ، ومحيريز وسيدى عزيز وابو حريرة وعبد الله . (ويسمون اولاد القاضى : القواضى ، واولاد سليمان : السلاطنة . لا صلة لهم بالبراغيث في المرج ) . واولاد محيريز : المحاروة . ولم يخلف كل من سيدى عزيز (ابى حريرة . اما عبد الله فقد تزوج من امرأة من اولاد ابى سيف وخلف منها تسعة اولاد هم : حمودة ومنه الحمودات ، وعبد الرازق ومنه ( بوزويل ) ، وابو كعبيرة ومنه الحبوس ، عزيز ومنه العزارة ، عيسى ومنه الخشومات والمعرين والمنافسة ، عوينان ومنه الزواوات ، ابو شواية ومنه الشويات ، ابو نجيلة ومنه الرميلات ، الضاوى ومنه الضوايات . استوطنت هذه القبيلة جنوب الجبل الاخضر ثم ارتحلت شرقا داخل الحدود المصرية ولا يزال بعضها يقيمون في المكان الذى يسمّى باسمها ( سمالوس )

### اولاد الشيخ

#### قبيلة اولاد الشيخ

يعزو بعض النسابين ان اصل اولاد الشيخ في برقة يعود الى بنى سليم ، فقد اطلق على جدهم الاكبر — كما تقول الرواية — اسم احد الاولياء المتصوفين تبركا به وتيمنا فصار يسمّى بابن الشيخ واضحى اسم ذريته من بعده ( اولاد الشيخ ) .

غير ان الشجرة التالية تثبت بالدليل ان اولاد الشيخ في برقة ينحدرون من سيدى عبد الله المصرى ابن الشيخ عبد السلام الفيتورى المتوفى بزيلطن سنة ١٥٧٢ م :

يقيم اولاد فضة في الزيتينة واجدايا وغرب سلوق والشلالات ، ويسكن اولاد سيدى ابي راوى جنوب شرق قمينس في حين يقطن بطن متويل في مناطق عقبة المرج وسيدى مهبوس وسيدى ابي زيد وسيدى ابراهيم ابي رأس ، ويقيم ابو شناف بمدينة المرج .

يضم بطن متويل اولاد ابي بكر او ام عوينة واولاد عبد السلام واولاد الاغيش وابا شناف وحسن .

### اولاد فضة

موسى  
ابو رقعة  
زئين } الخلاج

عبد الله ابو جليل  
ابو شناف  
المحجوب  
الاحول } عمر

صالح فرج

مباركة

ابو بكر  
ابو جطيطة  
اللافى }

### اولاد ابي راوى

يضم بطن ابي راوى بيت سويسى وبيت رمضان وهم يقيمون كما اسلفنا جنوب شرقى قمينس .

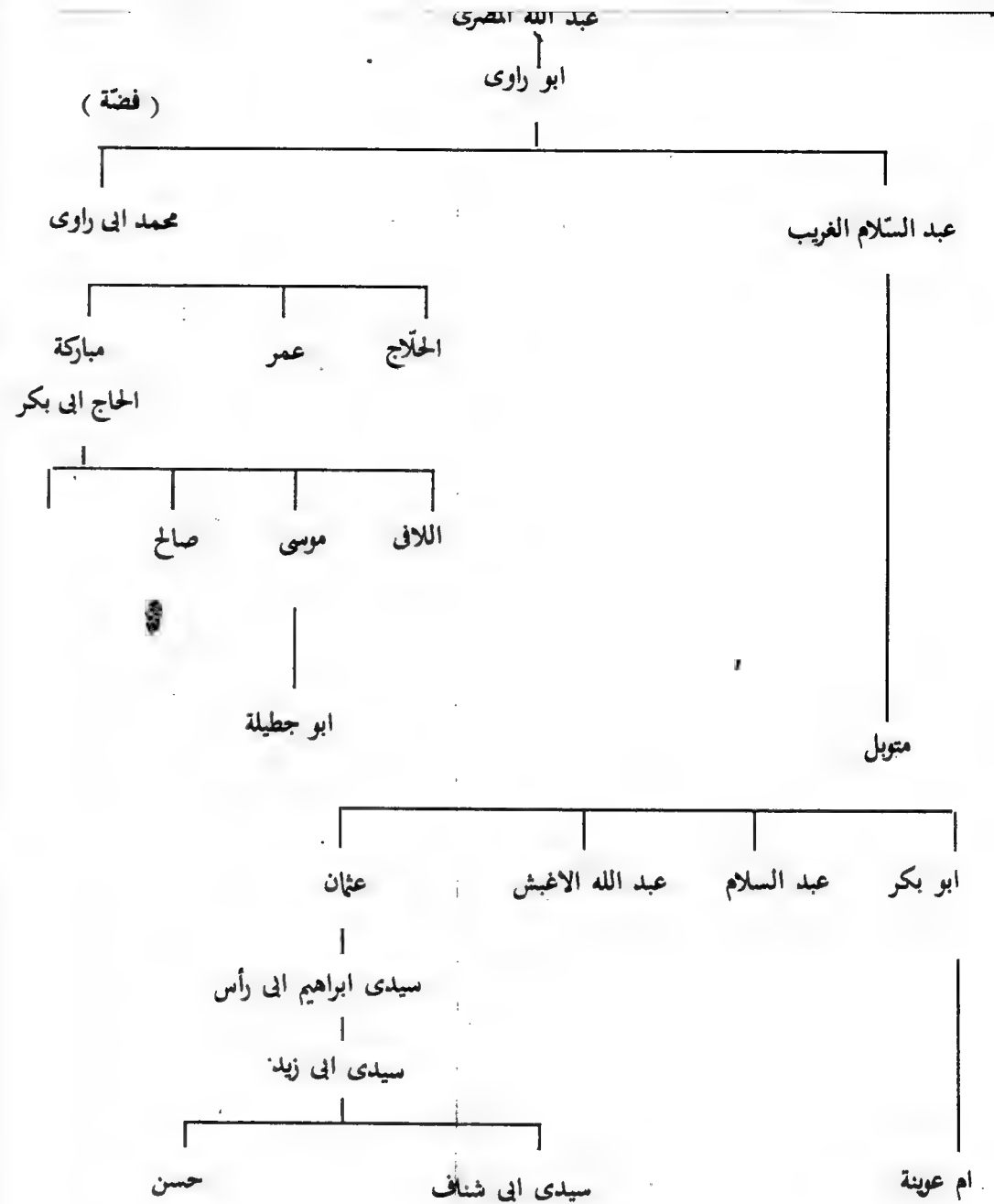

## الباب الثاني

### قبائل ما قبل الفتح الاسلامي قبيلة لواته

لواته قبيلة كبرى استوطنت برقة وطرابلس منذ عصور قديمة ، وقيل ان تسمية البلاد الليبية قد اشتق من اسمها نسبة لها خلال عهد الاغريق . وقد اختلف الرواة المؤرخون في نسبها ، فمنهم من يؤكد انها عشيرة كنعانية من نسل مزيع بن كنعان ومنهم من يثبت انها من نسل بر بن قيس بن عيلان العبدنانية . وفي جميع الاحوال ، انها قبيلة قدمت من شبه جزيرة العرب ومنها نشأت العماثر التالية :

بنو عكار . بنو يزدون . بنو مزلكيش . بنو دردف . بنو كلاله . بنو عبد الملك . بنو غلبين . بنو يرمزيان . بنو كرداسة . بنو عاصم . بنو يزتاسن . بنو زعرور . بنو اسماعيل . بنو مزيره . بنو كملان . بنو الهكم وزهاته . بنو اجرقران . بنو مندره . بنو درسين . بنو بونيسه . بنو بلكاره . بنو فطناسة . بنو وسيلة . بنو سمينة . بنو بكداين . بنو سلوين . بنو بجابه . بنو يفوكسن . بنو ورديفة .

ومن هذه العماثر التي انتشرت في ليبيا وبالتحديد في اوجلة والمرج وسرت وتاورغا ولبدة ومسلاته والزاوية الغربية وبرقة خلال عهدي الاغريق والرومان تفرعت البطون والافخاذ التالية :

بنو رمانه . بنو نجاسة . بنو ونسيده . بنو ايكلان . بنو زهاوة . بنو رزيفة . بنو درزيفة . بنو سفتلين . بنو مكسين . بنو ريان . بنو اكودة . بنو فرطيطة . بنو مقرطة . بنو الاسوار . بنو بلاجة .

كان للواته دور هام في تاريخ البلاد الليبية فقد كانت تشكل مع هواة وزناتة وصنهاجة وغيرها من القبائل القديمة قوة ضاربة في وجه الغزاة الاغريق والرومان . وكانت لواته اول قبيلة ليبية تعتنق الاسلام قبل مجيء عمرو بن العاص ، فقد ذهب

بمجموعة من سيوحها الى الخليفة عمر بن الخطاب واشهروا اسلامهم هناك ،  
ومهدوا للفتح الاسلامي . وكان للواته دور في مآزرة المسلمين الفاتحين سجّله  
التاريخ في صفحات ناصعة مشرقة .

ولا تزال بعض آثار لواته ماثلة للعيان الآن في واحة اوجلة التي ينحدر جلّ  
سكانها من هذه العشيرة العريقة الراسخة في القدم . وفي اوجلة استشهد عبد الله  
بن ابي نوح احد صحابة محمد رسول الله ( ﷺ ) وكاتب الوحي ، وبطل  
معركة ذات الصواري ، ويوجد مقامه هناك .

### عمائر الاوجلة

يتكون الاوجلة من اربع عمائر في واحات اوجلة هي كما يلي :

١- الحاطي . ٢- الصبوح . ٣- السراحنة . ٤- الزقانة .

### ١- عميرة الحاطي

تضم عميرة الحاطي التي تسكن واحات اوجلة مايلي :

### ١- عميرة الحاطي

تضم عميرة الحاطي التي تسكن واحات اوجلة مايلي :

عائلة سحيم	عائلة ابن سبيع
عائلة حبرارة	عائلة بطرون
عائلة ابن مشكان	عائلة رحومة
عائلة عتيبي	عائلة عقوب
عائلة سعود	عائلة الشاوش
عائلة حلّوس	عائلة احميدى
عائلة بوشوة	عائلة برقو
عائلة الطافور	عائلة الدريجي
	عائلة بكير

### ملاحظات :

يجدر بنا ان نلاحظ هنا ان عائلة برقو هي من سلالة المرابط سيدي محمد  
الحمري بالجبل الاخضر . اما عائلة الدريجي فهي من قبيلة الجوازي .

### ٢- عميرة الصبوح

تقيم هذه العميرة ، جلّها في مدينة بنغازي وواحات الكفرة وبعضها في  
اوجلة ، وهي كما يلي :

عائلة حَمِي	عائلة شنشون
عائلة القاضي	عائلة عمر
عائلة جبرين	عائلة حبانة
عائلة ديهوم	عائلة زينب
عائلة ابي قبول	عائلة الجدى
عائلة الطراح	عائلة تيزاز
عائلة نافو	عائلة انبجاء
عائلة ابن عمرة	عائلة لالي
عائلة الرضّاع	عائلة قبابو
عائلة بدر	عائلة فضيل
عائلة صلّهاب	عائلة حانة

### ٣- عميرة السراحنة

يقيم معظم افراد هذه العميرة في مدينة بنغازي وواجلة ، وهي على النحو  
التالي :

عائلة بكار	عائلة سييكة
عائلة اوطيرة	عائلة لالي تيّضة
عائلة ابن خاشم	عائلة الرقاعي



## الباب الثالث

### بنغازى

بنغازى مدينة قديمة مرت بها عهود طويلة من الازدهار والانتكاس . تبعا لسنة الحياة ، فقد تغيرت تسميتها ثلاث مرات فى غضون حوالى ٣٠٠٠ سنة ، يوسفريديس وبرنيق ثم بنغازى .

يسكن هذه المدينة العريقة حاليا مواطنون من مختلف الفئات الليبية من جلّ أنحاء الشرق والغرب والجنوب يمثلون ضمير الامة المستمد من اصالة العروبة وهدى الاسلام وهوية المواطنة الحقّة وواقع الاحداث .

فى العهد الموسوى كانت تسكنها قبيلة المشواش وعمائر من قبائل الليبو ثم هواره ولواته وأداسة وتحلاله القديمة ابان عهد الاغريق ثم الروم .

كانت المدينة مثلثة الزوايا تتكون من السلماني والليتي ( الجخ الكبير ) او نهر النسيان الجوفى وحديقة ( الخلود ) الواقعة على مقربة من سوانى عصمان الحالية وهى بوجه الاجمال تمتد على شكل شريط مستعرض فى البحر تحيط به مستنقعات ملحية وعلى اطرافها كثبان رملية تكسوها اشجار النخيل ابتداء من المرسى عبر الصابرى والمنقار والثمامة وحتى السلاوى . وكانت سبخة السلماني تستقبل المراكب الشراعية وتنطلق منها الى اعالي البحار ، وكان يسيّر امور الناس نظام حكم من مجلس قضاة وشيوخ .

وقديما ، كان نهر الليتى الجوفى ( الجخ الكبير ) خلال القرن السابع ق.م . اكثر المناطق اكتظاظا بالسكان ويحيط بها حدائق غناء واشجار مثمرة . وكان الاقدمون يسمون ( الجخ الكبير ) نهر النسيان اعتقادا منهم — كما تقول الاسطورة — ان ارواح الموتى تشرب من مياهه ثم لا تلبث ان تنسى ما رأت وما فعلت وما سمعت ابان فترة الحياة ! ورغم ان العبارة لا تعدو عن كونها اسطورة الا

عائلة القباصى

عائلة مجيرى

عائلة عبودة

عائلة كابو

عائلة احمد

عائلة الناموس

عائلة زاكى

عائلة الحمبولى

ملاحظة :

تتنسب العائلتان عبودة وكابو لقبيلة الطوارق .

### ٤ — عميرة الزقانة

يقم معظم افراد عميرة الزقانة فى مدينة بنغازى فى اوجلة وفزان ، وهى كما يلى :

عائلة الخبولى

عائلة هليب

عائلة زبي،

عائلة الباشك

عائلة جار الله دُيندى

عائلة ابى ضيه

عائلة هنية

وقبل ان نختتم هذا الفصل ، يرحح بعض المؤرخين الثقة ان اصل الأوجلة قحطاني من سلالة النعمان بن حمير بن سبأ ، وقد هاجرت هذه العشيرة بعد انهيار سد مأرب واستوطنت بعضها فى سيوة ، وبعضها فى اوجلة وزويلة وغدامس . وقيل ان الأوجلة كانوا اول من استتب اشجار النخيل والفاكهة فى الواحات الليبية الجنوبية

أن النهر حقيقة ثابتة وكذلك الحديقة التي تدل عليها الآثار . ومدخل النهر عبارة عن كهف ضخم بعمق ٥٠ مترا وهناك يستمع الزائر الى اصوات الطيور المغردة المعششة في الشقوق المنحوتة في جوف النهر تبدد الصمت المطبق وسكون المياه العذبة . وتبلغ مساحة الحديقة وتسمى الآن ( الوقاع ) ٣٥٠ مترا مربعا في حفرة عمقها ٣٢ مترا وليس بها مخرج ، وهي مكسوة بأشجار متشابكة اغصانها من الأزورد والجلجلان وعرائس النيل والرمان والتفاح والبرتقال والاجاص والتوت البري وحب اللبلاب والتين الشوكي والغار والاس وغير ذلك .

وقد سجل بطليموس السابع ، فرعون مصر ، عندما غزا المنطقة ان جنوده وجدوا نبات الخرشوف في ضواحي المدينة واصطادوا الاسماك الجريث والشلك من نهر النسيان .

وفي سنة ١٨٢١ م قام اخوان بيشلي بمحاولة استكشاف النهر لمعرفة مصدره ومصباته ، ولكن تقريرهم لم ينشر بعد . وقال الاستاذ قود تشايلد عند زيارته للنهر انه شاهد مجارى المياه العذبة تندفق بغزارة في زبانة الملح والواقعة شمال الكوفية .

وورد في قصيدة لشاعر الاغريق لوكان ابيات تصف ميناء يوسفريدس بأنه كان مكتظا بالقوارب ومن ضمنها اسطول كاطر الذي كان بحارته يزورون الحديقة من اجل الحصول على الثمرة ( القدسة ) .

ويتبين من خريطة التقطت من الجو ، ان ثمة مدينة قديمة كانت تمتد من الزريرعية الى سبخة السلماني ويبدو ان احجار الاطلال قد ازيت ابان العهد العثماني وبنيت بها محلة البركة والحميضة خلال القرن التاسع عشر ميلادي .

... وكانت منطقة سيدى حسين الحالية عبارة عن جزيرة تحيط بها بحيرة تقع البركة جنوبها والقنة البحرية شمالها والزريرعية شرقها ، ومن هناك كان ثمة طريق ساحلى يصل المدينة تسلوخ عبر ( الى دزيرة ) .

ولم يلبث ان جف المستنقع المتصل بالبحر نسيبا خلال اقرن الثالث قبل الميلاد وشيدت مدينة جديدة على مقربة من المنارة البحرية حاليا .

وكانت تسكن المدينة — كما اسلفنا — بطون وافخاذ من قبائل لواته وزناته وهوارة وتحلالة حتى الفتح الاسلامى حيث استوطنها بعض المرابطين الذين كانوا يربطون على ثغور الدولة الاسلامية في مواجهة الروم ، وكانت عاصمة الاقليم حينذاك مدينة المرج .

انتكست المدينة ابان العهد الفاطمى حوالى القرن الحادى عشر الميلادى بسبب حروب بنى سليم ودولة المعز بن باديس ، ثم استوطن اطراف المدينة قبائل الجبارة حيث الكلاء للمواشى والاراضى الزراعية وسميت بنغازى نسبة للمرابط سيدى غازى حفيد احد الصحابة الفاتحين .

وقد اختار العثمانيون المدينة هذه عاصمة للاقليم الشرقى سنة ١٦٣٨ م ، وقد تضاءل عدد السكان بها الى نحو ٥٠٠٠ نسبة بعد مذبحة الجوازي سنة ١٨١٧ م . وفى العهد العثماني اعيد تشييدها سنة ١٨٨٢ م فى عهد رشيد باشا . ثم طورها الولى التركى طاهر باشا سنة ١٨٩٣ م حيث تم تحسين المرسى وحوض رسو السفن وتشييد قصر البركة وبناء مستشفى والفندق البلدى ومد خط سكة حديد .

كانت المدينة تتكون من ١٢ محلة على النحو التالى :

- |                  |                  |
|------------------|------------------|
| ١ — سيدى خريبيش  | ٢ — سيدى الشريف  |
| ٣ — سيدى بالخير  | ٤ — سيدى بن عيسى |
| ٥ — سيدى الدراوى | ٦ — سيدى سالم    |
| ٧ — سيدى الشاى   | ٨ — سيدى الوحيشى |
| ٩ — سيدى غريبيل  | ١٠ — سيدى حسين   |
| ١١ — سيدى داوود  | ١٢ — الصابرى     |

وندرك مما تقدم ان جل اسماء المحلات المذكورة تسمى باسماء مرابطين واولياء صالحين فسيدى غازى وكذلك سيدى داوود هما من ابناء الصحابة الفاتحين ، وسيدى حسين من قبيلة الفواخر وسيدى عبد الجليل بالبركة وكذلك سيدى ابو

سديرة القريب من منطقة الحميضة هما من قبيلة فرجان . كان عدد السكان خلال العهد العثماني الثاني حوالي ١٩,٠٠٠ نسمة وهم عمائر وبطون وافخاذ من العقيب والجبارنة والكراغلة والشويخات والطواهر ، والدكيران والحاشية واولاد الشيخ ومسلمى خانية ( القربلية ) . وقد سجل الرحالة التيجاني في اواخر العهد العثماني بنغازي واهلها بقوله :

( اهل هذه المدينة يتعاطون الفلاحة ، ولهم همم عالية وسيرة حسنة مرضية متولعون بحب الاطلاع على احوال غيرهم من الامم فرأيت لهم عزيمة عظيمة وتولعا بحب القراءة ، ارضهم خصبة ولا يوجد لها نظير في كثير من بقاع ارض الله الواسعة ، فقفيز القمح بالارض ينتج في العام المتوسط من الاربعين الى الخمسين قفيزا ، وفي عام الصابة يبلغ المائة ، ومثل ذلك من الشعير . اما عدد الحيوانات وانواعها بهذه البلاد وكثرة وجود اصنافها فحدّث عن البحر ولا حرج ، كفاك ان كثيرا من لحوم مصر والشام تأتيهم من بنغازي من بقر وضأن وماعز طعمه في غاية اللذة ، واللحوم لا تتجاوز الوقة نصف فرنك عبارة عن رطلين ونصف . والخضروات والبقول والغلل فلا قيمة لها هناك . وجميع ما فيها من الطعام رخيص والسمن والزيت والعسل كذلك . والحاصل انني لم ار مكانا فيما وطفته زجلي ارنخص اسعارا من هذه البلاد ] ويضيف :

[ومن احوال البلد الخارجية عنها مسافة ٦ كم يملكونها الأهالي وفيها بساتينهم، ثم بعدها تجد اراضي شاسعة ممتدة الاطراف ليس على ملك احد الا الله خصبة ناعمة يحرث بها من شاء من اهل البلد او عرب الجبل الاخضر بلا اجر ، ولا يؤدون شيئا للدولة ، وكلما بعدت عن البلد اتسعت الارض من الخصب والجودة بحيث تراها كأنها محترقة والحال انها من عهد آدم ، فمهزول الاحمره يثيرها . فحز ما شئت واحرث ما شئت وما عليك من الاداء الا ما اوجبه الله على عباده من الزكاة الشرعية . ويضيف الرحالة ( ان ارض برقة شرقاً ) من جهة الجبل الاخضر على بعد مسافة ١٠ كم من بنغازي بها غابات كثيفة من الخروب والليمون والمشمش والزيتون والتفاح والاجاص والنخيل والرمان ) .

ويستطرد الرحالة الذي زار بنغازي منذ قرون تقريبا قائلاً :

( رأيت جبلا من الملح بمرسى بنغازي ترفعها السفن العظيمة من مرساها . ومن هذه المدينة يخرج ركب عظيم يتألف من ٥٠٠ جمال فما فوق في اوائل شهر اكتوبر من كل سنة يتألف من التجار ويبلغ الى وادى (افريقيا) في ظرف ٨٠ يوما فيحمل من بنغازي جميع اصناف السلع خصوصا انواع القماش واللفة والسكر ، ويقيم في الطريق اياما منها ثلاثة في واحات الكفرة ثم يأتي هذا الركب بسلع من وادى منها ريش النعام وناب الفيل والجلود ولا يمكث الركب ازيد من سنة الا لحادث ) .

لعل هذه اللوحة الموجزة من شاهد عيان تعطي انطباعا واضحا لما كانت عليه بنغازي وقتذاك من رخاء في الرزق وسمو في الهمة والعزم وسلامة القصد وانسجام في العشرة بين مختلف الفئات من جل انحاء الشرق والغرب والجنوب وانصهارهم في بوتقة الاخاء والتوادد والترابط المتين الذي اهلها لمواجهة اخطار الاطماع الاجنبية في معارك جليانة والصابري وسوانى عبد الغنى والزريرعية والسلماني وغير ذلك . قام الطليان ابان عهد الاحتلال بتطوير بنغازي على الرغم من استمرار المقاومة الشعبية نيفا وعشرين عاما .

وخلال الحرب العالمية الثانية تعرضت المدينة للخراب والدمار بسبب القصف الجوي والبحري اكثر من اية مدينة ليبية اخرى باستثناء طبرق .

وبعد اكتشاف النفط ازدهرت المدينة وزحفت المباني شرقا حتى الكوفية ، وجنوبا حتى الهوارى والفعكات ، وغربا لغاية القوارشة وجنوب الشرق حتى سيدى مفتاح .

وازداد سكان المدينة اضعافا مضاعفة حتى تكاد تكون صورة مصغرة لمعظم الفئات الليبية وحاضرة تزخر بالحوية والايلاف . وفيما يلي كشف بالعائلات المقيمة في بنغازي :

عائلة المعوّج ( مجابرة )  
عائلة ابن سالم ( جربه )  
عائلة ابن غربال ( جربه )  
عائلة القرقورى ( شويخات )  
عائلة ابى جوارى ( سعيط )  
عائلة ابى شعّاله ( اولاد شيخ )  
عائلة النايض ( ورقّله )  
عائلة العمامى ( عمائم )  
عائلة التريه ( عرفاء )  
عائلة الدغارى ( درسه )  
عائلة حلّوم ( زويّه )  
عائلة بعيو ( اولاد شيخ )  
عائلة الورقلى ( ورقّله )  
عائلة القطارى ( عواقير )  
عائلة المريمى ( عبيدات )  
عائلة ابى رحيل ( مسامير )  
عائلة الشلمانى ( درسه )  
عائلة جبر ( مجابرة )

وتقيم ايضا عائلات أخرى من قبائل مختلفة ، مثل :

عائلة الوسيح ( اولاد شيخ ) عائلة الخفيفى ( عواقير ) عائلة الاطرش ( قزير )  
عائلة زغبه ( قزير ) عائلة التاورغى ( تاورغا ) عائلة شغل ( قصر حمد )  
عائلة النضابى ( مرابطون ) عائلة القطار ( قصر حمد ) عائلة البركى ( بركات )  
عائلة بركات ( بلّاله ) عائلة ابى نخيله ( مغاربة ) عائلة الحجازى ( درسه )  
عائلة بيده ( اشراف ) عائلة الجامعى ( اشراف ) عائلة المحرصى ( محرص )  
عائلة الحداد ( عواقير ) عائلة الحداد ( مصراته ) عائلة القذافى ( قذاذفة )  
عائلة قدوره ( عواقير ) عائلة ابن حجا ( مرابطون ) عائلة المسطارى ( مرابطون )  
عائلة العقيلى ( عقايل ) عائلة الفاخرى ( فواخر ) عائلة الفيتورى ( فواتير )  
عائلة الوزرى ( عواقير ) عائلة سوبرى ( عواقير )  
عائلة العنيزى ( براغثة ) عائلة كويرى ( براغثة )  
عائلة السويج ( فرجان ) عائلة الشولاك ( رياح — هلال )  
عائلة الغمارى ( فرجان ) عائلة عبد المطلوب ( رفة )  
عائلة شوايل ( براعصه ) عائلة الطويل ( حاسة )  
عائلة المجدوب ( عريبات ) عائلة الشريف ( اشراف )

عائلة الاثرم ( خدام زروق )  
عائلة نجم — عواقير  
عائلة غريبيل — عواقير  
عائلة دمدم — مجابرة  
عائلة الزرقة — عربيات  
عائلة حميد — مجابرة  
عائلة درباش — مجابرة  
عائلة المطردى — اولاد شيخ  
عائلة ابن فوناس ( زمورة )  
عائلة ابن عامر ( قزير )  
عائلة العجيل ( قزير )  
عائلة ابى يصر ( عواقير )  
عائلة العيساوى — اولاد شيخ  
عائلة الفرجانى — فرجان  
عائلة المهشهبش — مرابطون  
عائلة العبار — عواقير  
عائلة شلوف — مغاربة  
عائلة المقريف — مغاربة  
عائلة الدغيل — مغاربة  
عائلة ابن غشير ( زمورة )  
عائلة الغويل ( قزير )  
عائلة ابى مدين ( قزير )  
عائلة السلاك ( خدام زروق )  
عائلة المكحل ( خدام زروق )  
عائلة ابى اصبح ( براغثة )  
عائلة الترهونى ( ترهونة )  
عائلة ابن حرزى ( اولاد شيخ )  
عائلة الشارده ( اواجله )  
عائلة ابى سنيه ( اولاد شيخ )  
عائلة عبيد ( اولاد شيخ )  
عائلة البكوش ( ورقّله )  
عائلة زقلام ( عرفاء )  
عائلة القاضى ( قزير )  
عائلة ابى هدمه ( قبائل )  
عائلة الفيتورى ( فواتير )  
عائلة الاثرم ( خدام زروق )  
عائلة نجم — عواقير  
عائلة غريبيل — عواقير  
عائلة دمدم — مجابرة  
عائلة الزرقة — عربيات  
عائلة حميد — مجابرة  
عائلة درباش — مجابرة  
عائلة المطردى — اولاد شيخ  
عائلة ابن فوناس ( زمورة )  
عائلة ابن عامر ( قزير )  
عائلة العجيل ( قزير )  
عائلة ابن شتوان ( خدام زروق )  
عائلة الطيرة ( خدام زروق )  
عائلة ابى خزام ( ترهونة )  
عائلة قادر بوه ( مغاربة )  
عائلة ابى عشرين ( اواجله )  
عائلة ابى راوى ( اولاد شيخ )  
عائلة بازامه ( مجابرة )  
عائلة ابى شحيمة ( اولاد شيخ )  
عائلة الكالح ( حاسة )  
عائلة الضبيح ( ورقّله )  
عائلة العريبي ( عربيات )  
عائلة الفيل ( عربيات )  
عائلة ابى سبيحة ( درسه )

عائلة طرام  
عائلة مرواس  
عائلة عبد الصمد

### الشويخات

عائلة عائلة ابى قعقيص  
عائلة حرويس  
عائلة الشين  
عائلة المهدي  
عائلة قرح  
عائلة البعباع  
عائلة الغنای

عائلة ابن رحومة  
عائلة ابن نجاح  
عائلة ابن عقيلة  
عائلة ابن عقيلة  
عائلة الكيش  
عائلة شرمو  
عائلة الدرولى  
عائلة تفاحه

### الكوافى

عائلة ابن اسماعيل  
الطويرات  
عائلة الشطيصى  
عائلة السوادى

عائلة فرهود  
عائلة وشيش  
عائلة شتيوى

عائلة مخلوف  
عائلة أدغيم  
عائلة لنقى  
عائلة ابن يونس  
عائلة أعقريب  
عائلة زيو  
عائلة الوحيشى  
عائلة زكة  
عائلة الضبع  
عائلة ابى قرين

عائلة غوقه حباق

عائلة أعبيده  
عائلة ابن جميعه  
عائلة بلعم

عائلة الكوافى  
عائلة محيسن  
عائلة الشقة

### عقيب الجوزى

عائلة الاحيول  
عائلة ابو حوية  
عائلة رضوان  
عائلة الخراز ( المنقار )  
عائلة اشتوى  
عائلة الزهواقى  
عائلة المجريسى  
عائلة بسيكرى  
عائلة الجلالى  
عائلة مغلية  
عائلة محجوبة  
عائلة الدلال  
عائلة البعجة  
عائلة حشاش  
عائلة الناهوى  
عائلة بنود  
عائلة الجملى  
عائلة الرويعى  
عائلة ابى روية  
عائلة التومى  
عائلة العلوانى

عائلة بن رحومة

عائلة شمسه  
عائلة كلوم  
عائلة العوج  
عائلة الواحى  
عائلة ابى دجاجة  
عائلة الكواش  
عائلة الفرطاس  
عائلة ابيسوان  
عائلة ابى سروال  
عائلة المصرى  
عائلة الفلاح  
عائلة الدينينى  
عائلة فايد  
عائلة مناع  
عائلة اهليس  
عائلة قشيش  
عائلة كويدير  
عائلة سنيدل  
عائلة ابى ذينة  
عائلة الدرفيل  
عائلة للموم  
عائلة الجهمى  
عائلة ابى قفة

عائلة التايب

عائلة ابي زيد

عائلة الاشهب

عائلة الفقيه  
عائلة ابن طلوية  
عائلة فكرون  
عائلة الطيَّاش  
عائلة القاضي  
عائلة جعودة  
عائلة المقصبي  
عائلة ابي سن  
عائلة الضراط  
عائلة قرقر  
عائلة الادغم  
عائلة الترجمان  
عائلة اليدري  
عائلة الطبجي  
عائلة الزباني  
عائلة الساحلي  
عائلة فلاق  
عائلة ابن رجيم  
عائلة التركي  
عائلة الصونكي

### مصرااته وكوغلته

عائلة ابي دبوس  
عائلة زريق  
عائلة ابن صويد  
عائلة عبد الملك  
عائلة الكيخيا  
عائلة الصلابي  
عائلة باله  
عائلة البزار  
عائلة الجطلاوي  
عائلة الجبالي  
عائلة ابن زعينين  
عائلة المالطي  
عائلة الصادق  
عائلة الجهاني  
عائلة قنير  
عائلة السمين  
عائلة الطواحي  
عائلة السنغاز  
عائلة عمورة

عائلة ابن هديّة  
عائلة الكولاوص  
عائلة الشعافي  
عائلة الكبير  
عائلة تيكه  
عائلة ألقلال  
عائلة طلويه  
عائلة ابن دردف  
عائلة الشكماك  
عائلة احداش  
عائلة ابن كاطو  
عائلة شهب  
عائلة ابن شويقير  
عائلة عميش  
عائلة صاطي  
عائلة جنات  
عائلة الشويهدى  
عائلة قصودة  
عائلة ابي شوفه  
عائلة ابي زريبه

عائلة الاحطل  
عائلة الجمل  
عائلة المجراب  
عائلة المغيري  
عائلة ابي عود  
عائلة السركسي  
عائلة كشبور  
عائلة بادي  
عائلة اسميو  
عائلة زوي  
عائلة ابن غشير  
عائلة ابي ستة  
عائلة جعفر

عائلة ابي زريده  
عائلة الرويسات  
عائلة الغزالي  
عائلة السويح  
عائلة القتين  
عائلة الشطشاط  
عائلة الرمل  
عائلة صوان  
عائلة عصمان  
عائلة ابي جناح  
عائلة الفلفال  
عائلة المحيشي

عائلة ابن حميد  
عائلة ابي غوله  
عائلة النجار  
عائلة ابي هادي  
عائلة الشاعرى  
عائلة كبلان  
عائلة الدلح  
عائلة ابن هلوم  
عائلة المنقوش  
عائلة بيت المال  
عائلة حنيش  
عائلة التير  
عائلة المقوب

### قصر محمد

زواوه  
ابن غزى  
فتيته  
ابن عمران  
الشطيبي  
القماطي  
ابن زبلح  
مينه  
بالروين  
فتيته  
طوير  
بريش  
حماد  
الحمروش  
الصابري  
البناني  
ابو شاقور  
حريب

ومن عائلات درنة المقيمة في بنغازى :

الديباني المصلى زعطوط ابو رواق منيسى

سكته	استيته	المفتى	الامام	الماجري
ابن سعود	الشيخ	هليل	ابو طلاق	ابو خطوة
جبريل	لياس	الغيزواني	ساسي	النعاس
رقص	الحصادي	الدرناوي	الجباني	

وثمة عائلات قديمة موزعة على محلات عديدة في مدينة بنغازي :

أقرش	زغيبه	مقيطيف
كردش		
كشلاف	الغرياني	الربع
المغوب		دومه
القندوز	ابن صريتي	الحوات
غياقة	الهرى	سلوم
	التبار	ادهيميش
الشيبياني	البرداح	العفاس
التيناز	الحشاني	غليو
	الدراجي	
البراني	ابو فانه	ابو هديمه
الجحاوي	ابو ذراع	ابو رياقة
ابو خيط	القاسي	برتيه
حويو	المدولي	النوال
البوري	المليان	قرقوم

### بآله - ذكيران

عائلة السّماط	عائلة ابن سعود	عائلة ابي بطينه
عائلة تربل	عائلة الكبتي	عائلة أشقيفه
عائلة البسيوني		عائلة النهوم

عائلة المطماطي	عائلة الاريد	عائلة البيجو
عائلة قياض		عائلة بوبكر

### قبائل بني سليم

#### في الديار الليبية وفي شمال افريقيا

ينتمي بنو سليم الى قيس عيلان المضري من العرب العدنانية وهي التي كانت تقيم ابان العصر الجاهلي وفي صدر الاسلام في بادية شرق مكة المكرمة . كانت في العصر الجاهلي من اعنى قبائل العرب واشدهم شكيمه وافصحهم بيانا واكثرهم تمسكا بالعادات الجاهلية . غير انها اسلمت بعد ظهور دين الحق وتناصرت الدعوة الاسلامية وورد فيها الحديث النبوي الشريف « بارك الله في بني سليم وملا بهم الارض » انحاز بنو سليم الى حركة القرامطة ومعهم بنو هلال وغيرهم . وعندما استقر الحكم الفاطمي في مصر والشام ارتحلت بنو سليم بقضتها وقضيضها الى صعيد مصر واقاموا بالعدوة الشرقية من نهر النيل

ولم يظل بهم المقام هناك اذ استعان بهم المستنصر بالله لاستعادة شمال افريقيا التي انفصل بها عن الدولة الفاطمية المعز ابن باديس حاكم تونس الموالي للعباسيين . وعندما حلت بنو سليم ببرقة اصطدمت مع طلائع ابن باديس والقبائل الموالية له من صنهاجة وكتامه وهوارة وزناته ولواته وزويله مع قبائل المرابطين . ولكنها تغلبت عليهم واكتسحت المنطقة حتى تونس . ومنع ذلك لم تحل بنو سليم محل ابن باديس في الرئاسة والحكم وانما انتشرت في البراري والصحراء على نسق حياة العاديه العفوية .

وكانت قبائل بني سليم تتكون من عوف ودياب وزغب وهيب ومن حلفائها من لبيد وفزازة وغطفان وصبيح . اما بنو هلال فيؤلفون عمائر ثلاثا : الاثيج ، وبنو رياح وبنو زغبة وتضم ايضا بنو مرة والمقل وبنو جشم .

ومنذ سنة ١٠٥١ م استقرت هيب وبعض حلفائها في برقة ، كما استقرت ايضا كل من رواحة وقرّة وناصره وبعض الافخاذ من بنى هلال . ومن ذئاب ابي الليل السليمي ظهرت قبيلة السعادي ومنهم الجبارنة والبراغيث والفوايد والحراي واولاد علي . وانتشرت عوف ودباب وزغبة وبعض بطون بنى هلال في المنطقة الممتدة من خليج سرت حتى القيروان ، ومنهم الكعوب ، والعمائم والاصابعة ومعدان والعلاونة والبلاعزة والمساورة واولاد سالم . اما السواد الاعظم من هلال سواء من رياح او الاثيخ او بنى مدراس فقد رحل الى شمال افريقيا حتى الجزائر والمغرب الاقصى . وانضمت الى بنى سليم بطون من زناته بزعامه بنى خزرون على الرغم من العداء المستحکم وقتذاك بين الطرفين . ويذكر القلقشندي وهو من رحالة القرن التاسع الهجري :

( نزلت هيب من سليم ارض برقة من حدودها الغربية حتى العقبة الصغيرة من جهة الاسكندرية فسكن بنو حماد منهم ارض اجدايا وجهاتها وكانوا انصر بنى هيب واعزهم لكونهم استوطنوا المنطقة الخصبة من برقة مثل المرج وطميثة ودرنة ونزل الى الشرق منهم شمال وخراب ومعهم جماعات من رواحة وفزارة ، ومن آخر عمالة طلميثة الى الشرق قبائل هيب وهم اهل ابل واغنام وثروة وبلادهم آمنة وادعة ) .

وكان بعض بنى كعب يقيمون في برقة ثم تحولوا الى نواحي الغرب وخلفهم في مواظنتهم بعض الجعافرة وبنى فزارة وهم الدين يقول عنهم النسابون انهم من مصراته وهي بطن من هواة ونزلت دباب بين طرابلس وقابس وبرزهم بنو وشاح بن عامر ثم الجوارى وموطنهم ساحل طرابلس . ويعزز اقوال القلقشندي الرحالة الشريف الادريسي :

( ان المنطقة الممتدة من طرابلس الى سرت التي تشمل المحتى وورداسة ورغوغة وتورغا والمنصف وقصور حسان والاصنام داخله في ملك قبيلتين هما دباب وعوف . ومن بطون دباب جماعات منزاحة في القفر ، قال سليمان منهم ينزلون جهة فزان وودان وآل سالم ينزلون مصراته والعلاونة مجاورون من عرب برقة .

الى الجنوب من مواطن هذه البطون من دباب بين قصر العطش وقافر قبائل ناصرة وعميرة وهم من بنى سليم ايضا ومجاورها من قافر الى طلميثة قبائل ( بريرية ) متعزبة يقال لها مزاته وريانة . كما استوطن القصاص من بنى هلال واحة هون ) .

ونستنتج من اقوال رحالة القرن الثاني عشر الميلادي الذين مروا بالمنطقة ان بطون وافخاذ قبائل بنى سليم المنتشرة من الشرق الى الغرب كانت كالاتي :

الرواشد والعلاونة والبركات والصريرات والموالك والسبوت والشبكة والنبلة سدرة والزرايزر والنوافلة والسولم والشراعية والجواشنة والحوتة والدروع والحدادة والرقيعات والقنائص والبلايش والبواجنة والزعاقبة واولاد سلام . وهؤلاء جميعا من بنى لبيد .

اما بنو فزارة فكانت وقتذاك تتكون من الشنعة والحساسنة واللواחס والمساورة والجميعات والنحاحسة والمواسى والمكاسر والمواجد والقيوس واولاد محمد . وكانت تضم بطون بنى جعفر : البدارى والسهاونة واولاد حمد والجلدة والعكمة وبعرعة والعظمة والياسة والثانية .

واذا كانت الروابط بين المجتمعات مادية أو معنوية فلا غرو ان تكون امتن الروابط هي رابطة الدم التي سرعان ما تسرى في شرايين الامة وتدور دورتها المعتادة فتبعث فيها الحمية الصادقة والحياة السليمة المنتظمة وتبلغ فيها مبلغ من التأثير في الامزجة والسلوك والاصرار على البقاء .

استوطنت قبائل بنى سليم وبنى هلال وامتزجوا بمن سبقهم من المرابطين امتزاجا جعلهم عصابة واحدة ضد الروم ، علاوة على اختلاط ومصاهرة الفيينتين وهما من ( العرب العدنانية ) مع القدماء من هواة وزناته ولواته ونفوسه وغيرها وهم من ( العرب القحطانية ) حتى صارت تتسم بالطابع العربي الصرف بعد صراع طويل ضد فلول الروم وبقايا الاغريق التي كانت لها خصائص وعادات مغايرة ولغات اجنبية واصبحت هي الأخرى بعد انقطاعها بصلاتها الأولى وموطنها



القديم واعتناقها الاسلام اصبحت سكانا عربا معتقدا وعروية ومصالحة وطنية مشتركة .

استقر بنو سليم في هذه الديار وكان لها الفضل في بعث التقاليد والعادات العربية الاصلية التي هذبها الاسلام الامر الذي مكّنها من الارتباط التلقائي مع الاشقاء العرب في المشرق والمغرب ومع الاخوة المسلمين في كل مكان برباط عقائدي امتن منذ ايام بعيدة

لقد كان بنو سليم من اشعر شعراء العرب في العصر الجاهلي وبذلك اوصلوا — بما كان لهم من صفاء الذهن وسمو الذوق وسعة الخيال — اوصلوا لغة الضاد الى ارق الاطوار من حيث غزارة المادة وبلاغة للتعبير ودقة الاداء وقوة البيان ونفوذ المعنى . ومن ثم لعبوا دورا هاما في تعريب هذه الديار .

وقد سجّل الرحالة الاندلسي ابو عبد الله البكري ( ١٠٤٠ — ١٠٩٤ م ) الذي زار المنطقة منذ حوالي ٩ قرون واختلط بالناس آتخذ سجّل الانطباعات التالية :

( عرب برقة اليوم افصح عرب رأيتهم ، وعرب الحجاز ايضا فصحاء ، ولكن عرب برقة لم يكثر ورود الناس عليهم فلم يختلط كلامهم بغيره ، وهم الى الآن على عريتهم ، لم يفسد من كلامهم الا القليل ، ولا يخلون من الاعراب الا ما قدر له بالإضافة الى ما يعربون ، لقد سألت بدويا لقيته يسقى ابله في الحصوى عن عين ماء يقال له ابو شمال هل نمر عليه — وذكرته بالواو في موضع الخفض على عادة اهل الغرب — فقال لي : نعم ، تطأون ابا شمال ، وقد اثبت النون في الفعل ونصب المفعول ، وليس في الغرب عرب ولا حضري يفعل ذلك . ومررنا باطفال منهم يلعبون ، فقال لنا واحد منهم : يا حجّاج بما معكم شيء تبيعونه ؟ وقد اثبت النون وسكّن الهاء للوقف . ورأينا اعرابيا منهم قد الحّت عليه امرأة تسأله عن طعام معه فقال لها : والله تذوقينه ، فأتي بضمير المخاطبة واثبت النون وسكّن الهاء . وسمعت احدهم يسأل : من يكرى ناقة : فسمعه بدوي فقال له : أعندك ناقة ؟ فقال : نعم . قال فلا تقل : من يكرى ، بل قل من يستكرى .

ويقول الرحالة البكري : سمعت صبيا ينادي في الركب : يا حجّاج ، من يشتري الصفييف ؟ فلم يفهم منه اكثر الناس ، فقلت له : اللحم معك ، فقال : نعم ، وبرز لحم ظبي مقدد . وهذا اللفظ قد ذكره مالك في الموطأ ، واهتم بتفسيره . والصفييف هو القديد .

وما تكلم به هؤلاء الناس — والكلام للرحالة البكري — من فضاحة اكثر من ان يحصى .

وعلاوة على تعريب المنطقة فقد كان سجل بنى سليم حافلا بجلائل الاعمال والبطولات الخالدة دفاعا عن الوطن ضد الغزوات الاستعمارية الاوروبية خلال الالف سنة الاخيرة وذلك بالتآزر مع احفاد المرابطين ، اخلاف جند الفتح الاسلامي ، والقبائل ( البربرية ) القديمة ، مثلما صنع الأوائل في السنين الغابرة . ومن هنا احتفظ الجميع بهذه الديار عربية مسلمة حتى اليوم .

وفي الفصول التالية ابتداء من الباب الرابع لغاية الباب السادس نحاول سرد واستعراض ذرية ذئاب ابى الليل السليمي — قبيلة هيب من سعدة الزناتية والذين يطلق عليهم لقب السعادي وعلى الله التوفيق .

### قبائل السعادي

اتفق جل النسابين على أن السعادي كافة ينحدرون من صلب ذئاب ابى الليل السليمي (١) زعيم قبائل بنى هلال وبنى سليم التي استوطنت الديار الليبية وبعض اقطار المغرب العربي سنة ١٠٥١ م .

تزوج ذئاب من سعدة ابنة خليفة بن مذكور الزناتي ، كبير قادة حاكم تونس المعز بن باديس وخلف منها ثلاثة ابناء هم :

برغوث . عقار . سلام .

(١) ذئاب ابو الليل ينتمي لقبيلة هيب من بنى سليم ويتصل نسبة للعرب العدنانية وهو ينحدر من غام (منصور) عكرمة حفصة قيص بن عيلان مضر نزار معد عدنان .

## الباب الرابع

### الجبارنة ( قبائل الجبارنة )

ينتسب الجبارنة الى جبريل بن برغوث بن ذئب الى الليل وسعدة ويتقسمون الى ست قبائل كبرى هي : الجوازي والعواقير والمغاربة والعريبات والمجاربة والجلالات .

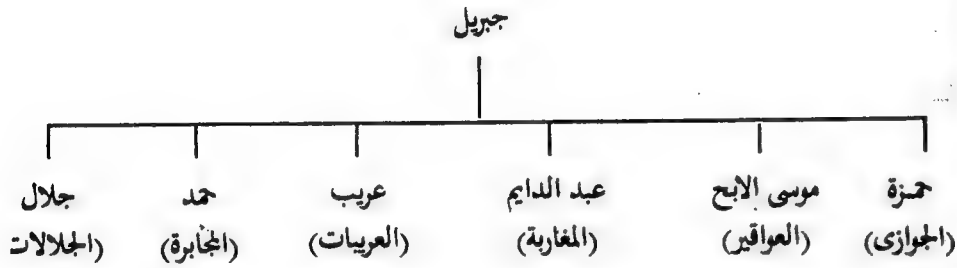

- ١- أبناء حمزة ابن جبريل يطلق عليهم لقب الجوازي نسبة لامهم جازية . سوف يلى ذكرهم .
- ٢- أبناء موسى الابح هم العواقير الذين يكونون ابراهيم ومطوع والسديدي .
- ٣- أبناء عبد الدائم الابن الثالث لجبريل هم المغاربة الذين يؤلفون الشاخ والرعيض .
- ٤- حمد الابن الرابع لجبريل يُسمى ابناؤه المجاربة الذين يقيمون الآن في واحات جالو بالعرق واللبه ، وفي الكفرة وسبوة واجدايا وغيرها .
- ٥- أبناء عريب الابن الخامس لجبريل هم العريبات . وسوف يلى ذكرهم بالتفصيل .

وتمضى الأيام وتتعاقب السنون سراعاً ويتفرع عن ابناء سعدة افخاذ ويطون وعمائر وقبائل شتى ينتشرون هنا وهناك ويعرفون بالسعدى نسبة لجدتهم الكبرى سعدة الزناتية . وفيما يلى جدول انساب السعدى :

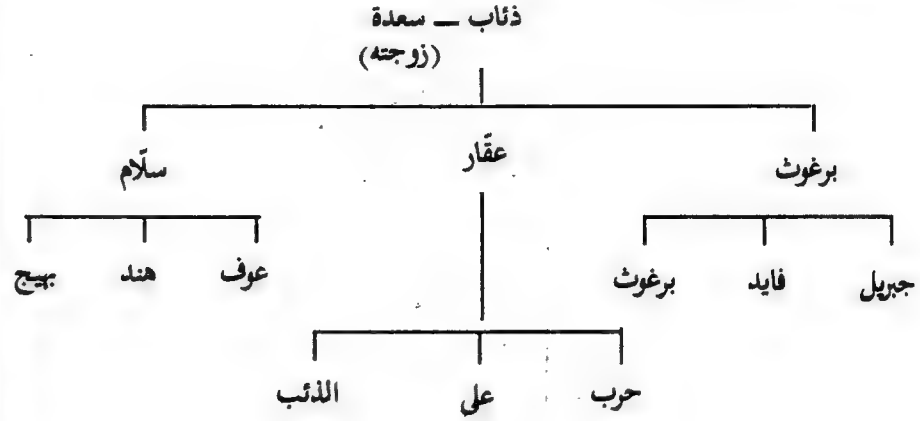

أستقر اجناء برغوث وهم الجبارنة والفوايد والبراغيث مع غيرهم في الجزء الغربى من برقة الممتد من خليج سدره الى زواى ومرتفعات الجبل الاخضر في حين استوطن العقاقرة وهم الخراى واولاد على والذئب استوطنوا الجبل الاخضر والبطنان وصحراء مصر الغربية . اما اولاد سلام البطن الثالث لسعدة وهم عوف وهند وبيح فقد غادلوا الديار الليبية واستقروا في الديار المصرية منذ قرون عديدة ويطلق عليهم اليوم اسماء الهنادى وبنى عوف والبهجة .

٦- أبناء جلال هم الجلالات وتسمى والدتهم ام جلال .

هؤلاء جميعاً ينحدرون من جبريل ويطلق عليهم لقب الجبارنة ولنبداً في تسليط  
الاضواء على ذرية حمزة اكبر أبناء جبريل وهم الجوازي .

### الجوازي

ينحدر الجوازي من حمزة بن جبريل بن برغوث ابن ذئاب ابى الليل وسعدة ،  
وسموا الجوازي نسبة لامهم جازية . وينقسم الجوازي الى عميرتين : الجوازي البيض  
والجوازي الحمر . وشجرة نسبه الآتى :

### حمزة

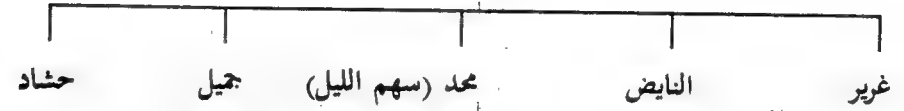

وقد اطلقت تسمية الجوازي البيض على أبناء غريير ، في حين اطلقت تسمية  
الجوازي الحمر على أبناء كل من الناييض ومحمد ( سهم الليل ) وجميل وحشاد .  
وفيما يلي تسلسل نسب الجوازي البيض :

والارجح ان الجوازي البيض هم الذين كانوا يسكنون برقة البيضاء والجوازي  
الحمر هم الذين كانوا يسكنون برقة الحمراء .

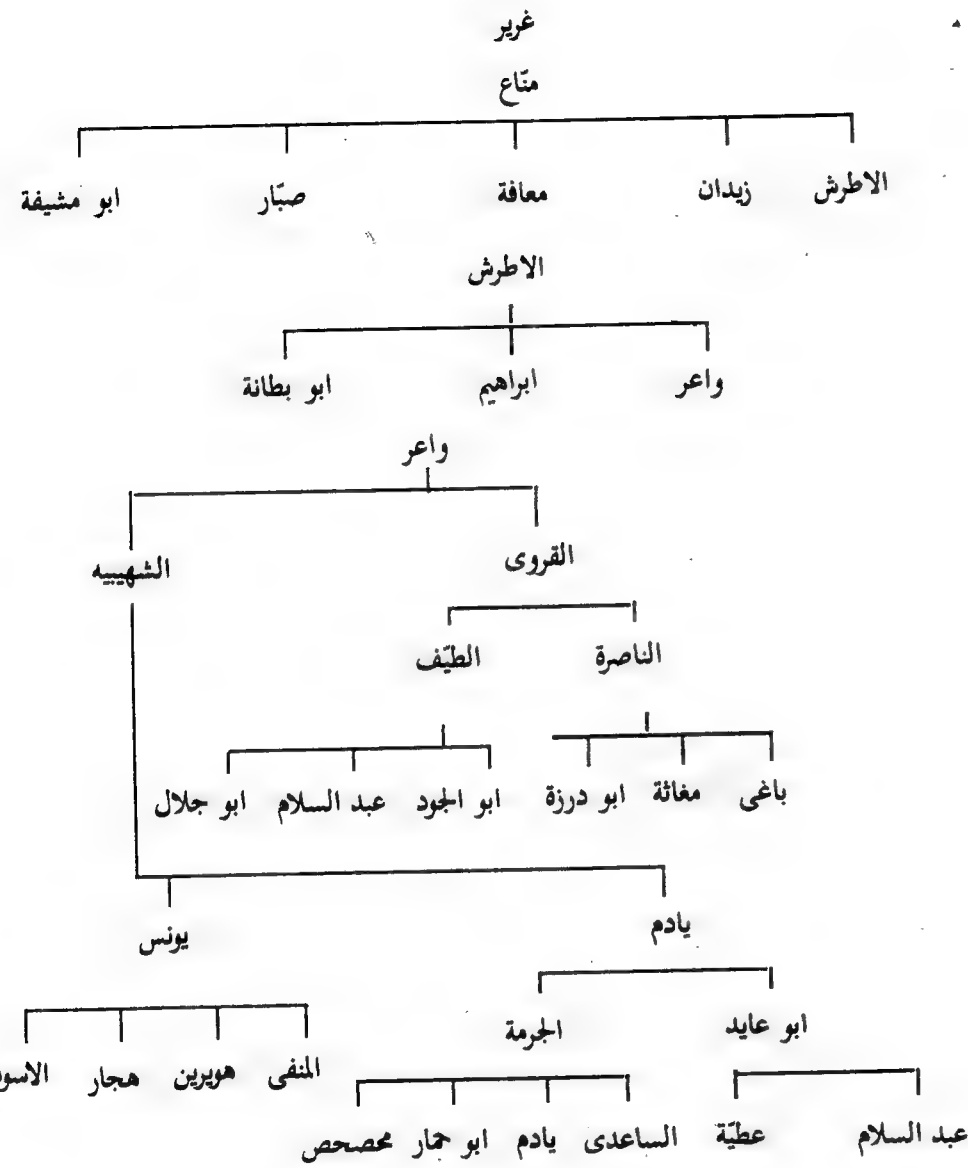

معافه

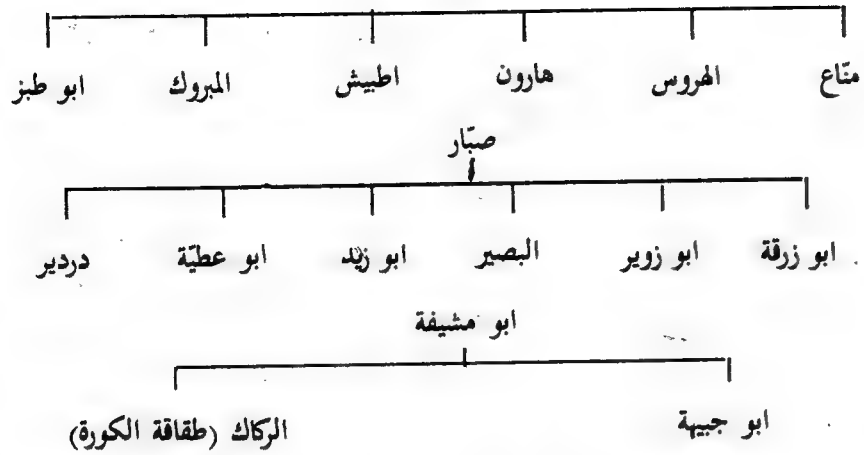

الجوازي الحمر

يتألف الجوازي الحمر من النابض ومحمد سهم الليل وجميل وحشاد أبناء حمزة والجازية وهم كآلآتي :

النايض (النواهي)

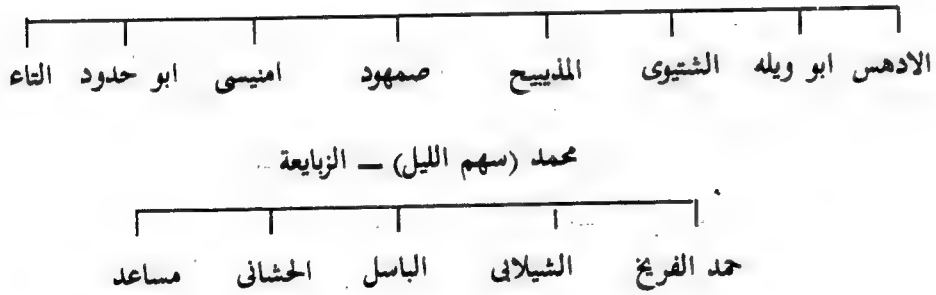

ابراهيم

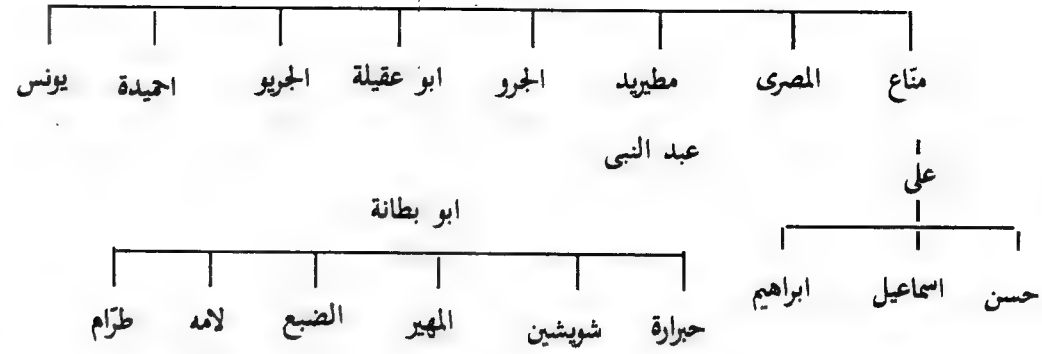

زيدان

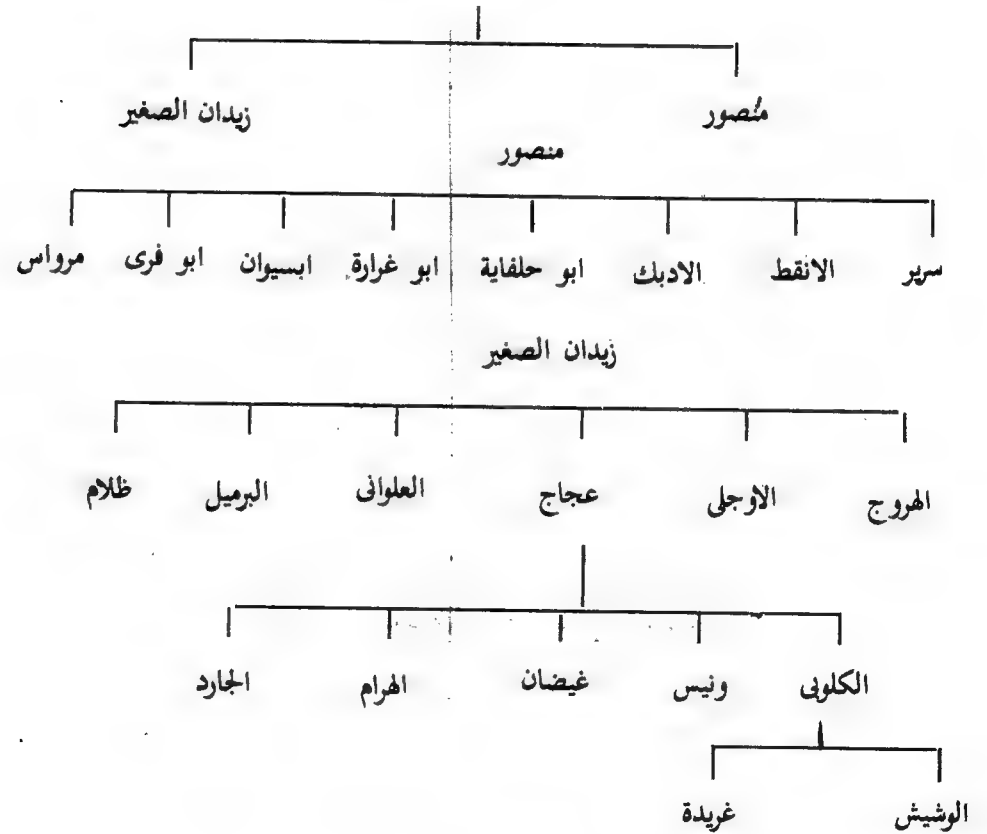

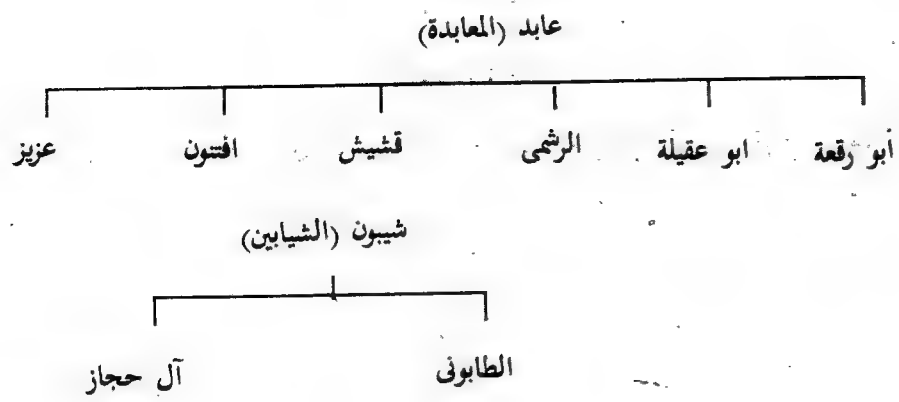

### آل القيصة

يتكون آل القيصة من ست عائلات هي :

عائلة السعداوي  
عائلة مبارك  
عائلة حمزة

عائلة سليمان  
عائلة معتوق  
عائلة الصديق

وهم يقيمون في اجدايا ومرسى البريقة ويشرفون على مدينة بنغازي .  
وينتمي للتوأم ايضا عائلة السعداوي في الرقبة وعائلة بني سالم في الزين  
وآل القريد في واحات جالو .

نوحيزية بالخلي الأشتر الشتيوي بدر حشاد مناع بوجلال منيسسي الترهوني

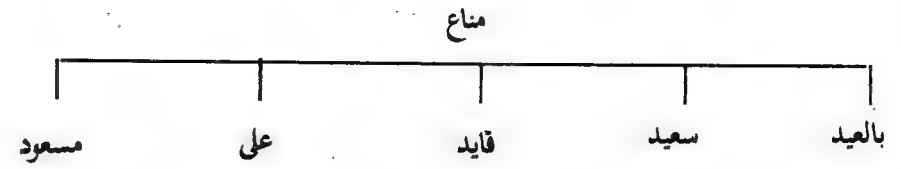

وينحدر من هؤلاء كل من بطون وافخاذ الشويخ وشرحناه فيما سبق واي رحيل  
وامحديف واي ذيل وبالخلي واي رزيه والنوكاس والقريوي والحيص والعدلي .

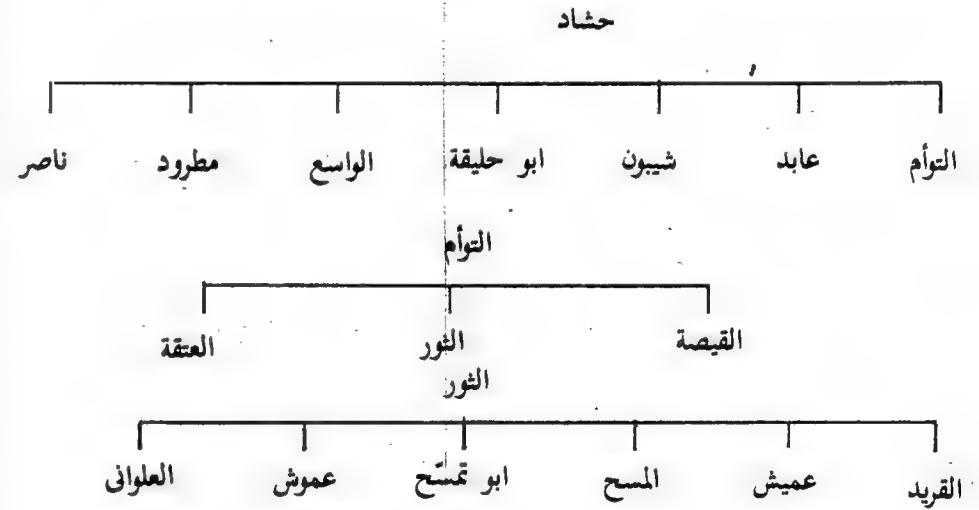

الجلالات عميرة كبرى من عمائر الجوازي ، من جلال ابن جبيل ، وهو شقيق حمزة وابنه في الوقت ذاته ، ذلك انه عندما توفي والده جبيل تبتاه حمزة وترى في كنف الجازية بين اولادها واصبح له ما لهم وعليه ما عليهم .

جلال الجلالات

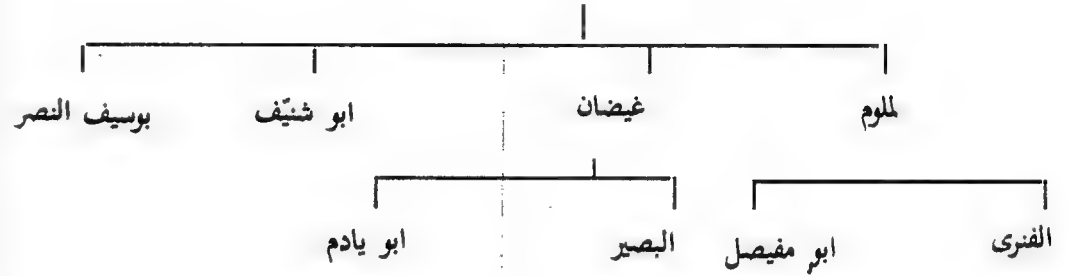

ملحوظة :

لقد هاجر جل الجلالات مع الجوازي عندما حلت بهم الكارثة سنة ١٨١٧ م وبقي منهم بعض البطون والافخاذ في برقة مثل : الابعج وابو حوية وابو سروال والعبير والجلالي وغيرهم .

لمحة عن الجوازي

ظلت قبيلة الجوازي حتى القرن التاسع عشر الميلادي تعيش في وئام وانسجام مع اخوانهم الجبازنة وغيرهم في ربوع برقة واطراف مدينة بنغازي يمارسون فلاحه الارض ورعى الماشية يجلبون الاعداد الهائلة من الحيوانات لتسويقها في مدينة بنغازي بجانب كميات من الاصواف والدمس والعسل والجلود وريش النعام او يذرعون بها الصحراء جنوبا الى ( واداي ) بافريقيا او الاسكندرية . وكانت التجارة حوالي سنة ١٨٠٠ م بين البلاد الليبية ومصر ومالطا ومارسيليا ( فرنسا ) وافريقيا مزدهرة في حين ينقل الصوف الى طرابلس لصنع الملابس والسجاجيد .

كانت الاحوال تسير على ما يرام حتى استفحل طغيان الاسرة القره مانليله التي عاثت في البلاد فسادا وطغيانا واشتد ضغطها على الناس بجباية الضرائب والمكوس والاتاوات بكيفية مجحفة . وقد رفضت بعض القبائل دفع الاتاوات كالمحاميد في الغرب والجوازي في برقة .

وفي سبيل احكام السيطرة على البلاد كادت الاسرة القره مانليلية ان تصفى نفسها وتقضى على القبائل الكبرى . كانت هذه الاسرة قد انقسمت على نفسها فقد تمكن يوسف باشا من اقضاء شقيقه الذي تحالف مع الامريكان ومهد لهم احتلال درنة فترة من الوقت . ولم يتورع يوسف باشا من ارتكاب جريمة قتل شقيقه حسن ، كما ان والده لم ينج من مكائده حتى مات في ظروف غامضة . ثم كثرت المنازعات والمؤامرات بينه وبين اولاده الاربعة ، وقد حاول اكبرهم ويدعى محمد بك اغتيال والده يوسف بطعنة خنجر ، ولكنه سلم من ذلك باعجوبة . وبدلا من ان ينزل به العقاب عينه حاكما على بنغازي ودرنه . وكانت الغتن على اشدها في الغرب ، وقد دفع المحاميد الثمن غاليا ، الامر الذي دفع الشاعر الى القول : اللي طراً لكم يا محاميد . يطرأ لكم يا جوازي ... الخ ، وهو تنبيه انطلق من الغرب الى الجوازي في الشرق ليأخذوا حذرهم مما يدبر لهم في الخفاء من مكائد .

وبوصول محمد بك الى برقة انتقل معه الصراع الى هنا ، واشعل بظموحه الى كرسى او بلاط والده الصراع بين القبائل ، ذلك باعتباره حاكما بامرهم يمثل السلطة المدنية والعسكرية والقضائية ، وينفذ الاحكام التي يصدرها استطاع استقطاب بعض القبائل الى جانبه والضغط بها على الآخرين . ونشبت الفتنة بسبب محاولته ان يضرب فئة بأخرى في سبيل الحصول على اكبر قدر من المال بواسطة الضرائب المحيطة وتجنيد اكبر عدد من الرجال ليغزو بهم ( مملكة ) ابيه (١) .

ونشب نزاع قبلي بين الجوازي الرافضين لدفع الاتاوات والسلطة الحاكمة وبعض القبائل الموالية للسلطة . وكان الجوازي قد حاصروا مدينة بنغازى مدة ستة اشهر . ١٨١١/١٠ م وانتشرت خلالها الفوضى واضطرب الامن وانقسم الجبارنة على انفسهم بسبب نزوات افراد الاسرة القره مانلية ، وكانت حربا طاحنة اودت بحياة الكثيرين بين الجوازي والمجابهة وبعض المرابطين في جبهة والعواقير والمغاربة والبراغيث والبراعصة في جبهة أخرى .

وفي سنة ١٨١٧ م اعلن البك محمد حاكم بنغازى اعلان رأية العصيان على والده يوسف القرمانلى ، ونتيجة لذلك جهز الاخير حملة عسكرية لتأديب ابنه المتمرد والقضاء على القبيلة التي رفضت دفع الاتاوات . ويقول الدكتور باولو دى لاشيلا الذى رافق الحملة وعاصر الأحداث :

( رأى يوسف باشا القرمانلى انه لا بد من استعمال القوة فاصدر اوامره لمشايخ القبائل الغربية لتجهيز حملة يتناسب عددها مع افراد كل قبيلة ، وتحركت القوة بقيادة ابنه احمد بك الذى عينه قائدا للحملة وحاكما لبنغازى ليحل محل ابنه المتمرد وذلك يوم ١١ فبراير سنة ١٨١٧ م ) .

وخلال شهر رمضان — كما يضيف دى لاشيلا — كانت تدبر في بنغازى واحدة من ابشع المؤامرات فعلى الرغم من ان قطرة دم واحدة لم تسفك من لحظة مغادرتنا طرابلس الا ان حدوث ما سيعكّر صفو ذلك الجو الآمن الذى عشناه

(١) الدكتور الايطال باولو دى لاشيلا .

قد اصبح وشيك الحدوث لانه لم يغتفر لقبيلة الجوازي فعلتها . لقد طلب يوسف القرمانلى من ابنه البك احمد ان يظهر التسامح مع هذه القبيلة ولكن بشرط ان يعمل في ذات الوقت على انتهاز الفرصة الملائمة لانزال ضربة تقصم ظهرها الى الابد .

لقد فر محمد بك ابن القره مانلى المتمرد الى درنة ثم الى مصر ، وسيطر احمد بك واستقر في القصر وطلب من جميع مساعديه وجوب العمل على اعتبار قبيلة الجوازي وكأنها اولى المواليين له ولجيوشه ، وهكذا مع كل يوم يمر بدأ مركز الجوازي يقوى وتنتشر اخباره . وهنا — والكلام لدى لاشيلا — لا نستغرب اذا ما ارسل البك احمد في كل يوم طالبا احد رؤسائهم الذين كانوا يلقون كامل العطف وحزيل الشاء .

ويستطرد الدكتور دى لاشيلا :

وبدون رتوش كان البك احمد حاكم بنغازى الجديد يهدف الى محاولة التخلص من جميع رؤساء الجوازي على ان يقلو ذلك محاولة ابادة جميع افراد القبيلة ، وهذا لن يتوفر بالطبع الا اذا امكن جمع جميع الرؤساء والقضاء عليهم في آن واحد ثم يلى ذلك وبسرعة مفاجأة باقى القبيلة قبل ان تدرك بداية الخطر .

وظهرت اشاعة قوية في الاثناء الاخيرة تقول بحصول البك على موافقة والده يوسف القره مانلى في اهداء البرنوس الاحمر الى رؤساء الجوازي تكريما لهم وفي هذه الاثناء ارسل يوسف باشا احد المقاربين له من افراد هذه القبيلة الى بنغازى ليكون هذا الرسول نائبا عنه في الاتصال بقبيلة الجوازي ودعوة رؤسائهم لحضور حفلة التكريم التي سيستلمون خلالها هدية الباشا لهم والذى استعمل فيها استعمل من حجج الاقناع انه رأى ، لما رفض الباشا اقتراح ابنه بتكريمهم ، وجوب التدخل ومحاولة اقناع الباشا بصواب فكرة الابن التى ستزيد من ولائكم وتقضى على ما كان بين الطرفين من تنافر ، وفي هذا ما جعله يتحمس للفكرة بل ويطلب منى شخصا ان يكون نائبه في هذا الاحتفال .

بالإضافة الى حالة من الفرع والقلق والاشمئزاز بين السكان ما اضى على المدينة حالة من الفرع يصعب تصويرها . وكان على ان ارجع الى القصر بغية الحماية غير اننى ما ان وصلت حتى ذهلت للمنظر الكئيب الذى فاجأنى كانت الجثث مبعثرة فى كل مكان والدماء لازالت تسيل منها بينما كان البك ممتطيا ظهر جواده فى حالة اضطراب اشبه بالجنون لا لشيء سوى ان الجنود لم يجتمعوا بالسرعة التى كان يريدونها . انتشر فمخبر الواقعة وعرف بها البعض مما مكّنهم من الهرب تاركين وراءهم ما يملكون . وفى هذه الاثناء كان اليك يتقدم فرسانه باقصى سرعة ممكنة ليفاجئهم من لم يعرف بالخبر بعد ، انها جريمة أخرى ترتكب اذ قتل جميع الرجال والاطفال بدون اية رحمة وكذا المقات من النساء اللاتي تعرّضت من لم تمت منهن الى ما لا يمكن وصفه من الضرب والتعذيب .

ويستطرد دى لاشيلا ، شاهد عيان الحادثة :

( وبعد ايام قليلة من هذا الانتقام وصل الى ميناء بنغازى ذلك الجمع الذى ارسل لطلب الصفح من باشا طرابلس ، وكانت الخطة ، كما اعلنوا ، انهم سيصلون بنغازى ليشاركوا بقية قومهم فى الاحتفال بتكريم قبيلتهم ، ومع الأسف لم يكن مصير هؤلاء ليختلف عن اقرارهم فقد قتلوا جميعا والقيت جثثهم فى البحر ) .

ويختتم دى لاشيلا سرد هذه الحادثة :

( عدنا الى طرابلس ، وبالطبع كنت كئيبا وفى غاية الحزن لما شاهدته بينا البك واتباعه ولو انهم غير راضين لعدم تحقيقهم اباداة كاملة لاعدائهم الا انهم كانوا فرحين جدا للغنائم التى حصلوا عليها ) .

وعلى اثر هذه الحادثة التى قضت غدرا على كبار القوم من اهل الرأى ، والعداء الذى كان مستحكما بين الجوزى والاسرة القرمانلية من جهة ، والنزاع مع القبائل الأخرى انسحب الجوزى ومعهم المجاورة جنوبا ثم اتجهوا الى ناحية الغرب حيث اتصلوا بعربان سرت ، ويبدو انهم كانوا يودون للحاق بالحملة او ربما

واقترنت القبيلة بكلام احد افرادها الذى تكن له الاحترام والتقدير ، وفعلا اجتمع شملها ووصلت الى ضواحي بنغازى مساء اليوم السابق لتحديد موعد الاحتفال . وكما العادة جاءت القبيلة بكامل ما تملك واستقرت غير بعيدة عن المدينة التى ظهر فيها عدم الارتياح لدخول هذه القبيلة التى سبق ان حاصرت المدينة .. والواقع ان شعور العداء والكراهية لم يكن خافيا على احد من افراد القبيلة ، ولعل هذا ما حدا بمشائخها الى عقد اجتماع ليلا وادخال بعض التعديلات على برنامج الاحتفال فى اليوم التالى ، والذى يتلخّص فى ان يكون مبعوثهم لاستلام هدية الباشا رؤسائهم فقط وعلى ان يبقى باقى القبيلة فى مضاربهم .

ويقول الدكتور باولو دى لاشيلا :

( فى صباح ٥ سبتمبر ١٨١٧ م ، كان ٤٥ من رؤساء القبيلة ، السيئة الحظ ، وصلوا فى موكب كبير الى قصر البك الذى كان بشوشا فى استقبالهم ، قدمت القهوة ، بعد خطب الترحيب ، واطهر البك احمد شعورا ، كان يبدو ، صادقا ، من جانبه لانهاء ازمة الخلاف بين الطرفين . وهنا وبدون اية مقدمات تدفق رجال الحرس شاهرين سيوفهم ليَنفذوا الاوامر التى كانت قد صدرت اليهم ومات الكثيرون فى الحال ، وجر من اظهروا بعض المقاومة الى غرفة قريبة كانت قد اعدت لاعدائهم ، اما اولئك الذين سنحت لهم الفرصة بالهرب لبعض خطوات فكان نصيبهم اطلاق الرصاص عليهم ، وكان هذا هو مصير تلك القلة التى استطاعت تسلق الجدران فقد كانت بالحديقة مليئة بالجنود الذين كان عليهم ان يعدموا كل من يصل اليهم ) .

ويضيف دى لاشيلا :

( وحال انتهاء هذه المجزرة النكراء حدثت حركة غير عادية بين جنود البك الذين نشروا حالة من الفرع والذعر بين سكان المدينة ، وخاصة بعد ان اصدر حاكم مصراته اوامره بتحرك باقى الجنود لمفاجأة القبيلة . كان ضجيج الخيالة



انا الفقى احمد بن محمد الشنكىطى من بلد شنكىط من المغرب اكتب ما  
املاه على الشيخ صالح المصرى شيخ قبائل الجوازى من اسماء الشيوخ الذين  
اعدموا وغدرا .. فى مدينة بنغازى يوم الاربعاء فى السابع عشر الصيام سنة الف  
وماثتان وسبعة وثلاثون هجرية وعددهم فوق الواحد والاربعين اثر خديعة وخذلان  
من الغرب .. احمد يوسف القره مانلى الذى تظاهر لهم بالرضا وقبلوا الضيافة ..  
فيما ذهبت ارواحهم غدراً واذكرهم بالاسم :

- ١ — على بن صالح بن بوزيد صبار .
- ٢ — الكيلانى بن عمر بسيوان .
- ٣ — صالح بن عبد القادر بورقبة .
- ٤ — يونس بن ابراهيم يوشية .
- ٥ — عبد الجليل بن مفتاح بوهدهودة الكلونى .
- ٦ — مفتاح بن عبد السلام بوشلايه .
- ٧ — عمران بن ابراهيم بوعبد العزيز .
- ٨ — ابو بكر محمد الخراز .
- ٩ — عبد الرحمن بن مصطفى بوغراة .
- ١٠ — محمد بن الصابر غريدة .
- ١١ — عبد ربه بن يوسف الناهوى .
- ١٢ — موسى بن سعد بوجريعيد .
- ١٣ — ابراهيم بن على بن سليمان لوجلى .
- ١٤ — عبد الرحمن بن يونس الكريكشى .
- ١٥ — صلاح بن حامد أمنيسى بويلة .
- ١٦ — طاهر بن ابو بكر الدوزان .
- ١٧ — حامد بن عبد الرحيم بوقرين .
- ١٨ — عبد الرحمن بن عبد المولى فركاش .
- ١٩ — سالم بن عبد السلام الفريخ .

ادركوها وتناوشوا معها بعد حلفهم مع الكعوب . وليس لدينا معلومات مفصلة  
اكثر من ان الحملة قد عادت الى مقر الباشا وقد اتجه الجوازى جنوبا الى الواحات  
حيث استقروا فترة ثم تحولوا الى مصر ، ورحب بهم الخديوى وسمح لهم بالاقامة فى  
ارض الصعيد .

الا انه فى عهد سعيد باشا تعرض الجوازى للمكائد فقد حرض عليهم اولاد  
على والشراكسة الذين هاجمهم فى مضاربهم فى منطقة بلاط ، وجرت معركة بين  
الطرفين انتصر فيها الجوازى بقيادة عمر المصرى . ومع ذلك نزحوا الى برقة حيث  
اقاموا فيها لغاية سنة ١٨٦٣ م ثم اصطلح معهم الخديوى اسماعيل وعادوا الى  
مصر ثانية واستقروا بها .

ولكن بعض العمائر والبطون والافخاذ لم تغادر البلاد ، مثل :

عميرة نوفل فى سرت . بطن القيصبة فى البريقة وبشر ولامارش واجدايا . وبطن  
الكحلينى فى ام الخنفس . وعائلة القريد فى جالو . وعائلة الدرجمي فى اوجلة  
وعائلة ابى ويله فى اجدايا . وعائلة الابعج فى برقة البيضاء . وعائلة ابى سلاح فى  
ودان . وعائلة ابى شوية فى الحمدة . وعائلة غريدة بالمرج . وعائلات الطلائع  
والمسالخية والدراهمات والسعدلية فى مزدة . وكذلك الطواين . وعائلات الباح  
ومطيريد واولاد مساعد فى درنة . وعائلة الفريخ فى طبرق . وطقاكة الكورة فى  
الزيغن . والعمامشة والاصفاح واولاد ابن آدم فى عكارة .

وبقيت من قبيلة الجوازى عمائر واطون وافخاذ فى بنغازى وقمينس وزاوية  
الطيلمون .

### وثيقة هامة

وثيقة خطية عمرها ١٧٠ عاما بقلم الفقى احمد بن محمد الشنكىطى المغربى  
يذكر فيها واقعة اعدام شيوخ الجوازى غدراً فى بنغازى :

بسم الله الرحمن الرحيم والصلاة والسلام على سيدى المرسلين .  
والسلام على من ماتوا مظلومين .

- ٣ — علي بن فرج فايد .  
٤ — عمران المهير .  
٥ — ابراهيم الدلال .

وان المذكورين اعرف البعض منهم .. انا مقيم في نزل الشيخ عمر بن العزيز  
فقى أعلم القرآن لاولادهم وشاهدت ما حل بهم من العساكر الانكشارية من  
قتل وشاهدت بيوتاً تحرق ..... وما لا يرضاه الله .

وهذا ما املاه على الشيخ صالح المصرى وما سمعته منه وفي الختام الصلاة على  
سيد الانام .

#### التوقيع

وعند جنوب مقبرة ..... في مدينة بنغازى .

#### عميرة مناع

تنحدر هذه العميرة من علي مناع بن ابراهيم الاطرش مناع غرير حمزة وجازية .  
وقد خلف المذكور اعلاه ثلاثة اولادهم :

حسن .. اسماعيل . ابراهيم الابح .

- ٢٠ — محمد بن مراد مقرب .  
٢١ — سليمان بن يوسف عليوة .  
٢٢ — سعيد بن سالم بوحلفاية .  
٢٣ — صالح بن علي نوفل .  
٢٤ — عثمان بن عمر الثور .  
٢٥ — عوض بن محمود زيدان .  
٢٦ — عبد النبي عيسى ( الخمق ) .  
٢٧ — ابراهيم جمعة الزرقة .  
٢٨ — منصور بن عوض قشيش .  
٢٩ — محمد بن حميد الفلاح .  
٣٠ — عثمان بن ياسين ادھيميش .  
٣١ — مصطفى بن نوح بن عايد معايدة .  
٣٢ — سالم بن عبد الله الطابونى .  
٣٣ — علي بن ابو القاسم بوطانہ .  
٣٤ — الشويخ .  
٣٥ — محمد الصادق الابحج .  
٣٦ — زيدان بن محمد امرمى .  
٣٧ — موسى بن جبرين بنود .  
٣٨ — سالم بن عمر الاطرش .  
٣٩ — غيضان بن الساكر مرعى .  
٤٠ — علي بن بدر مناع .  
٤١ — عبد الله بن جاد المولى بورزينة .

وقد كان الشيخ المصرى يجر عدد خمسة رجال الى غوط شط الحليس وهم :

- ١ — سالم بن حامد الخطاب .  
٢ — جبرين سالم اهليس .

وفيما يلي ذرية حسن التي بقيت في بنغازي :

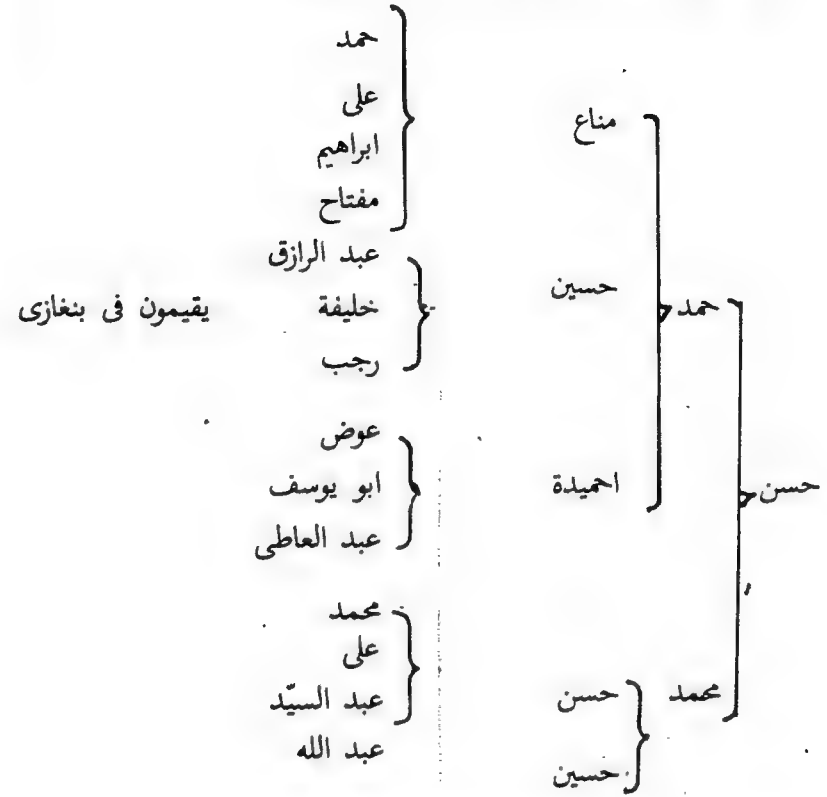

استقر الابن الاكبر حسن في بنغازي الزيرية

هاجر الابن الثاني اسماعيل الى واحات جالو وصاهر عائلة بطران من المجابرة ثم شد الرحال معهم الى الديار المصرية واستوطن هناك وتواجد ذرية في محافظة الجيزة الى الآن .

اما ابراهيم الابح فقد هاجر الى مصر ابان فترة النزاع القبلي والحرب الاهلية ولكن سرعان ما عاد واستوطن مدينة درنة حيث تقيم فيها ذريته التي سوف نشير اليها فيما يلي :

ابراهيم الابح او الباح



شحاته



يوسف



او حيش

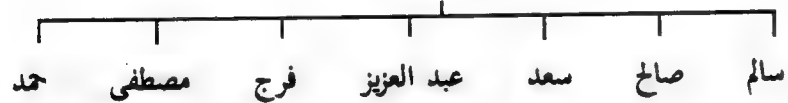

اسماعيل



علي

( توفي دون ان يخلف ذرية )

## آل الخراز

تنحدر هذه العائلة من عميرة الجملة فخذ الشويخ . وقد خلف الشويخ ابراهيم الذى خلف ولدين هما فتح الله وسليمان ومنها تفرعت عائلة الخراز التى تقيم فى مصراته وبنغازى وغيرها فيما يلى جدول بفروع العائلة المذكورة .

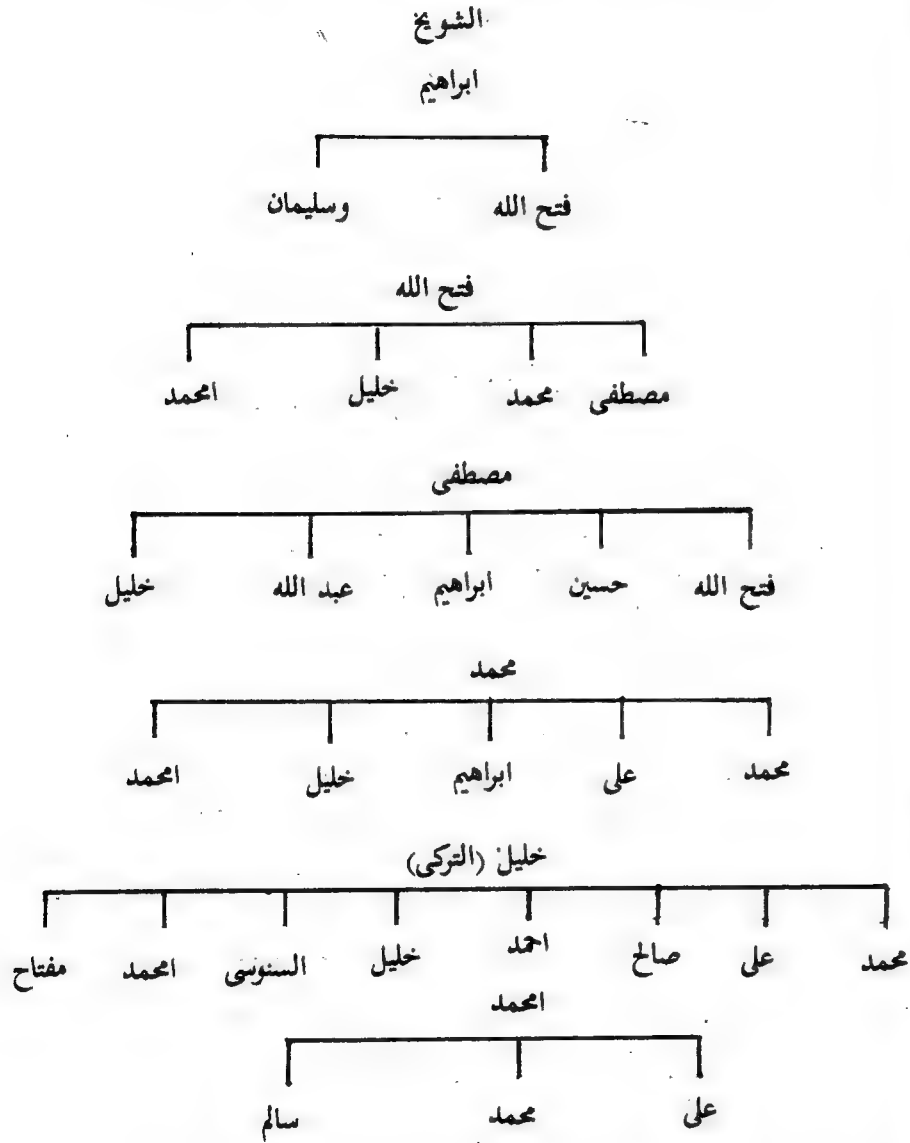

لا يزال بيت سليمان وتفرع عنه عدة بيوت صغيرة لم يستكمل بعد .

وفى بنغازى وضواحيها العائلات التالية التى تنتمى للجوازى :

عائلة اللواحي	عائلة كطوم	عائلة ابيسيوان
عائلة الناهوى	عائلة المجريسي	عائلة الخراز
عائلة الجلالى	عائلة جربوع	عائلة شمس
عائلة الخطاب	عائلة ابي سروال	عائلة المصرى
عائلة الدلال	عائلة الزهواقى	عائلة مغلية الفلاح
عائلة العوج	عائلة الفرطاس	عائلة الكريكشى
عائلة ابي تكليله	عائلة البعجة	عائلة حجاز
عائلة رضوان	عائلة أهليس	عائلة قشيش
عائلة مرواس	عائلة الفلاح	عائلة الكواش
عائلة ابي غرارة	عائلة ابي حلقايه	عائلة بسيكبرى
عائلة طرام	عائلة بتود	عائلة ابي حوية
عائلة ابي دجاجة	عائلة كويدبر	عائلة محجوبة الفلاح
عائلة ابي حوش	عائلة سلامة	عائلة الدينينى
عائلة بن رحومة	عائلة فرهود	

## الحاج مریم

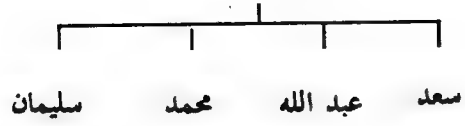

## الجازی

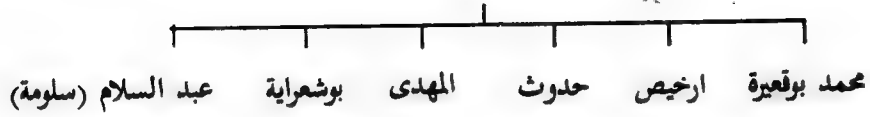

## محمد بوقعيرة

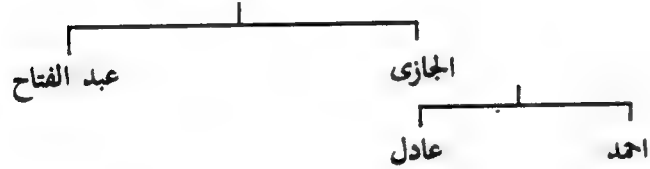

## ارخيص



## حدوث



## عائلة بوشوية

تتكون من البطون التالية وتنحدر من موسى «بوشوية» بن حمد بن الادهس بن حمد النايض بن حمزة والجازية . وهم من النواهي ويقيمون في الحمدة وبنغازي .

## موسى بوشوية

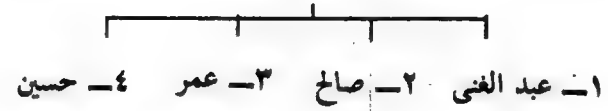

## عبد الغنى ١ سعيد



## الناجی



## بوشيف





٢- صالح

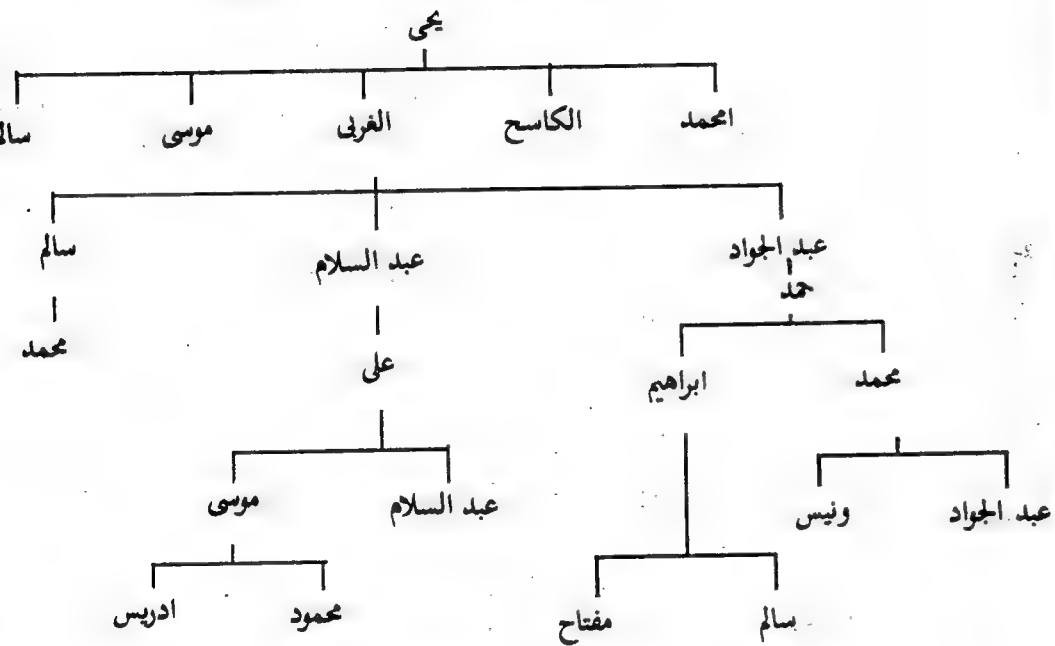

ادريس  
صالح  
ادريس  
الهيود  
محمود  
ادريس  
صالح

العهدى

سالم

بوشعراية

بوشعراية

عبد السلام (سلومة)



الساكر

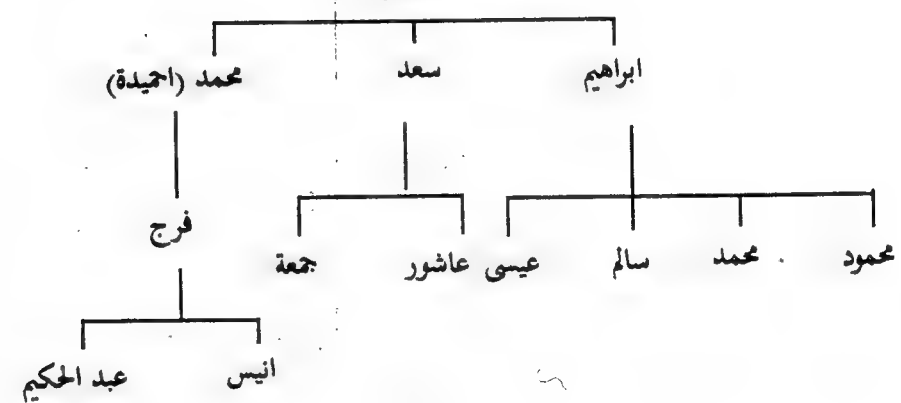

العبد

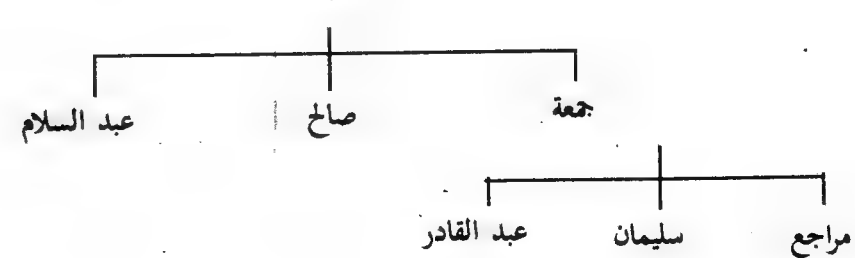

٤ - حسين

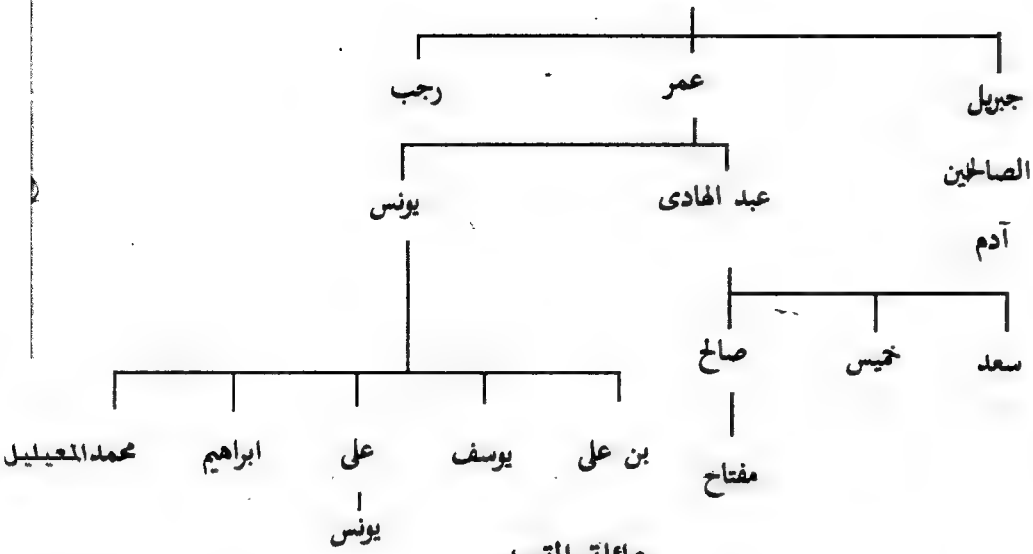

عائلة القريد

تتنمى عائلة القريد لقبيلة الجوازي ، بطن التوام حمد الثور ، وتنحدر من موسى القريد بن عبد الله بن ابطانه بن حمد الثور ، وهي كما يلي :

حمد الثور

ابطانه

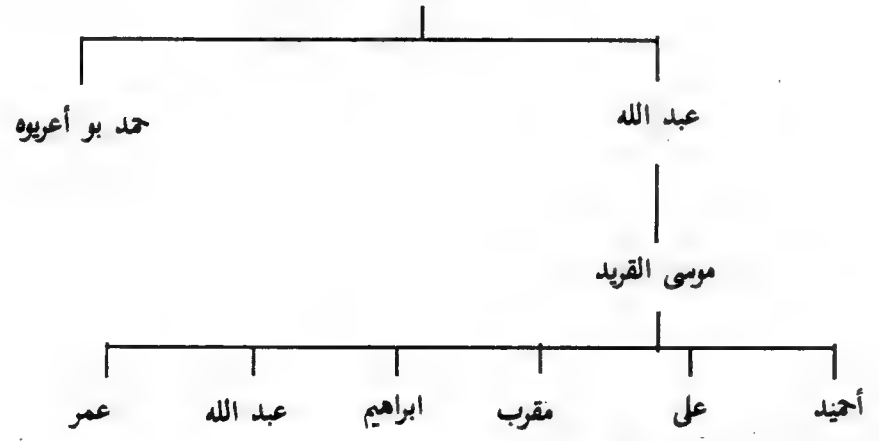

تقيم هذه العائلة في جالو وفي بنغازي

٣ - ابو بكر

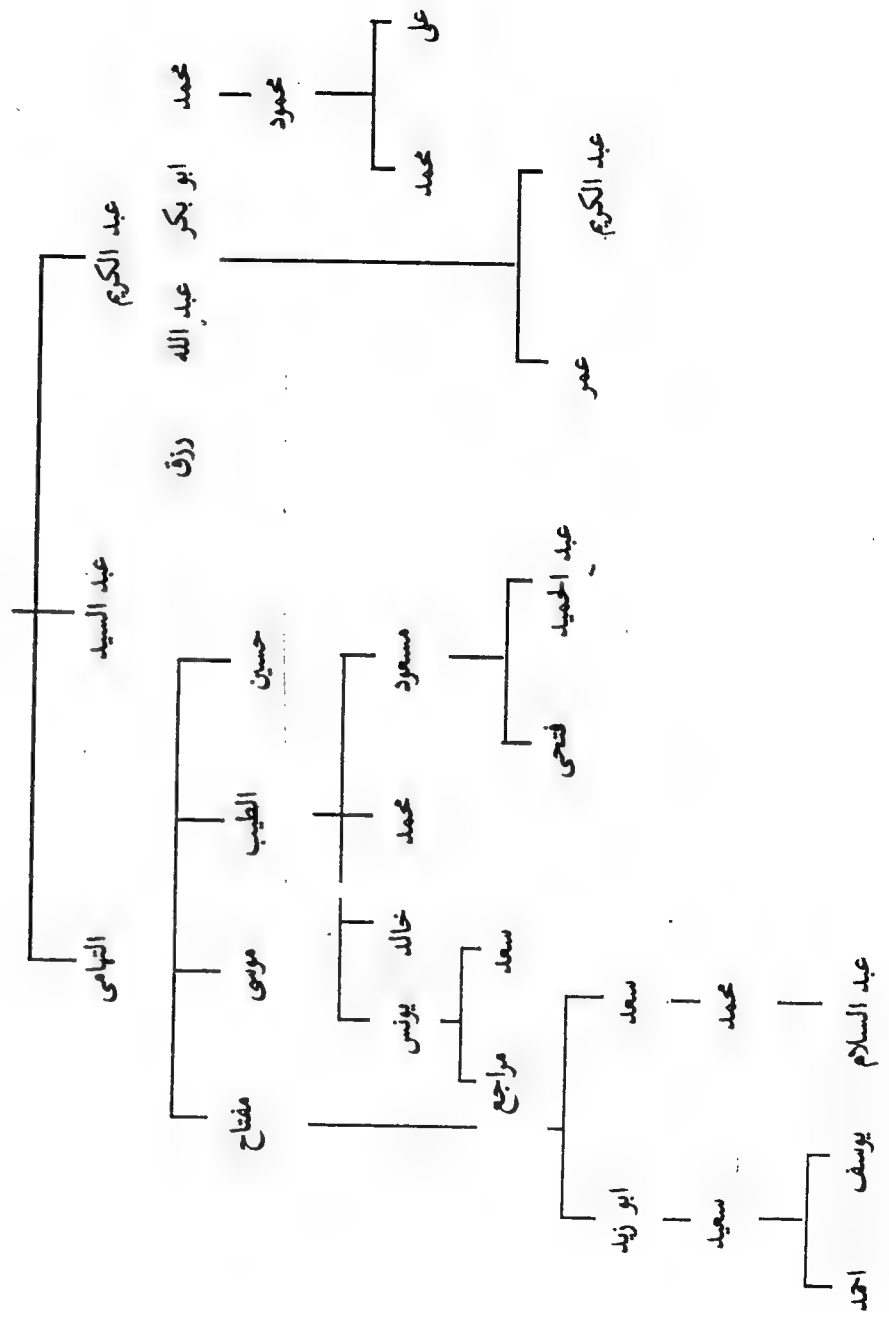





## الجوازي في الجزائر والمغرب

نزحت مجموعة من قبيلة الجوازي ومن فرع مناع بن غرير بن حمزة بن جبريل بن برغوث بن ذئاب الى الليل .

واستقرت في صحراء الجزائر . بشار الواقعة على بُعد حوالي ٨٠٠ كيلومتر من وهران ، والقنادسة التي تبعد حوالي ٢٠ كيلومتر من بشار وكذلك قرى العبايدة والإمطار وسيدى بالعباس ووهران .

وقد قدم فرع من هذه القبيلة الى المغرب واقاموا في مناطق ثلاث :

١- قصر السوق بالراشدية الواقعة في الصحراء على بعد ٣٠٠ كيلومتر من مدينة فأس .

٢- عين عمير قرب سيدى حرازم بين فأس ومكناس .

٣- أرفود - الريصاني حيث يوجد ضريح مولاي على الشريف جد اسرة العلويين المالكية في المغرب ، وبجانبه قبر مناع الجد الاكبر لفرع هذه القبيلة في المغرب . ويقول الثقافة من اهل المغرب ان هناك رابطة ود ومساندة بين مولاي على الشريف ومناع بحيث اوصى الاول قبل وفاته ان من اراد زيارته ان يزور قبر مناع اولاً بحيث تكون الزيارة مقبولة . وهذه قناعة لدى رجل الشارع في منطقة فأس .

### دوى منيعي

يطلق على هذه القبيلة في الجزائر والمغرب باللهجة المحلية ( دوى منيعي ) اي قبيلة مناع . وفروع هذه القبيلة كالاتي :

- |                 |                       |                            |
|-----------------|-----------------------|----------------------------|
| ١ ( الذيابات )  | ٢ ( السباعيون )       | ٣ ( الهوامل )              |
| ٤ ( العشاش )    | ٥ ( اولاد بوغنن )     | ٦ ( اولاد يوسف )           |
| ٧ ( اولاد عمر ) | ٨ ( اولاد جريز )      | ٩ ( اولاد بالقيز (الكحل) ) |
| ١٠ ( التواجي )  | ١١ ( اولاد بن سيدهم ) |                            |

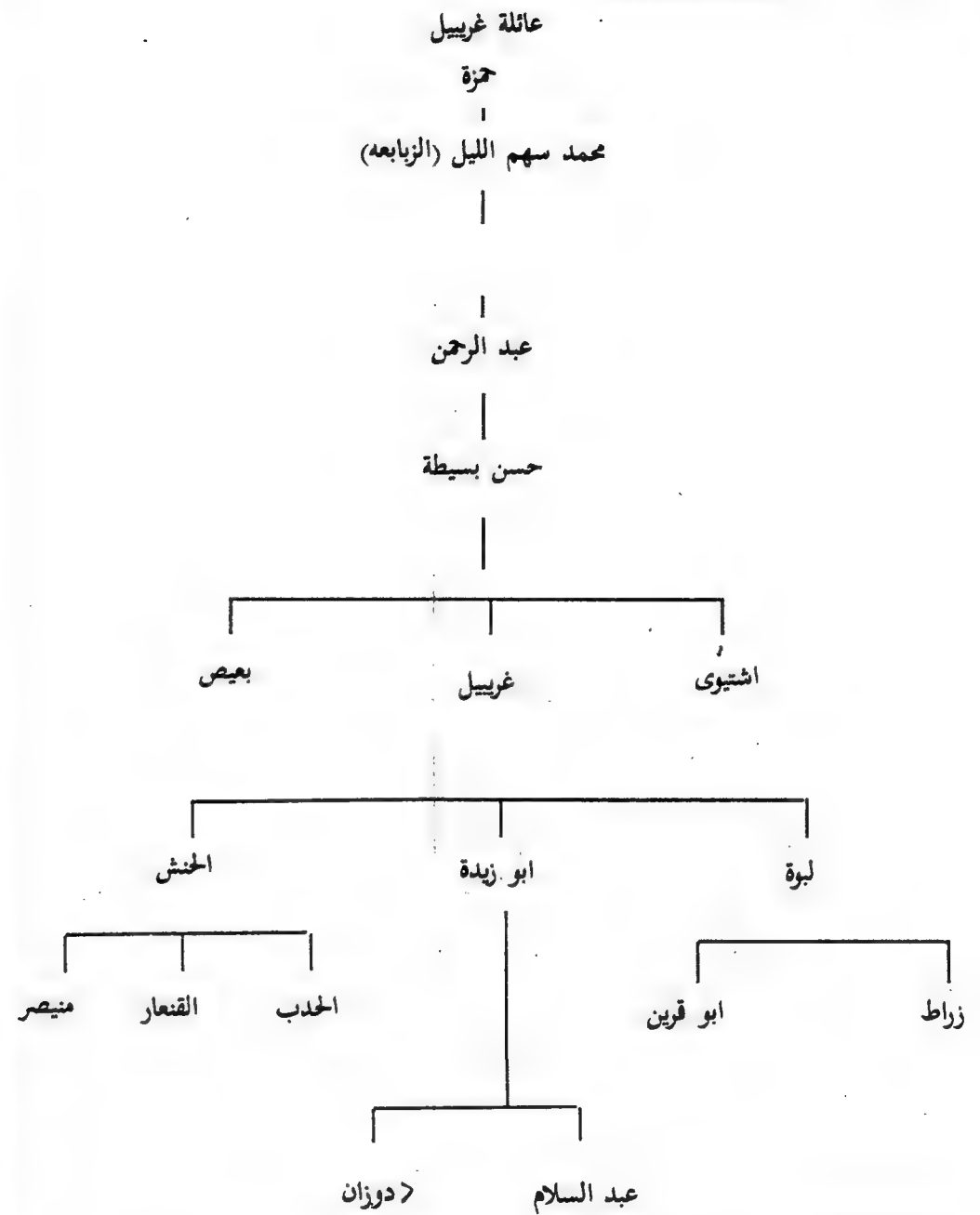

ملحوظة :

لقد تزوج حسن بسيطه من المرأة المغربية ام سيدى جرييش وانجب منها اشتيوي وغريبيل وهم اخوة . هذه العائلة متاخية مع العواقر نجم من الام .

العواقر

ينتسب العواقر الى موسى الابح بن جبريل بن يرغوث بن ذئاب وسعدة ،  
وهم ينقسمون الى عمائر ثلاث : السديدي و ابراهيم ومطواع .

وتضم عميرة السديدي :

سليمان	ورايح
والعبّار	والحدادة
وماضي	والفوارس
وهويدي	والقطازنة
ودينال	ونجم
والعمارنة	وغربييل

وتتألف عميرة ابراهيم من :

اللواطى	وقنفود
والتمر	والفضول
والحلاق	والبدور
والطباقنة	والبراغنة
ويحى	وسعيط
وغمق	

وتتكون عميرة مطواع من :

الخفيفات	والسويرى
وفرকাশ	والعبادلة
وزيد	والعشيبات
وابو مصيبة	والفسيات
والقطعانية	والشبالة

والكواديك  
والعمائم

وصالح  
والوزرى

لقد اطلق لقب العواقر على هذه القبيلة من ضناء جبريل نسبة لجدهم عقورة  
علما بان جدهم موسى الابح قد تزوج منها ومن امرأة أخرى تدعى فياضة . كما  
ان موسى الابح واخيه عبد الدائم هما اشقاء وامهم تسمى عالية وقد اطلق على ذرية  
قبيلتهما العواقر والمغايرة لقب العلايا .

عميرة السديدي

عائلة سليمان

يقيمون غرب زاوية مسوس	ابو خزيم	} ابو خريص
بين وادى المثلم ورحيبات	البراحية	
بالقردان وادى العواشر	الدابلة	

وتشمل هذه العميرة عائلة الاديرع المقيمة بغوط السلطان وضناء سدينة  
وبيت الدرسي وبيت الرعيضى وعائلة ابى شنيف جنوب شرق الشليظيمة ووادى  
الحقن ، وكذلك الدروقات وبنيقش والعقيب وابو فهاقة .

ويضم سليمان ايضا البطون والافخاذ التالية :

## عائلة العَبَّار

ويقيم العَبَّار في كل من شمال غرب انتلات وحوش الشلاي وجنوب شرق  
الرجمة ومسوس وام شخنب وسيدى مهيوس . وبتغازى .

عطيّة	} محمود
عبد الله	
حسين	
حمد	} ابو بكر
غنيوة	
محمد	
حمد	} الشيلاني
جاب الله	
سليمان	
جرمة	
المبروك	} شحاته
ابراهيم	
عبد ربه	
عبد القوي	
بالعيد	
جارح	} عبد الله ابو ذهيبه
رطب	
هيبه	
ابو بطانة	
حويل	
سالم	

موسى	} مريم
عمر	
ديوم	
ابو بكر	} الاحرش
صالح	
المبروك	
محمد	
محمد	} الكاسح
مفتاح	
الملاح	
خليفة	
محمد	
ابو سيف	} حمد
محمد	
علي	

علي

كما تضم ايضا عائلة المريعيش بالنواقيه وام شخنب وبيوت المسيب وبيت  
الجحيش وبيت آمنة وبيت المختارى وبيت عبد الله الغرباوى في وادى القطارة .

## عائلة دينال

يقيم بطن دينال بمنطقتي برسس وبوجرار وتوكرة ، وهم كما يلي :

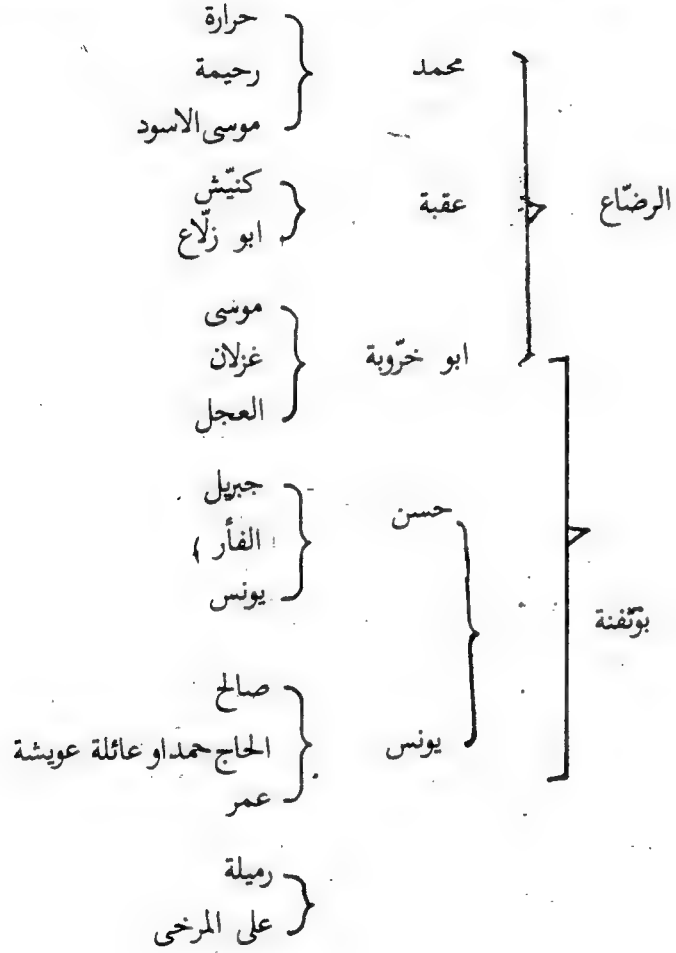

## عائلة ماضى

يقيم بطن ماضى بين منطقتي سيدي خليفة وام الغزلان ، وبعض الافخاذ في دريانة وبنغازى ، وهم كما يلي : بيوت قدورة ورجب ويونس وفكرون .

## عائلة هويدى

يقيم هذا البطن في مسوس ووادي المعقور وبالقردان والرحبية وبعضه في ام الخنفس :

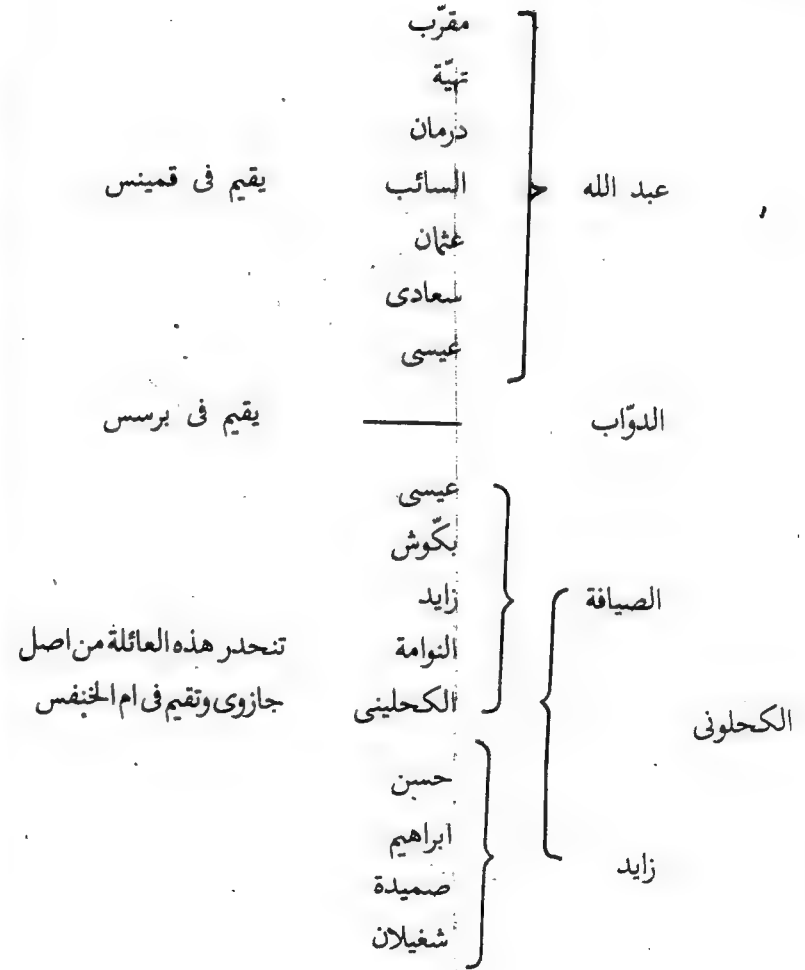

## عائلة رابع

يضم بطن رابع عائلة المريغان التي تقيم في برسس وعائلة بالشنيبات المقيمة بسيدى حمد المقرونى .

### الحدادة

يضم بطن الحدادة فخذين هما : حسن وينبثق منه بيوت الضريط والاهتش والفقيه والعكّة وابو قرين ، وابراهيم وينبثق منه بيوت دلاش وعبد الرحيم وهروان وابو شختور .

### الفوارس

يقيم بطن الفوارس في نواحي المقرحة والكوفية وسيرة الحميرة ، والطيلمون وغيرها وهم كما يلي :

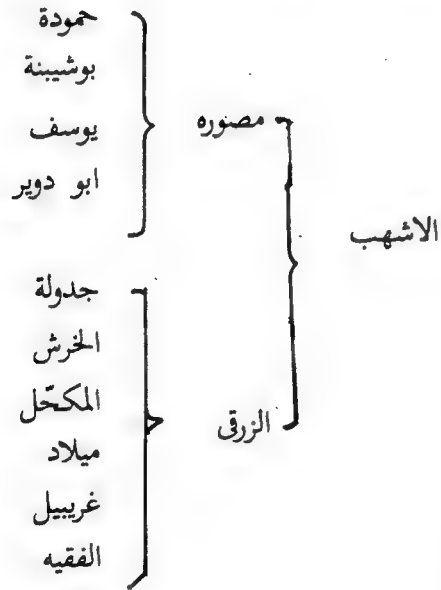

## العمارنة

يقيم العمارنة في زاوية مسوس والظاهر الابيض بيرة البيضاء ، وهم كما يلي :

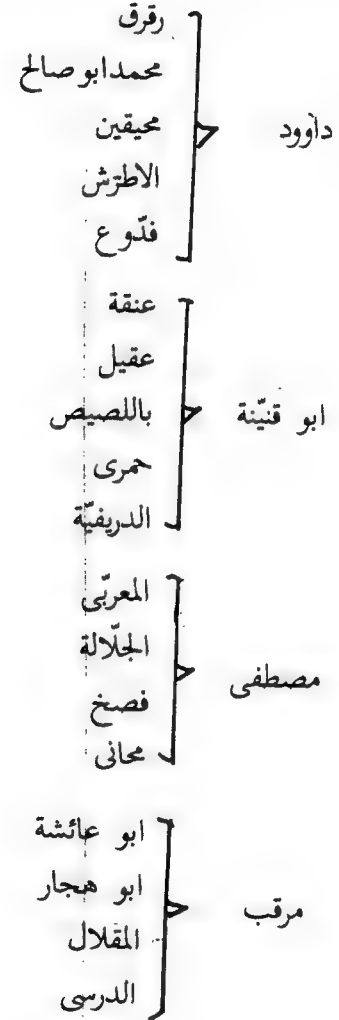

عمر  
مغيش  
تب  
محمد  
شرّادى

الزقلع

مسعود  
ابو بكر  
عون الله  
مهيسوس  
قليوان  
بذّان

التائب

عبد الغفار  
عطيّق  
بزخ  
العرقان  
ابو رأس

ابو فاطمة

الحاج على  
الحارز  
القماطى  
الفقيه سالم  
القزّون  
مدلّلة

الحاج محمد

الذؤيب  
الجحيش  
التوينات  
دلّالى

حامد

عائشة  
عويضة  
ادريس  
المنفور  
الزيّات  
ززم

الدريّك

### القطارنة

يقم هذا البطن شمال غرب الايار وسيرة الى زهير ، وهم كما يلى :

سعيد  
خليل  
ابراهيم  
عبد الحفيظ

ادريس

سالمة

عبد القادر  
محمود  
هويدي

الحاج عبد الله

جفّال

حويل  
مغيب

الحاج محمد

### عائلة نجم

الشويقي	} الحاج حمد
بالتمر	
محمد	} خليفة
سليمان	
سعيد	} محمد
حسن	
ورث	} ابو رميلة
عبد الله	
خريبيش	} ميلاد
شعيب	

تقيم عائلة نجم في سيدى خليفة ودريانة وبنغازى وهم من ذرية الولي الصالح سيدى خريبيش الذى خلف عائلة نجم وعائلة غرييل التى سبق ذكرها .

### عائلة غرييل

تقيم عائلة غرييل وهم اخوة عائلة نجم من الام فى مسوس وام شخب : .

داوود	} زراط	} لبوة
محمود		
علي	} ابو قرين	
خليل		
محمد	} ابو زريدة	
عبد السلام		
دوزن		

يقيمون فى وادى النقار  
والمقرحة

الاحدب

القنعار

منيصر

حنش

يقيمون فى غوط  
السلطان

ويضم بطن السديدى ايضا التواجير المقيمين فى برسس وسيدى طاهر ، وهم  
كما يلى :

الحاج مفتاح  
الحاج ابراهيم  
التعاس  
عطية  
شغيلة  
دخيل الله

التواجير

عبد الله

عبيد

الحوات

المريرق

محمد سعيدة

البركات

ابو صلاح

شحات ابو خيل

منسية

الحاج على

سالم دريوه

الحاج صابر

الفواتير

ويضم بطن السديدى ايضا عائلة منانى من الشويحات المقيمين فى منطقة ام  
الشخب وكذلك اولاد الشيخ من ابناء متوبل وفضة وافخاذ من المهشيش  
والقطعان والعوامة ، وقد ورد ذكرهم فى مواضع اخرى .

## عميرة ابراهيم

يقوم هذا البطن من العواقر في سلوق وام لشخانب وغيرها ويضم الآتي :

### عائلة اللواطى

ابو شنيف  
الاسود  
المرخى  
الشوتيرة  
ابو شعراية  
عربى  
الكتانى  
الشرع  
العدالى  
ابو قزاحة

خليل

حمد  
مهبوس  
سليمان  
زكرى  
مطعطر  
العبانى  
التائب  
الركن  
ابو شوية

عمر

ينحدر هذا البيت من  
الجوازى

## عائلة النمر

يقوم هذا البطن في سيدى منصور والغريدية بانتلات ومسوس ، وهم كالاتى :

عبد الله  
بالقاسم  
الغول  
بريك  
يونس  
فضل فضيل  
البلعزى  
الحيص  
الطقيبي

النمر

### عائلة حلاق

يقوم هذا البطن من العواقر في تنسلوخ والمبنى وفخذ منه في سلوق :

عقيلة  
حمد  
دوية  
ابو صفيطة  
بخاطرة  
الدير  
ابو هدمة  
عمر  
رحيل  
على

الحزين

ابو صفيطة

لقم

ابو مشرمة



ابو صوفة	} آدم
عبد النبي	
الحضيرات	
العقوبة	
ابراهيم	} الشويخ
عبد الله	
صالح	} عبد الرازق
حمد	
رخاء الاعرج	} السحاقى
ام الفضل	
حمد عبودة	
محمد المعادانى	
الرقاص	} شلمان
ابو هديمة	
الغفير	
بالذبان	
حنة	

### قنفود

يقم هذا البطن في زاوية ام قبيبة وادى العوينات ويضم عائلتى عجة وعازة وعائلة قنفود التى تتكون من بيتى سالمة وراحة .

### الفضول

يسكن بطن الفضول في وادى الجويبية وام شخب ويتكون من بيوت الاعور ودخيل وضوى والاحمر .

### عائلة الطبالقة

يقم فخذ من هذا البطن في دريانة والباقي في ام شخب ، وهم كما يلي :

واعر	} الطبالقة	} الغزالي
ابو فاخرة		
كويساء		
محميد		
خطرية	} الفوقيون	
شريف		
صميذة		
مصطفى الجيمية		
العقص	} اهل الظاهر	
الوثرى		
سيقة		
مباركة		
طميشة	} القدرى	
شميحيط		
قطيط		

### عائلة يحيى

تضم عائلة يحيى ثلاثة بيوت وهم النجاجرة وخبز وناقلة من اللواطى ويقمون بالطيلمون .

### عائلة غمق

يقم هذا البطن في ام شخب والطيلمون ويضم العائلات والبيوت التالية :

## الرياضات

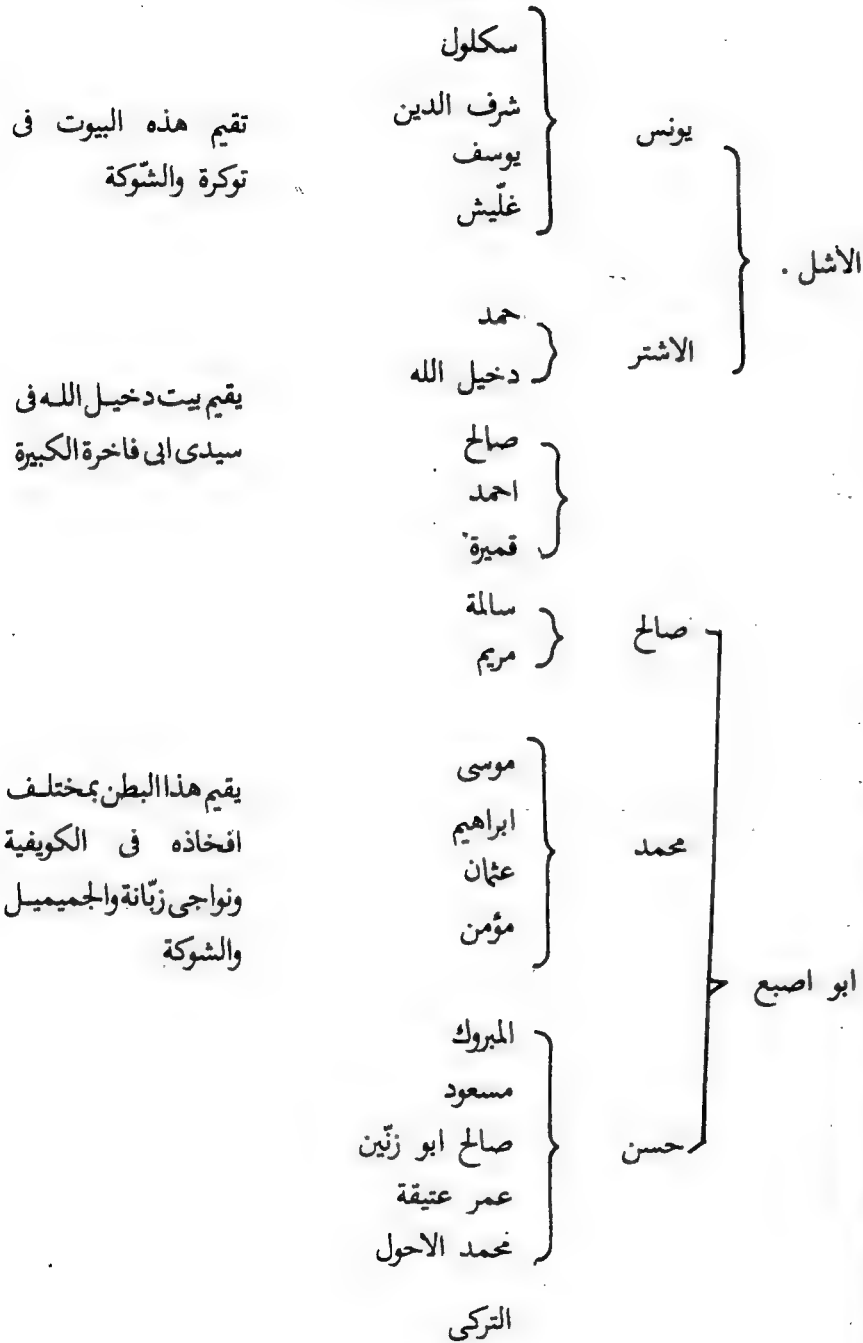

## البدور

يقم البدور في المليطانية وبين وادي صبرة ووادي زازه وهم يتكونون من العائلات والبيوت التالية :

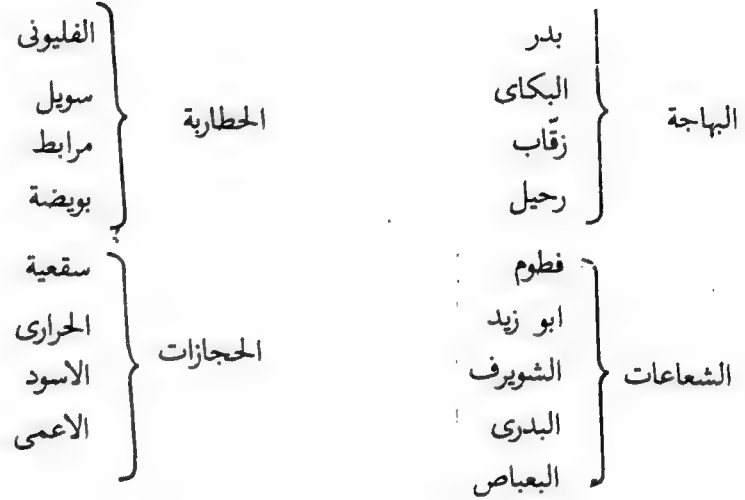

## البراغثة

يعود اصل البراغثة الى عقل البرغنى الذى خلف خمسة بطون من زوجات اربع هن :

- (أ) ريضة التى انجبت ادريس واليه يعود الريضات .
- (ب) قطرانية التى انجبت ابا عنيزة واليه يرجع العنيزات .
- (ج) جليلة التى انجبت كويرى وبن زريق واليهما يرجع الجلالات .
- (د) قطيطة التى اطلق على ذريتها القطيطات .

وفيما يلى بعض التفاصيل :

يقيم هذا البيت  
بالكوفية والشوكة

هاجر بيت رجب الى  
صعيد مصر منذ زمن  
ولكن علاقته لم تنقطع

مع بيوت الشاعر  
يقيم بيتا عبد الله  
ومنيسي في بنغازي

ابراهيم  
رجب  
المبروك  
على  
رحيم

الشاعر  
عبد الله  
المنيسي  
مفتاح  
الذيب  
ام الهناء  
بالعيد

### الجلالات

يضم بطن الجلالات البيوت التالية :

يقيم هذا البيت في  
الكوفية والشوكة  
يقم هذا البيت جنوب  
بنغازي

النّعاس  
ابو هديمة  
حمّاد  
الاطرش  
حمد  
عثمان دغويوس  
ابن زريق

### العنيزات

يضم بطن العنيزات البيوت التالية :

سليمان  
عبد الرحمن  
محمد قشيش  
عبد الغني  
موسى  
الاحن  
الهوري  
الحفيان

العنيزي

سعيد  
سليمان  
سالم  
بالحسن  
خنابير

عامر

يقيمون في بنغازي  
وشمال غرب جردينة

سعيط

تتكون عميرة سعيط من البطون والافخاذ التالية :

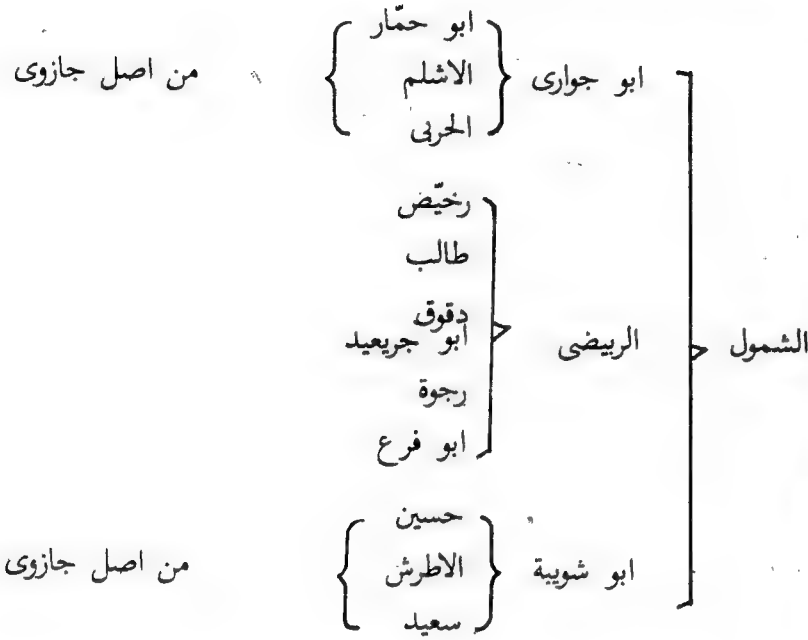

يقيمون في بنغازى  
وبعضهم في السلاوى

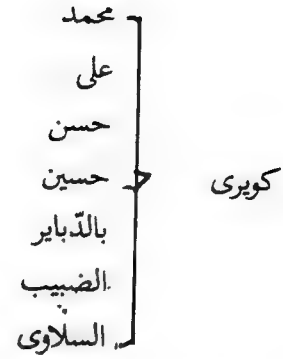

ويضم هذا البطن ايضا نوال وحويل والشكماك .

القطيطات

يتكون القطيطات من العائلات والبيوت التالية التى تنقسم الى شرقيين  
وغربيين :



يقيمون في سيدى ابي  
فاخرة الكبير وسوانى  
ابى قطيفة وبنغازى

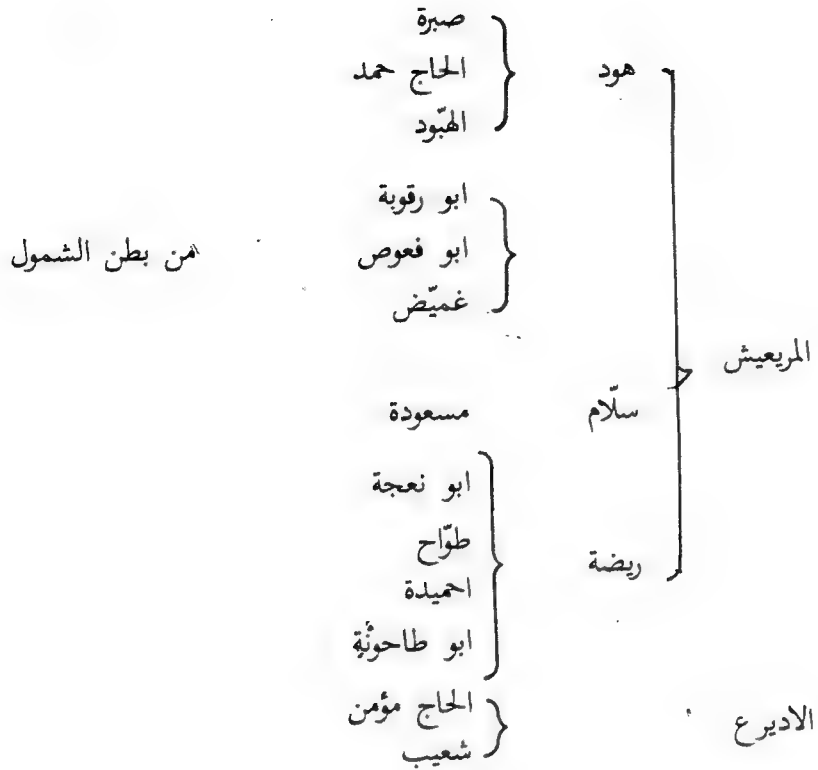

### عميرة مطاوع

يتكوّن مطاوع من كل من فركاش والخفيفات وزيد واى مصيبة والقطعانية وصالح والوزرى والسويرى والعبادلة والفسيات والعشيات والشبالة والعمائم .

### مطاوع

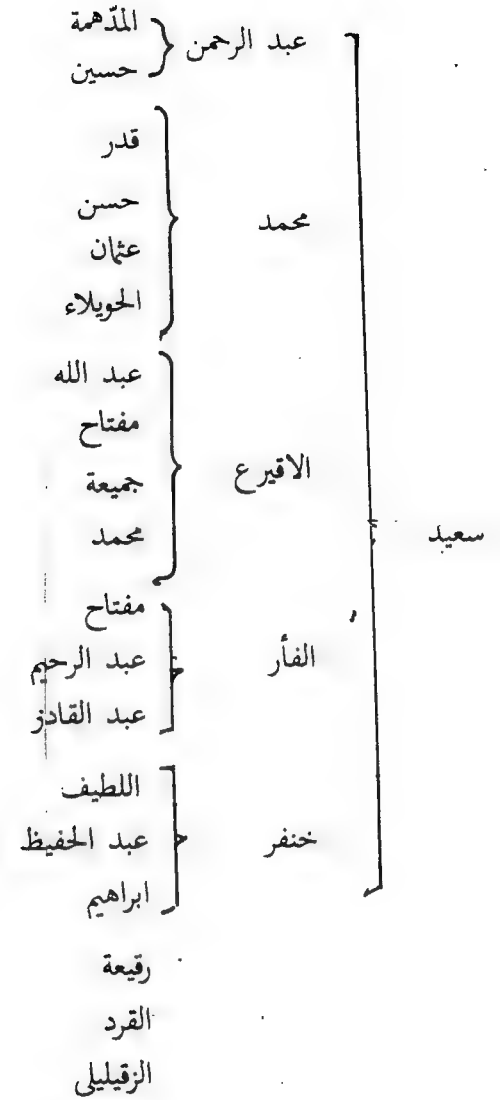
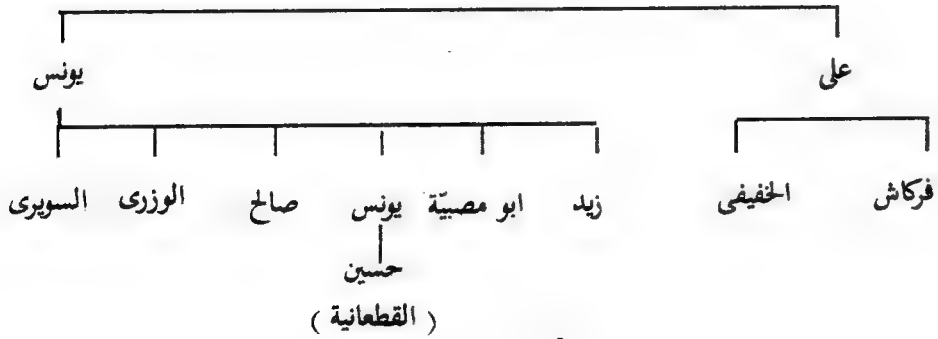

## عائلة فرকাশ

يقم فرকাশ في مناطق سيدى موسى ودريانة وام قبيبة ووادي العوينات وام الغزلان وسيدى عبد الله ، ويضم بيوت صالح وعمر والمبيديل والبينانى والخنيعة .

## الخفيفات

يسكن الخفيفات في المنطقة الممتدة من سيدى سويكر ودريانة وتسلوخ الى مسييد ويضم العائلات والبيوت التالية :

ابو ملححة  
ابو سдал  
ابو خفيّر  
السويد

عائلة الطقوق  
عائلة الغرابوى  
سليم  
مفتاح

الصنعانى

حراديد او شويخة

الحجلة

عزيز البحرى

## عائلة زيد

يضم بطن زيد البيوت التالية : ديهوم ودرقة والسودانى وابو بلغة وسراية احميدة وابراهيم الاسطى ومعيوف .

## ابو مصيبة

يقم ابو مصيبة في الطيلمون والصنيورة والغزبية ويضم البيوت التالية :

محمد

عبد الحميد

جمعة

حمد

حسين

وكذلك عائلة السراحنة التى تتفرع الى بيوت شعيب وسليمان وزرقون .

## القطعانية

يقم القطعانية في الطيلمون ايضا ويضم البيوت التالية :

ابو ربيعة

محيور

ابو يصير

ابو طارة

ابو عقيب

شويطرة

ابو كار

صالح

اما صالح الذى يقطن قمينس والطيلمون يضم بيتين هما حمد ومحمد وتآخى معهما ابو شوفة

## الوزرى

يقم الوزرى في المنطقة الواقعة ما بين قمينس والطيلمون وتضم البيوت التالية :

ابو زكرة

الحولاء

سعيد

حسين

عثمان

## السويرى

يقم السويرى في سوانى الى قطيفة وكدوة البقر بنواحي الطيلمون ويضم ثلاثة بيوت هي عبد الله ومحمد وحمد .

مغيب	} نطيح
حنش	
خويطر	
هية	
ابراهيم	} جريون
الاعيمى	
ابو بدلة	
عثمان الاعمى	
غريب	}
زبال	

وينبغى ان نلاحظ ان بيت شنابو يقيم فى سيدى حمد المقرون .

### العشيبات

يسكن العشيبات مناطق المقرون والقبيرات وام الخنفس وقصر الطويل وسيدى خليفة والطيلمون والكرميسية وبنغازى وهم يتكوّنون من عائلات الحاج يونس ودخيل وتمام وكذلك عائلة ابي لطعة التى تتألف من خمسة بيوت هى : ابو خريبة وشيهوب وصوان الحسك والغرارى ومحمد نتفة .

### الفسيات

يقوم الفسيات فى ام شحنب والرجمة وحلق الرباح وينقسمون الى قسمين : ابو عريضة ويضم عائلة مفتاح ومنها بيوت محمد وحسن وعثمان وحمد وابو منارة علاوة على بيوت المهيب وسعد واى حوش وعلى . والقسم الآخر يضم رحيم ومنه بيت دغيم وبيت مبارك او سالمة وعائلة بالكريعات ومنها الاسود وقلسوم ومقطيف .

### الشبالة

ينحدر الشبالة من الحاج منصور الشبلى وقيمون فى المنطقة الواقعة بين قمينس وكركورة ويتألفون من العائلات والبيوت التالية :

### العبادة

يعود اصل العبادة الى عبد الله ابي جطيلة وهو من ذرية الولي الصالح سيدى نصر ، ومنهم يتفرع المهشيش بطن السديدى ، وهم ينقسمون الى قسمين : عبادة حمر ، وعبادة بيض .

### العبادة الحمر

تسمى هذه العميرة بجدتهم حمراء بنت سيدى مسمار بعد قبيلة المسامير . يقيم العبادة الحمر فى المنطقة الممتدة من برسس الى سيدى يادم ووادى زارة وغوط الحمر جزء منهم فى الساحل وجزء فى الظاهر ، ويتألفون من البيوت التالية :

ادريس	} مدور
سعدة	
صالح بعيرة	
سيد روحه	
حسين	} آدم
موسى المهيب	
حمد	} شتيوان
شويكى	

ويقال له ايضا بيت ربيعة

ويضم العبادة الحمر ايضا بيتى عقيلة الافقم والشويعر .

### العبادة البيض

يقوم هؤلاء فى المنطقة شمال وشمال شرق الايبار واسقفة ويضم العائلات والبيوت التالية :

ابو خنانة	} خالد
حدة	
شنابو	

الكيلاني وسيدى سالم ، والقدادرة المكوّنين من خمسة بيوت هم سالم ووحيدة والحمامة وقنيوة وعبيد المقيمين بسيدى ابي فاخرة الصغير وفي بالصّفن شمال غربي قمينس ، وعائلة الفرجاني ابي عائشة التي تتكوّن من اربعة بيوت هي : الاحميدات والبصرة والقواسم وابو مراغة ، وبيت من قماطة يقيم في سواني تيكة . ويضم مطاوع ايضا افخاذا من العقايل ، والنجاجرة من المسامير في سواني تيكة ... وبيوتا من الحوامة هي بالضباع والحفيفير وابو جرادة وغنيوة وابو معيز وهم يقيمون في ابيار القداري ، الواقعة جنوب غربي مسوس .

وفي هذا الفصل نكون قد اختتمنا سرد قبيلة العواقر ثاني قبيلة للجبارنة نحاول ان نشير الى المرابطين الصالحين في هذه المنطقة .

### المرابطون في منطقة العواقر

- ١ — اولاد عقل ابناء واحفاد عقيل البرغني الجد الاكبر لقبيلة البراغنة وهي موزعة بين الكوفية وتوكرة .
- ٢ — سيدى عبد السلام التاجوري ، من التواجير ، قبه على ساحل بحر توكرة .
- ٣ — سيدى عبد الجواد من المسامير في غوط برسس .
- ٤ — سيدى عبد الله راقد النواية والد سيدى عمر الاعمى جد اولاد الاعمى المتآخون مع العرفاء السلاطنة . تقع قبة هذا الرابط على بعد ١٢ كم شرق دريانة .
- ٥ — السيدة الفقيهه ربح قبرها في السيرة الحمراء جنوب شرق دريانة .
- ٦ — سيدى سويكر من القبائل تقع قبه على حافة الطريق العام على بعد بضعة كم جنوب غرب دريانة .
- ٧ — سيدى ابراهيم ابو رأس من اولاد الشيخ ، جد عائلي ابو شناف وحسن

منصور	} دجيل	محمود	موسى
عبد الرحمن			يوسف
			ابراهيم
حمد	} حسين	على او التركي	صالح
المبروك			مبارك
			الدعكي
صالح			
ادريس			

### الكواديك

الكواديك هم اخوة الشباله وهم يقيمون في زاوية الطيلمون وسواني عصمان وينقسمون الى بطنين :

خليل	} عبد الرحمن	الحموز	القبيلي
محمد			مبارك او وزنة
سالم			
محمد			جنّاد
قنفود			رحيم
سعدة			الاعور

### العمائم

يقيم العمائم شمال قمينس بين سيدى بالتور وقصير الخيل وسيدى مجاور ويتكوّنون من البيوت التالية : فرحات ذريقة والشارف والشوكاني وابن شكر وابن حلاش وجميعهم من عائلة يحي ، ويضمون ايضا بيوت حمد والجديات والهوامل والاسود .

ويضم بطن مطاوع ايضا عائلة الترية وهي من العرفاء والتي تتألف من بيتي آدم ومريز المقيمين في سواني الترية وابي قطيفة ، وعائلة بالعيد المقيمين بسيدى



- ٢٠— سيدى محمد الفزائى ، من فزان ، قبه قرب سلوق .
- ٢١— سيدى احمد الطير ، من الفواخر ، قبره بلا قبة بين سلوق وزاوية الطيلمون .
- ٢٢— سيدى ابو راوى ، جد عائلة ابي راوى اولاد الشيخ قبه فى قمينس .
- ٢٣— ضناء سدينة وهما سيدى رحييم وسيدى احمد ابنا سيدى عمر المشهش وسدينة تقع قبتهما على بعد ١٥ كم جنوب شرق سلوق .
- ٢٤— سيدى عمر المشهش والد المرابطين المذكورين اعلاه قبه فى منطقة الايار .
- ٢٥— سيدى ميلاد ابو جار الله من الشهييات قبره بلا قبة فى منطقة الشليظيمة .
- ٢٦— سيدى عبد العاطى من قبيلة الفرجان قبره يبعد حوالى ٣٠ كم جنوب كركورة .
- ٢٧— سيدى احمد المقرون قبه على ١٠ كم شمال غرب المرابط المذكور اعلاه ، بل وتسمى المنطقة باسمه اليوم .
- ٢٨— سيدى احمد ابو الطيف من قبيلة زوية قبره يقع جنوب المرابط المذكور اعلاه .
- ٢٩— سيدى سلطان من قبيلة فرجان تسمى المنطقة به وقبه على حافة الطريق الرئيسى بين المقرون واجدايا ، وهى تقع جنوب غرب يضاء قم .

- تقع قبه على بعد ٢٠ كم جنوب توكرة ، ولا تبعد قبة ابنه سيدى ابي زيد .
- ٨ — سيدى مهبوس ابن سيدى ابي زيد من اولاد الشيخ وقبه بارزة شمال النقة .
- ٩ — سيدى خليفة من عائلة نجم تقع قبه على بعد حوالى ١٨ كم شمال شرق بنغازى .
- ١٠— سيدى منصور من عائلة نجم يقع قبره على بعد ٨ كم شرق الكوفية .
- ١١— سيدى طاهر مغربى مدفون بلا قبة على بعد ١٠ كم شمال شرق الرجه .
- ١٢— سيدى اللافى من اولاد الشيخ وقبه قرب وادى القطارة جنوب شرق الرجعة .
- ١٣— سيدى مفتاح الشريف مغربى تقع قبه على بعد ١٤ كم شرق بنغازى .
- ١٤— سيدى ابو فاخرة الكبير من المشيطات وقبه تقع على بعد ١٠ كم جنوب غرب بنغازى .
- ١٥— سيدى ابو فاخرة الصغير ابن المرابط المذكور اعلاه قبه فى منطقة ابي الصفن ( بالصفن ) شمال غرب قمينس التى لا تبعد عن شاطيء البحر .
- ١٦— سيدى ابو بكر المشهش من الهاشيش ، قبره بلا قبة قرب طهر الماسكلو .
- ١٧— سيدى ابراهيم المشهش من الهاشيش ، قبره بلا قبة على بعد حوالى ٢٠ كم شرق سلوق .
- ١٨— المرابطة امى زينية من قبيلة البركات ، قبرها بلا قبة شمال شرق قمينس .
- ١٩— سيدى الكيلانى من قبيلة الفرجانى ، قبه بين قمينس وسلوق .

## المغاربة قبيلة المغاربة

يقم المغاربة في المنطقة الممتدة من شرق اجدايا الى غربي النوفلية وهم ينحدرون من عبد الدائم بن جهيل بن برغوث بن ذئاب ابى الليل وسعدة ، وينقسمون الى عميرتين : (أ) اولاد الشاخ (ب) رعيضات

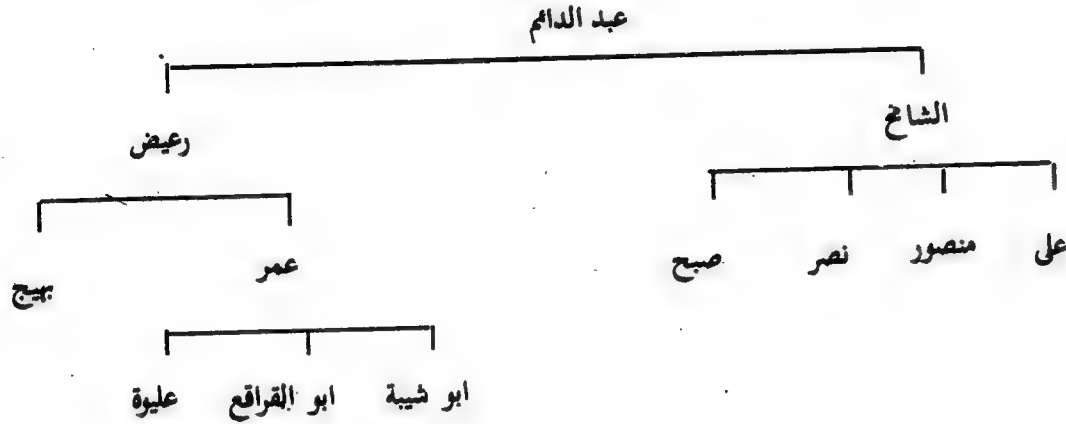

### (أ) عميرة اولاد شاخ

تتألف هذه العميرة من بطون علي ومنصور ونصر وصبح . ويضم بطن علي افخاذ : نشاد وعائلة ابى خمادة وابى بقوشة والرقعي وجير الغريث والذباح والاعرج واحمدى وابى قنيه و قابس والاحيول وخديجة والزعيد والزيني او احمد .

ويضم بطن علي ايضا :

حمودة  
ضاري  
باسل  
المقريف  
عائشة

## أجدايا

مدينة تقع على بعد حوالي ١٦٠ كم غربي بنغازي .

كانت في الجهود السابقة تسمى عاصمة برقة البيضاء وظلت مركزاً تجارياً هاماً وملتقى القوافل القادمة والرائحة إلى طرابلس غرباً واقطار افريقيا جنوباً ومصر شرقاً ، وهي مدينة عظيمة البنيان واسعة الاركان مزدهرة :

وقد زارها الرحالة البكري خلال القرن الحادى عشر الميلادى ووصفها على النحو التالى :

[ ارضها حجرية وبها عين عذبة ونخيل وبساتين يكثر فيها اشجار الارك دون [ باقى الاشجار ] .

ويضيف البكري :

[ اهل اجدايا اصحاب يسار وثناء وفيها بيوتات فضل واهل علم وكانت رباطا لجنود المسلمين ، وبها مسجد ذو منارة مرتفعة مثمثة الاشكال ] .

ومن المعلوم ان الامام عبد السلام سحنون ، الفقيه الملكى ، صاحب المدونة الكبرى في مذهب الامام مالك كان خلال القرن التاسع الميلادى كان يدرس الفقه واصول التشريع في مسجد اجدايا .

ويقع ميناء اجدايا على بُعد حوالي ٢٠ كم شمال الشرق ويسمى مرسى الزويتينة .

وكانت بها زاوية مَدْيِيَّة في العهد العثماني ، وكان يديرها ابراهيم الفاخري ويحيط بها العديد من افخاذ الفواخر واولاد الشيخ . ويسكن في اجدايا عموما العديد من القبائل العربية : المغاربة وزوية ومجابهة وغيرهم .

يقم في اجدايا حاليا جل بطون افخاذ قبيلة المغاربة وزوية ومجابهة وفواخر وغيرهم .

## عائلة نصر

يتكون هذا البطن من البيوت التالية :

الميجنة	} مباركة
الحاج	
ابن نصر	
الفقيه ناصر	
يقيمون في وادي الفارغ وبئر بالطفل	مذكور

يقيمون في ابى جدارية

الدواس	} هبة
الشليبي	
البرشه	

## عائلة صُبح

يقيم بطن صبح في مناطق الوادي الفارغ والقطفية وسيدى احميدة وبئر هواة وخور العود في اجدايا ويتكون من البيوت التالية :

اللافي	} الشيعي
احمدى	
حطمة	
شعيب	شعيب
عبد السلام	عبد السلام
الازرق	} ابو قليدة
الشويبه	
صمهود	

نجيمر

الدغيلي

صارة

ابو صالحه

شمام

ابو ضية

يقيم بطن على في سيرة الطالب بجنوب الزويتينة ومنطقة العقيلة واجدايا وسيدى فرج وسيدى حمودة وسوانى بشر ، وبعض الافخاذ بجنوب المقرون .

## عائلة منصور

يقيم بطن منصور جنوب وشمال اجدايا ويضم العائلات والبيوت التالية :

الحاج محمد	} قادره
حسن	
محمد	
الدلال	} ابو ميز
رحيم	
حرحش	حرحش
خياط الريح	} جدران
واى غسن	
مطرود	} الاسود
حمد	
صالح	
الفرجاني	
المسن	

تقيم هذه العائلة في ام الصفاء

الاشلم والوزارى

## ٢- عميرة الرعيضات

تقيم هذه العميرة في النوفلية وزاوية العقر والمردومة وفي بركة البيضاء وتتكون من البطون والافخاذ التالية :

ابو هريرة	} ابو شيبه
ابو موسى	
ابو مباركة	
القرريقي	
عقبة	
برنية	} عبيد
شعيب	
ابو سدره	
ابو طيغان	
مازن	
ابن شعالة	
الشويقي	
جازية	
عليوة	} عليوة
الرهبان	
الملوم	
شعيتر	

يقيمون في منطقة مطرائين وفي الجنوب

يقيمون في بئر عمر ومطرائين وفي الجنوب

البراني	} نوفل
الفاخرى	
غيضان	
يقيمون في النوفلية ووادي العقر	
ماعداء بيت الصبيحات وهم	
يقطنون الخليسي الواقعة على	
بعد ٢٥ كم جنوب بنغازي وعلى	
مقربة من سيدي احمد الطير	
العقارية	
الدايخ	
الحاج حسين	} ابو القراقع
يقيمون في منطقة المردومة	
عيسى	
صوان	
ابو ذيل	

## المرابطون في منطقة المغاربة

- ١- سيدي فرج من القبائل . قبه جنوب شرق الزويتينة .
- ٢- سيدي جبريل من المهاشيش ، تقع قبه على بعد ٦ كم شرق المرابط المذكور أعلاه .
- ٣- سيدي احميدة من اولاد الشيخ ، قبه بلا قبة بين اجدايا والقطفية .
- ٤- سيدي محمد الشريف من المغرب تقع قبه على بعد ١٥ كم جنوب مرسى بريقة .
- ٥- سيدي حمودة من اولاد وافي تقع قبه على بعد ١٠ كم غرب المرابط المذكور اعلاه .

جالوا اقامة مستقرّة . وثمة بطون وافخاذ من المجابرة تقيم في واحات سيوة ، وفي بنغازى وهم يحترفون التجارة .

يوجد في منطقة اللبة قبة المرابط سيدى مختار الشريف وهو من اصل مغربى ، كما يوجد في منطقة العرق العديد من قباب الاولياء الصالحين .

### العريبات قبيلة العريبات

العريبات قبيلة عربية من ذرية عريب بن جبيل بن برغوث ابن ذئاب ابى الليل وسعدة وهم من الجبازنة السعدى تقيم في برقة الحمراء وبعضها في برقة البيضاء وصحراء سرت وتتكوّن بطونها وافخاذها مما يلى :

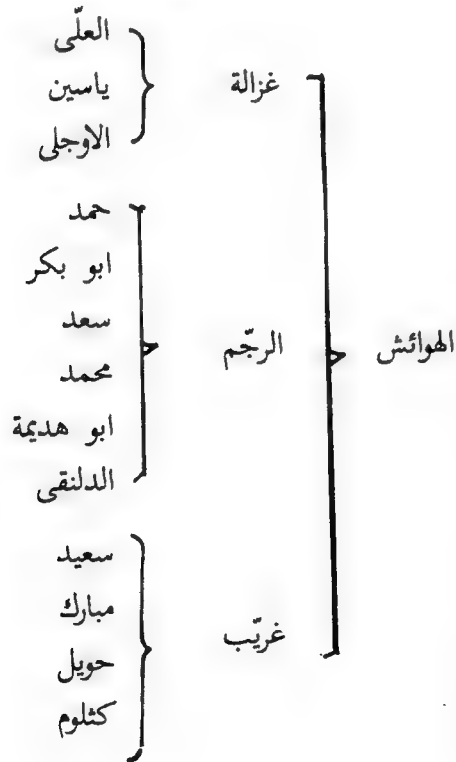

٦- سيدى حطية من القبائل مثنوا بلا قبة/ فى العقيلة .

٧- سيدى بحرى من اولاد سليمان مثنوا بلا قبة فى مرسى العويجة .

### المجابرة قبيلة المجابرة

المجابرة قبيلة عربية تنتمى للجبازنة السعدى تنتشر فى واحات جالو باللّبة والعرق ، وبعض افخاذها فى بنغازى والكفرة وسيوة .

يعود اصل المجابرة الى حمد بن جبيل بن برغوث بن ذئاب وسعدة .

وتضم هذه القبيلة اربعة عشر بطنا هى على النحو التالى :

١ - حلايف	٨ - سعادات
٢ - نصيرات	٩ - بعاتات
٣ - حمران	١٠ - القزوزة
٤ - هويدات	١١ - مختارة
٥ - علايقة	١٢ - ضبوية
٦ - رويلات	١٣ - طوالب
٧ - برانقة	١٤ - حريبات

كانت هذه القبيلة تقيم فى ربوع برقة ثم انتقلت منذ حوالى قرنين وتيف الى واحات الكفرة واستوطنت فى الصحراء حيث قام افرادها باستزراع اشجار النخيل والفواكه واحتراف تجارة القوافل بين الواحات ومصر والسودان ووادى وكاواز وغيرها .

وقد نشب بين المجابرة وبين السلطان صليح حاكم وادى نزاع بمناطق الحدود وانتصروا عليه

وعلى اثر نزاع مع السلطات العثمانية انتقلت المجابرة شرقا الى مصر فى عهد محمد على ومكثوا هناك سبع سنوات ثم عادوا الى الديار الليبية واقاموا فى واحات

## الجلالات قبيلة الجلالات

الجلالات قبيلة عربية من ذرية جلال ابن جبريل بن برغوث ابن ذئاب ابي الليل السليمي وسعدة ابنة خليفة بن مذكور الزناتي .

وجلال هو الابن الاصغر لجبريل وقد تبناه اخوه الاكبر حمزة حيث تحالف مع ابنائه الجوازي ، وقد ورد ذكره في فصل الجوازي .

وفي ختام هذا الفصل نكون قد سردنا بشيء من التفصيل ذرية جبريل ابن برغوث بن ذئاب ابي الليل السليمي في قبائل ست هي على التوالي : الجوازي والعواقير والمغاربة والمجابرة والعريبات والجلالات .

## الفوايد قبيلة الفوايد

ينحدر افراد قبيلة الفوايد عموما من فايد بن برغوث ابن ذئاب ابي الليل وسعدة وينقسمون الى عميرتين هما الرماح واولاد عبد الكريم .

ذئاب  
برغوث  
فايد



تعرضت هذه القبيلة لاضطهاد الانكشارية على اثر امتناعها عن دفع الاتاوات المجحفة وهاجرت بقضتها وقضيضها الى مصر ، وقد استوطن الرماح الفيوم وأقام الباقى فى صعيد مصر . وبعضهم فى الديار الليبية متأخين مع قبائل أخرى .

ونعيد الى الاذهان ان فايد هو اخ جبريل وبرغوث الابن ، وهم جميعا ابناء برغوث الكبير بن ذئاب ابي الليل وسعدة ابنة خليفة بن مذكور الزناتي .

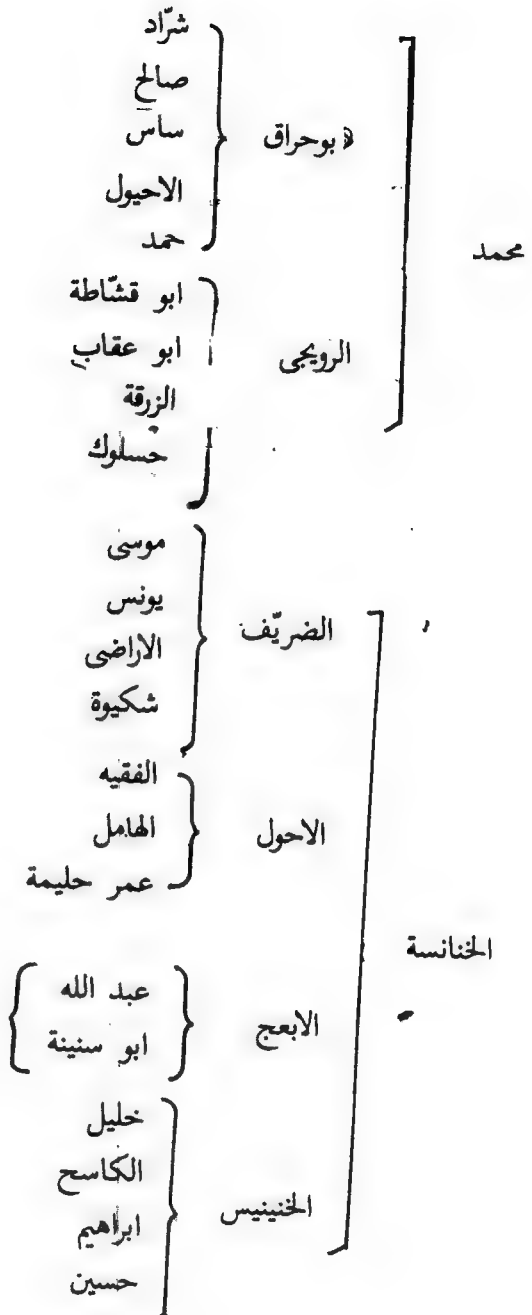

من اصل جازوى

## الباب الخامس

### البراغيث

#### برغوث

عبد ( العبيد )

عريف ( العرفاء )

البراغيث ، جزء من قبائل السعادي ، ينحدرون من برغوث ابن برغوث بن ذئاب ابى الليل ، وسعدة ابنة خليفة ابن مذكور الزناتي وهم اخوة الجبارنة ، وينقسمون إلى قبيلتين : العرفاء والعبيد .

#### العرفاء

ينتمي العرفاء إلى عريف الذي خلف ولدين هما سلطان والاطرش وذرية الأول تسمى السلاطنة وذرية الثاني تسمى الطرش وهم يقيمون في المرج وضواحيها وجزء من الجيل الاخضر .

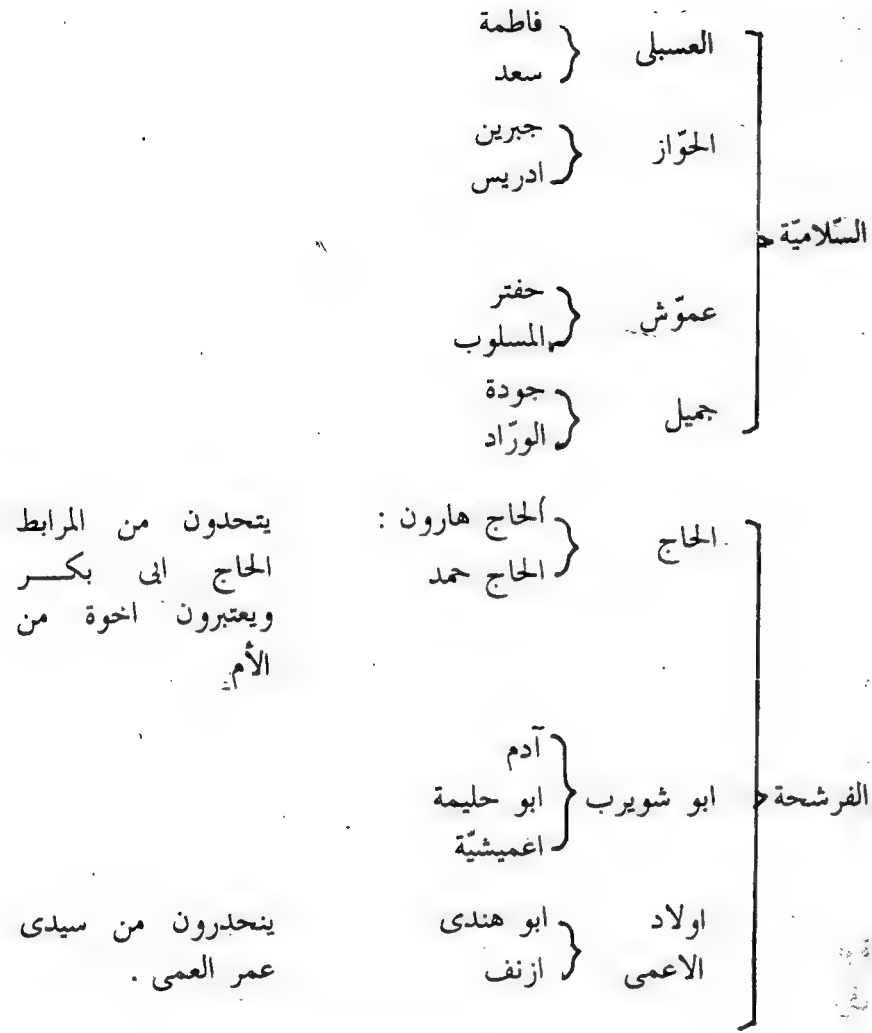

### السلطنة الحرحيرة

ينحدر هؤلاء من حرحير ابن شيبون بن سلطان بن عريف وهم يكونون  
فخذين هما الرحابات والنجول ، اى الرحابات نسبة لرحاب والنجول نسبة  
لنجل ويضمنا العائلات التالية :

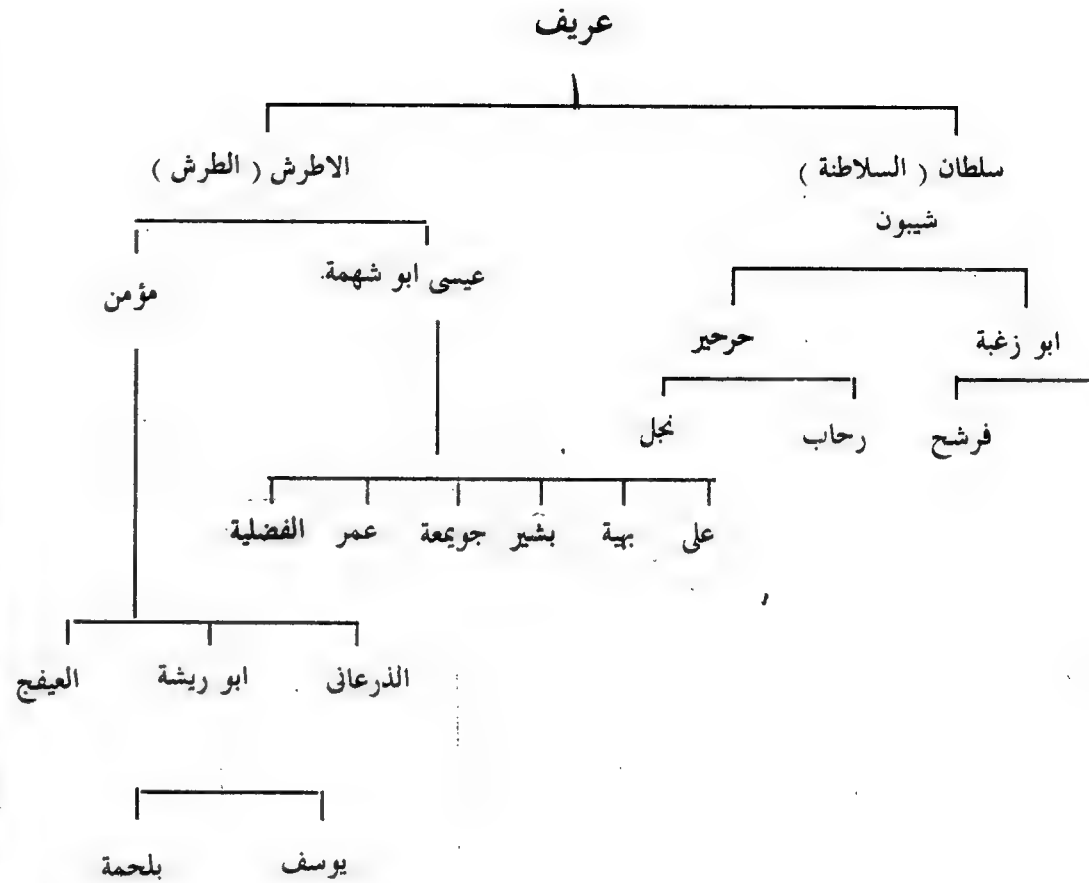

### السلطنة الزغوب

ينحدر السلطنة الزغوب من ابي زغبة ابن شيبون بن عريف ويكونون  
فخذين هما السلمية نسبة لسلام والفراشحة نسبة لفرشح ويضمنا العائلات  
التالية :



السوداء ، خلف منها سيدى رحومة جد عائلة شعوة فى قبيلة العبيد وهم ابناء عم اولاد العمى .

- ٣ - سيدى عمر مدفون بلا قبة على بعد ١١ كم شمال المرج .  
 ٤ - سيدى رحومة جد عائلة شعوة فى قبيلة العبيد مدفون فى منطقة تقع على بعد ٧ كم شمال شرق المرج .  
 ٥ - سيدى كريميد مرابط من قبيلة المنفة مدفون منذ قرن ونصف القرن على بعد ٥ كم شمال المرج .  
 ٦ - سيدى مفتاح نازح من عميرة السلامية ومدفون على بعد ٣ كم شمال غرب المرج .

الطرش = ابو شهمة

ينحدر ابو شهمة من الاطرش ابن عريف ويكوّن خمسة افخاذ هم على وبشير وجمية وجويعة والفضيلة ويؤلفون العائلات الآتية :

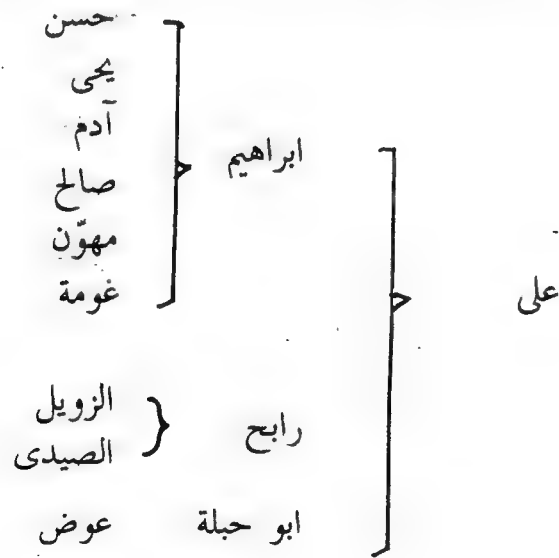

الزرى  
 ناهد  
 عريف

الرحابيات

حمد  
 الدائخة  
 صالحه  
 ابن حجاز

الترائج

الكرش  
 ابو زهو  
 الدفظة  
 غنيفق

عصر

النجول

الصهلة  
 الطلية  
 عضاض

قدير

### المرابطون فى منطقة السلاطنة

- ١ - الحاج ابو بكر جد عائلة الحاج هارون - الفرشحة وذريته اخوة الفرشحة من الام ، ومثواه فى منطقة تقع على بعد ٨ كم شمال شرق المرج .  
 ٢ - سيدى عمر العمى ابن المرابط عبد الله راقد الضوايا القادم من المغرب الاقصى والمدفون فى منطقة تقع على بعد ١٠ كم بجنوب شرق دريانة . انجب سيدى عمر العمى من امرأة من السلاطنة ٧ اولاد هم اولاد العمى السبعة المدفونون فى جبانة اولاد العمى فى المرج ، وذريتهم متاخون مع عائلة الفرشحة ، وخلف من امرأة اخرى من عائلة الجهمى وتدعى أم

محمد	ابو عوكل	يوسف
زقيب		
على		
واعر	شائدة	
ابو عرق		
الاشتر		
ابو الضباع	الصيافة	
رحيل		
فطيمة		
فطومة		
رفيعة	آدم	
رفيعة		
ابو هيسة	الوضخ	بلحمة
الحقيق		
ريدعة	عايرة	
الشريشرة		
كريم :	فرع من عائلة فطيمة	
ابو شبيحة :	فرع من عائلة رفيعة	
الهدل	الجواهره	
القضام		
المشاهدة		
جراب	النحيلات	العيفج
غيضان		
عبد الرحمن		
الصليليخ	الرقاقنة	
زعتري		
مبيركة		
بليقة		

المحاقن	بشر
العلی	
الاريد	بهية
هند	
محمد	الجويمة
يتيم	
القبيل	الفضيلة أو يونس
التعيرى	

الطرش = مؤمن

وينحدر مؤمن من الأطرش ابن عريف ويكون خمسة اخذ وهم الذرعان ويوسف وبلحمة ( ابو ريشة ) والعيفج وهم كما يلي :

سليم	الضريف	الذرعان أو الذريعات
محمد القار		
ابو خشية	ابو سعد	
النطاح		
جويلي		
التربة :	مرعى	
تقيم في سوانى التربة		
الصدية		
ابو بدو		

ت  
التر

ع  
قد

الحاج اب  
الفرشحة  
المرج  
سیدی =  
الاقصى  
سیدی =  
السبعة ا  
عائلة الف

## المرج

كانت تسمى برقة وهي إحدى المدن الخمس تعرضت لغزو الفرس سنة ٥١٥ ق م ثم غزو الروم الذين اخرجوا منها الفرس. واستمر يحكمها الروم إلى أن تم فتحها على أيدي المسلمين بقيادة عمرو بن العاص سنة ٦٤٣ م وانطلق منها شمالاً إلى بلدة طلمیثة الواقعة على شاطئ البحر حيث استسلمت له آخر فرقة رومانية هناك.

وقد اتخذ عمرو بن العاص المرج مقراً لقيادته.

تقع المرج على بعد ١٠٠ كم شرق مدينة بنغازي وتقيم فيها بطون وأفخاذ من قبيلة العرفاء: السلاطنة والطرش وعناصر أخرى من القبائل الليبية وخاصة بطون من قبيلة العميد.

كانت منذ ألفي سنة تسمى (مخزن الغلال) في منطقة البحر الأبيض المتوسط بسبب جودة تربتها التي اشتهرت بإنتاج القمح.

يمتد إقليم المرج من مرتفعات الجبل الأخضر شرقاً إلى منخفضات توكرة في شمال الغرب والايبار في جنوب الغرب وهو يحتل رقعة واسعة من الأرض عظيمة المساحة ذات تراب طيني كلسي ناضج كثير الدبال متجانس التركيب وقد حباه الله تعالى بقيمة كبيرة في الأخصاب وقد استغل في زراعة الجيوب واضحى على مدار الزمن من أكثر المناطق أهمية من الناحية الزراعية في شمال أفريقيا قاطبة.

تعرضت مدينة المرج لزلزال عنيف خلال شهر رمضان سنة ١٩٦٣ م أدى إلى هدم أجزاء واسعة من البيوت ووفاة مئات من السكان وتشريد حوالي ١٣,٠٠٠ نسمة الذين أصبحوا بلا مأوى.

ولكن سرعان ما أعيد البناء في منطقة مجاورة تسمى المرج الجديدة على أحدث طراز معماري.

وتقع على بعد حوالي ٢٠ كم شمال المرج بلدة طلمیثة وهي ميناء على الساحل - كما اسلفنا - وتقيم فيها افخاذ من قبيلة الدرسة وغيرها.

وتضم عميرة الطرش من المسامير عائلة الحاج غلي وعائلة سعد وعائلة عبد الرحيم والحلائم وبعض افخاذ من أولاد الشيخ من عائلة متوبل.

## المرابطون في منطقة الطرش

١ - سيدى جبرين من المهاميش تقع قبته في منطقة تبعد حوالي ١٢ كم جنوب غرب المرج.

٢ - سيدى ابو زيد ابن سيدى ابراهيم بورأس من أولاد الشيخ تقع في قبته على بعد ٢٠ كم جنوب غرب المرج وبجواره ابنه سيدى بو شناف.

٣ - سيدى حمد راقد حده من قبيلة فرجان مدفون بلا قبة في منطقة تقع على بعد ٦ كم جنوب غرب المرج.

٤ - الحاج محمد من المسامير نوح مدفون بلا قبة قرب قصر القاطرس.

٥ - أمى الحبيسية، مرابطة من المسامير مدفونة على بعد ٨ كم شرق توكرة.

٦ - سيدى خالد من المهاميش، مدفون بلا قبة على بعد ٣ كم شرق توكرة.

زاوية سنوسية شيدها العرفاء في المرج.

ت  
التر

ع

قد

الحاج ابو  
القرشحة  
المرج  
سيدى  
الاقصى  
سيدى  
السبعة  
عائلة الا

تتكون شعوة من أربعة فروع وهي عائلات عبد الله وموسى وابو زيد والبراجات أو العبيدى .

### أ - شعوة

تتكون عائلة شعوة مما يلي :

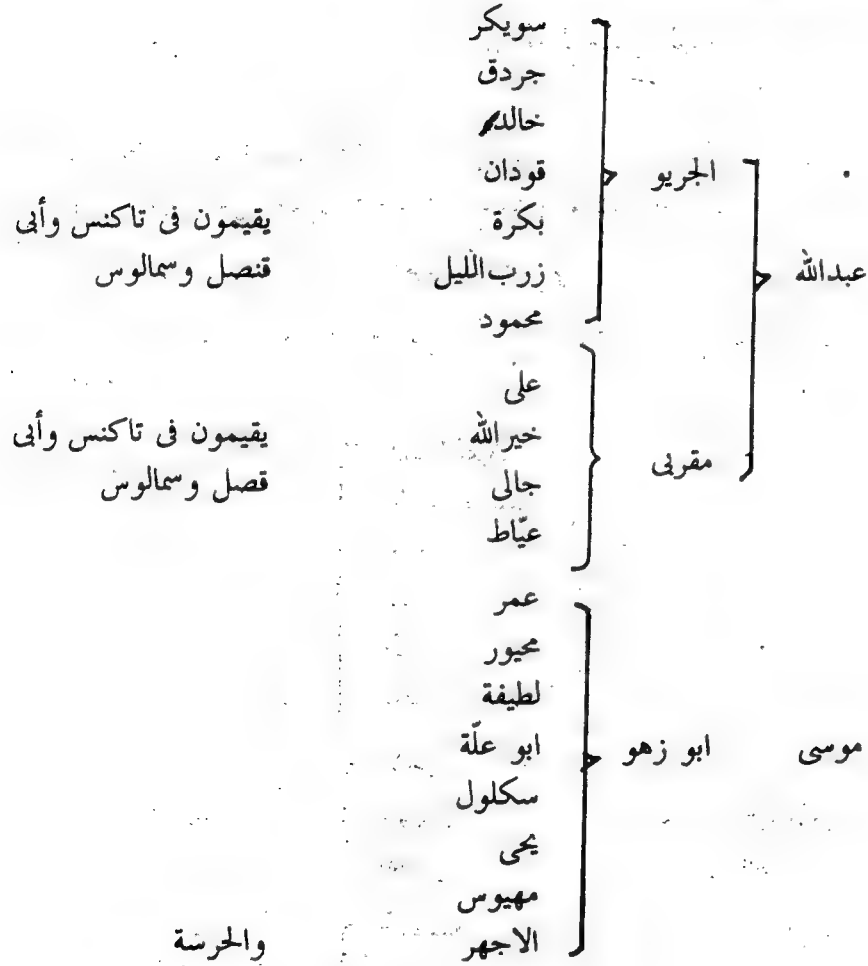

### العبيد

عبد

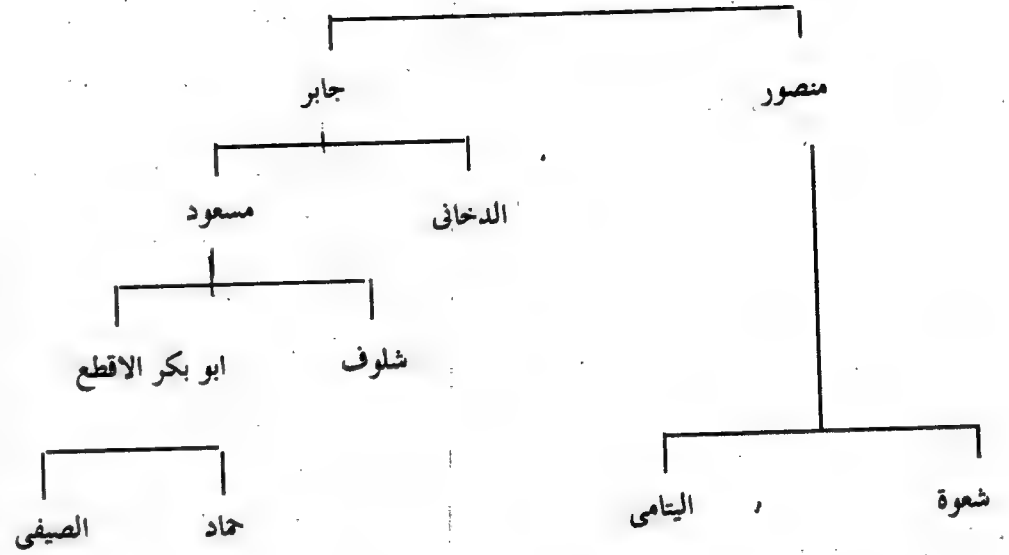

تألف القبيلة من عميرتين اثنتين هما منصور وجابر .

### ١ - عميرة منصور

تضم هذه العميرة عائلة شعوة وعائلة اليتامى

شعوة ابنة سيدى نوح المسامرى تزوجها المرابط سيدى رحومة ابن المرابط عمر العمى وامى السوداء من عائلة الجهمى وخلفت ، أى شعوة منه ستة أولاد الذين أطلق عليهم لقب اليتامى بعد وفاة والدهم . وقد تبناهم منصور وتزوج من جدتهم امى السوداء والدة سيدى رحومة بعد وفاة بعلها سيدى عمر العمى .

اضحت عائلة شعوة جزءاً من منصور وهم أخوة عائلة اليتامى من جهة الأم واخوة اشقاء لاولاد العمى فى قبيلة العرفاء السلاطنة .

وتضم أيضاً بعض الافخاذ من المسامير وسعيط المتأخين معها .

يقيمون في قسنطة

خطاب :  
جودة

ابو قلبة

ابو زيد

المرخى  
ابو شعراية

ادريس

يقيمون في غوط خليل بالياضة

البراجات

او العبيدي

وتضم شعرة أيضا عائلة صارة التي تتفرع عنها بيوت نجم وعبد الرحيم وابو قرين وقبول التي تقيم في ( اودي ) المسامير وكاف أم عمود .

### ب - اليتامى

يقيم في بطن اليتامى في جردس وأم الجواني وتتكوّن من العائلات والبيوت التالية :

عبد الحفيظ  
الحاج ابراهيم

خنيفر

كيال

متاع

مفتاض

عياط

الاجيار

سويرى

ادريس

الاسيف

السويدة

الحريفة

جار الله

ستان

الحجل

القرد

دخيل

يقيمون في الرحبية

وأم القيزان

المسوثة

اللافي

سيرة

جيرين

سدية

رحيل

البيض = معمش

البراجات

يقيمون في الخويبية

جنوب غربى بنغازى

ويضم اليتامى أيضا العائلات والبيوت التالية :

ابو جنوب

رقيوة

ابو غنيوة

خضراء

من المسامير المتأخين

ابو طاحونة

ريضة

من سعيط المتأخين

### ٢ - عميرة جابر

يتكون بطن جابر من الدخاخنة والشلافة وحمّاد .

ويضم الدخاخنة العائلات والبيوت التالية :

داوود

قدّار

شايح

بهادل

مطارى

المشيفق

شحوت

كريم

هنية

يقيمون في وادى الدخان

آمنة

يقيمون في قصر الجبيلة

تتسمى هذه العائلة إلى ابى بكر الاقطع  
ولكن امهم من عائلة حماد . وهم  
يقيمون في منطقة سيدى الخضرى  
زاوية القصور .

### حماد

يضم بطن حماد عائلات اربعاً وهى :

البريغيث } وهم يقيمون في منطقة  
ادريس } سيدى الغريب بالياضة —  
المهوب } الجبل الاخضر .

دوج } تقيم هذه العائلة في وادى لستاتة .  
بالط } يقيمون في وادى الزويبة

بزاوة } يقيمون في منطقة بو قراوة  
صكلول }

### « المرابطون في منطقة العيد »

— سيدى ارحومة سبق ذكره في منطقة العرفاء بالمرج .  
— المرابطة أمى السوداء مدفونة في منطقة ابى غسال في تاكنس .  
— سيدى سعد بوارميلة من الفواخر قبته في منطقة اليتامى بين أم الجواوى  
والخروبة .

— سيدى عبدالمسيد من اليتامى قبته قرب أم الجواوى .  
— سيدى ابو بكر السعيطى جد فخذ السعيط متأخين مع اليتامى مدفون في  
وادى فروة .  
— سيدى أمجيجيد مرابط قادم من المشرق مدفون بلا قبة في عقبة المال .  
— سيدى الدليل من الفسيات مدفون بلا قبة قرب تاكنس .

ميلاد  
الحكيكية  
غزالة  
السويى  
المقرحى  
ابو رغوة  
ابو جربان

### مدللة

يقيمون في قصر الجبيلة  
وابى سماح

المحقن  
كنز  
ابو ذراع  
معيز  
ابو حليقة  
الاعمى

### الغياط

يقيمون في قصر الجبيلة  
وابى ذراع والروبيبة

### البراجات

يقيمون في الروبيبة ،  
جزء منهم مع عائلة  
شعرة

### الشلالة

يضم بطن الشلالة عائلات خمساً وهى :

الازرق } يقيمون في منطقة سيدى سليم  
الحرم } يقيمون في غوط المطيميس  
شدة } يقيمون في منطقة الكتيف  
غل } الواقعة جنوب غوط المطيميس  
البرانى } يقيمون مع المذكورين اعلاه

## الباب السادس

### العقارة

عقار

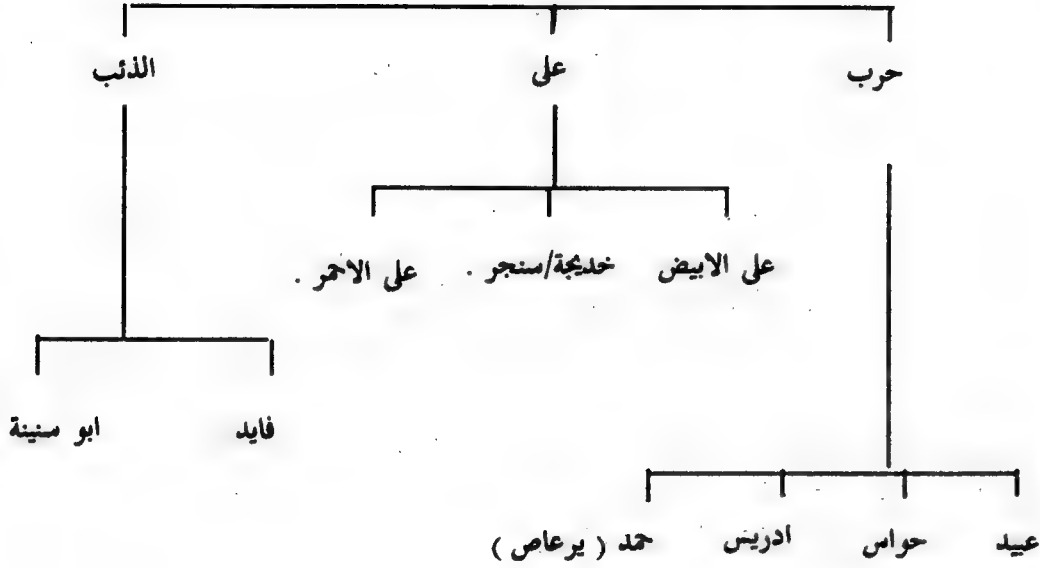

ينحدر العقارة وهم الحراني وأولاد علي من عقار ابن الذئب ابى الليل زعيم قبائل بنى هلال وبنى سليم ، وسعدة ابنة خليفة بن مذکور الزناتي .  
خلف عقار ثلاثة أولاد هم حرب وعلی والذئب .

### الحراني

وخلف حرب أربعة أولاد هم عبيد وحواس وادريس وحمد ، وكان الاخير قد تبني فايد ابن اخيه الذئب . وصار الحراني خمس قبائل هم العبيدات والحاسة والدرسة وأولاد حمد وعائلة فايد وقبيلة محمد برعاص ..

- سيدى جار الله من الشهييات مدفون بلا قبة في منطقة الدخاخنة ( البنية )
- سيدى الشريف من المغرب مدفون بلا قبة في منطقة الدخاخنة ( بو شمال )
- سيدى سليم من أولاد الشيخ مدفون بلا قبة في منطقة غوط الشلالة .
- سيدى عبد الصادق من أولاد الشيخ مدفون بلا قبة في قصر الصاص .
- سيدى الخاضرى من المسامير مدفون بلا قبة بمنطقة الشلالة براوية القصور .
- سيدى أحمد الكيلة مدفون بلا قبة في غوط بو قراوة .
- سيدى عبد السلام الغريب جد أولاد الشيخ باستثناء عائلة بو ارأوى في برقة مدفون في المنطقة التي تحمل اسمه .

٢ - عوكل

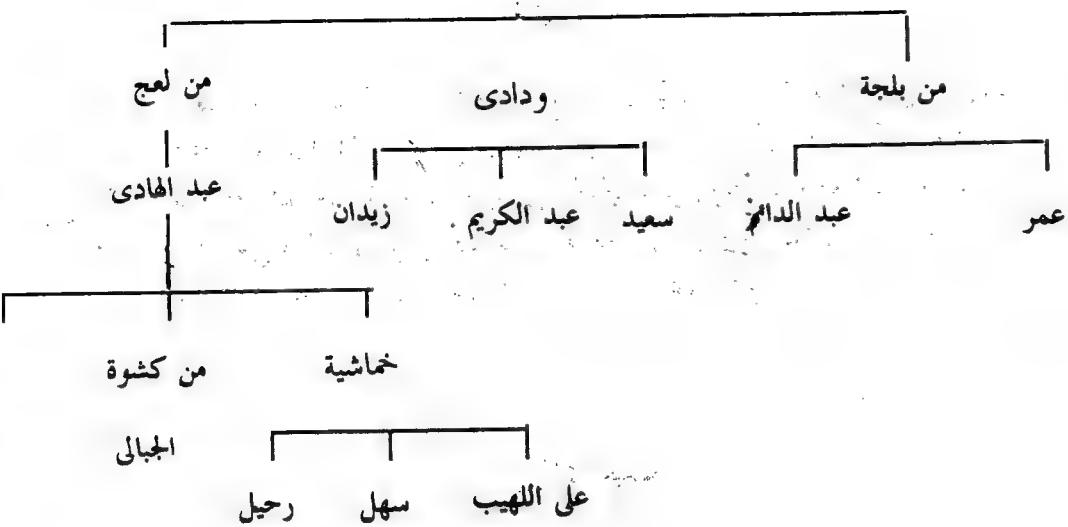

٣ - شاهين

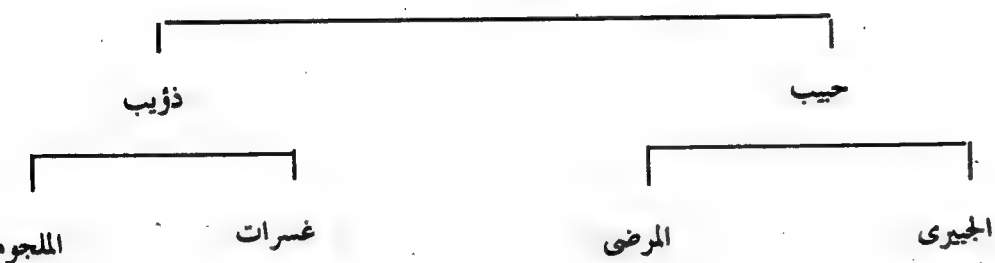

٤ - محمد ابو شريعة

ذريته هاجرت إلى الديار المصرية

## العبيدات

عيد

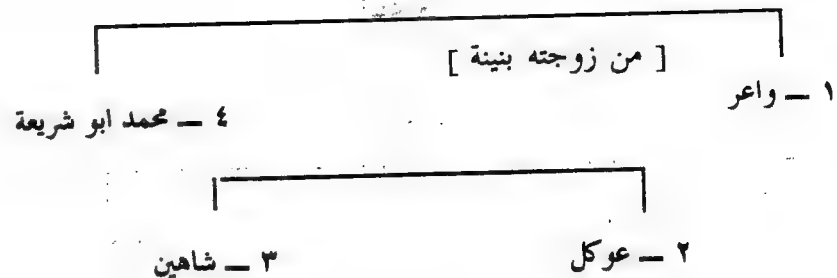

١ - واعر

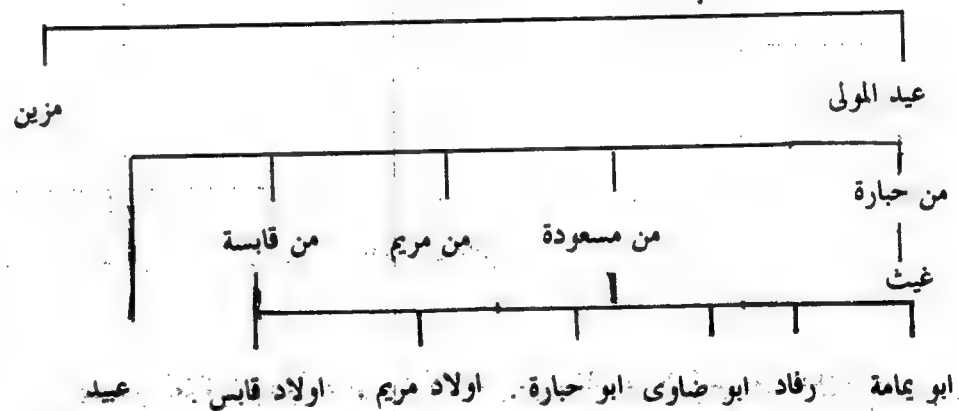



## العبيدات

قبيلة العبيدات كبيرة متشعبة متداخلة تتكوّن من عدة عمائر هي : غيث وشاهين والعواكلة والشرايع وعبيد وابو ضاوى وقابن وعبد الكريم وعدال ومباركة وابو جازية ومزين ورفاد والامياط ومريم والرزنة والعلاقة ومع ذلك تنحدر من صلب رجل واحد هو عبيد بن حرب الذى خلف من زوجته بنية اربعة اولاد هم : واعر . عوكل . شاهين . محمد أبو شريعة .

## اولاد غيث

تتألف هذه العميرة من الفروع التالية :

أ - ابو مغائة . ب - عويضة . ج - الافراد  
د - الخادم . هـ - علاق . و - عدال

## أ - ابو مغائة

حسن	} زكري	} الفرخ
حمدة		
محمود		
مسهود	} ابو بكر	
يونس		
الخلاص		
الاسود	} ابراهيم	
ابو قلادة		
العاصي		
الوجيه		
الخضر		
عبد النبي	} بصيص	
ام شناف		
آدم		
ابو شنيف		
ابو خريص	} سعيد	
حفيظة		
محمد بحيق		
محمد		
عوض		
عبد الرحمن		

كما يضم بطن الفرخ : بيت ابي ذيل ورويقد الريح .

ويضم هذا البطن على الديداني والطير من الحوتة والمزارقة ورحيم وكذلك المبروك ومحمد من عائلة ماضي علاوة على الجيهات وهم جوازي في الأصل والفسيات ، وجرييب والمبروك من جابر المبروك ، وزويط واني قفة الحرم .

### ج - الافراد

يتكون الافراد من العائلات والبيوت التالية :

يقيمون شمال زاوية الترت	يونس ابو ربيعة آدم	كشار	} ابو نضارة
يقيمون شمال زاوية الترت	حسين الخبزية آدم عبد الرحمن	الذائح	} جبر
يقيمون شمال زاوية الترت وجنوب بنغازى	الحاج عبد الله ابو هندي	عبد السيد	}
يقيمون في زاوية المرصص	على زائد بخاطرة		
يقيمون شمال زاوية الترت	الميهوب		

ويشتمل ابو مفاة ايضا على البكور واسماعيل واني هندي واني شخيتير وميلاد من اللمامشة والصوانع والحسانة والحسيرات الشواغر وكذلك بطن البكور الذى يتكون من بيوت يونس والفاطس واني طقوق وعمار واني رفيع من العوامة والقراف من الحسانة وكذلك بطن فضيلة برأس الهلال الذى يشمل بيوت الايلق وابا بكر وادم والحرم وغيضان التواتى ، ويشمل من القبائل كلا من حفظة واني بكر ومؤمن ومن الموالك بيت الميهوب .

### ب - عويضة

يتكون بطن عويضة من اولاد غيث على العائلات والبيوت التالية :

يقيمون في زاوية الترت وخولان والمخيلى والعزبات	المبروك محمد	} النشولاك	}
يقيمون في البطنان ونواحي طبرق	المقرحى فرحات محمد	} حويل	} عبد الله
عاشور الشتيوى محمد	الاشهب غيث		
مريسة	الاشهب عبد الرحمن هرائج المبروك	} المزلوعى	}

ويشتمل بطن الأفراد على فخذ من الصوانغ والنفوفة من الخوتة ، وعلى بيوت الشقارة والشاكة وعويشة والشاش من عائلة الصغير

### د - الخادم

ويضم البطن الرابع من أولاد غيث ، وهو الخادم نسبة لجنتهم السودانية ، العائلات والبيوت التالية :

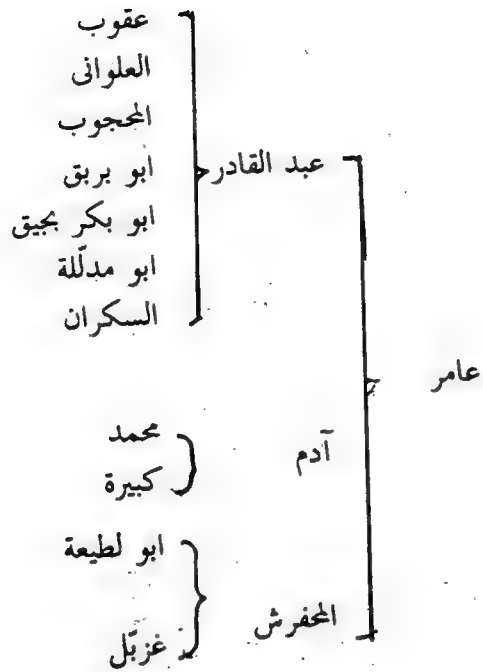
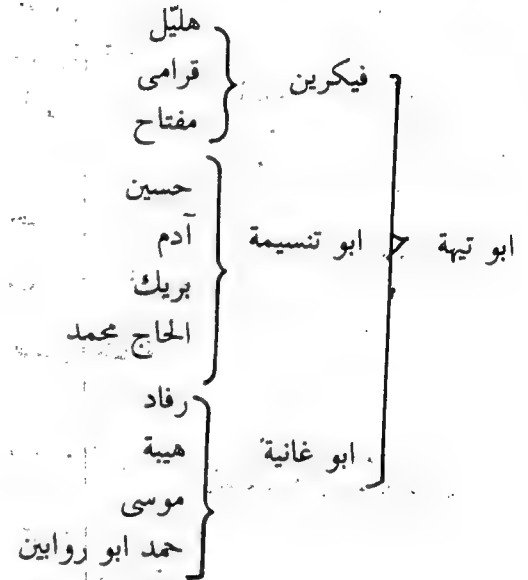

### ه - علاق - العلالقة

يتألف العلالقة من العائلات والبيوت التالية :

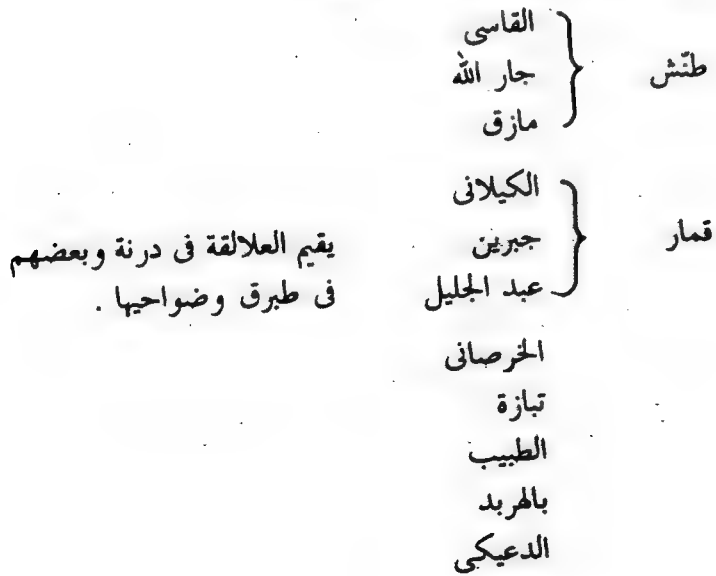

## الزوايا في منطقة اولاد غيث

- زاوية الترت تم تأسيسها سنة ١٨٥٠ م
- زاوية البشارة شيدت سنة ١٨٥٧ م
- زاوية الخليل أسست سنة ١٨٥٥ م
- زاوية العزيات أسست سنة ١٨٥٥ م

### ابو يمامة

أبو يمامة ابن عبد المولى من مسعودة ، بن وإعر بن عبيد . تتألف هذه العميرة من الفروع التالية :

أ — منصور عبد القادر . ب — منصور فائزة . ج — سليمان . د — ابو جازية .

### أ — منصور عبد القادر

- |          |            |        |
|----------|------------|--------|
| مقواء    | } عبد الله | } محمد |
| صالح     |            |        |
| محمد     |            |        |
| المبروك  |            |        |
| الشوشان  | } محمود    |        |
| يونس     |            |        |
| اللبد    |            |        |
| الاجرم   | } حليمة    |        |
| بلر      |            |        |
| آدم      |            |        |
| موسى     |            |        |
| دخيل     | } معتوق    |        |
| ابو حويش |            |        |

## و — العدل

- |           |          |
|-----------|----------|
| حسن       | } العيشي |
| مصباح     |          |
| ابو مقيصع |          |
| يونس      | } سلطانة |
| محمود     |          |

يقيمون في درنة وطبرق  
يونس  
شمار

يقيمون في طبرق ودرنة

ابو سواية  
أحمد

يقيمون في درنة وطبرق  
يقيمون في مصر

الصائب  
سليم

يسكنون في طبرق

طريفة  
بخاطرة

يقيمون في مصر  
قتال

قنديل

مبارك

ديح

ويضم العدل ايضا عائلة القرباع التي تشتمل على بيوت محمد واى عوجة ويرغط وحامد وصالح .

### المرابطون في منطقة اولاد غيث

- ١ — سيدى ابو ذراع من قبيلة سعيط ابن المرابط سيدى عبد الواحد تقع قبه على بعد ١٠ كم جنوب شرق زاوية الترت
- ٢ — سيدى ابو نجلة من قبيلة الحوتة وقبه قرب معطن الجوز

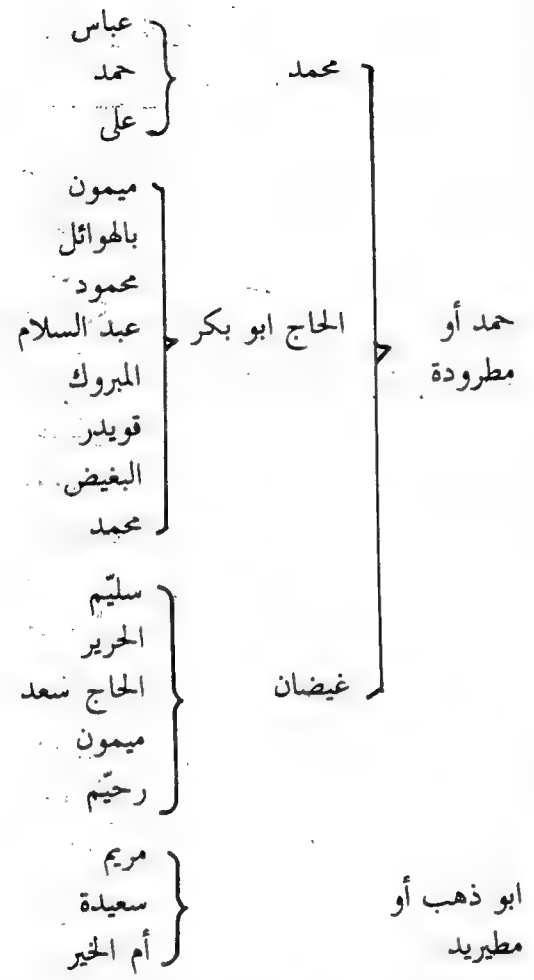

ويتضمن بطن منصور عبد القادر أيضا ابا العيد وظليل وبلال وعقاب  
وسعيظ بيت محمد

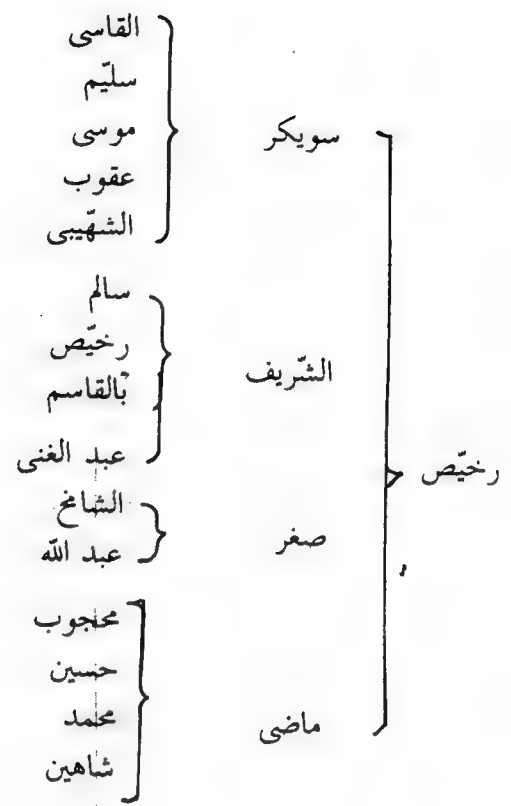

القبيلي	}	سليمان	} هرهرة
فكيرين			
محارب			
اللاق			
الخرشوق	}	منصور	}
للاهم			
الرويحلة			

كما يتضمن هذا البطن عائلات صبرة بالكور والاحمدى وعبد الجواد ومن العوامة عقاب ومن سعيط العوجة ومن الحسيرات ابو شعيليل .

## ب - منصور فائزة

يضم بطن منصور فائزة العائلات والبيوت التالية :

صبرة	}	علي	}	بالقاسم
شعول				
جالى				
عبد الكريم				
إلمبروك	}	عبد السيد	}	بالقاسم
مصطفى				
موسى				
ابو مشق				
آدم	}	سراية	}	عبد زبه
صالح				
ابراهيم				
حسن				
مهيبوس	}	آدم	}	عبد زبه
ابراهيم				
يحيى	}	وحيدة	}	عبد زبه
منصور				
ابو قزاحة	}	رمضان	}	عبد زبه
رفاد				
ابو زيد				
مرعى				

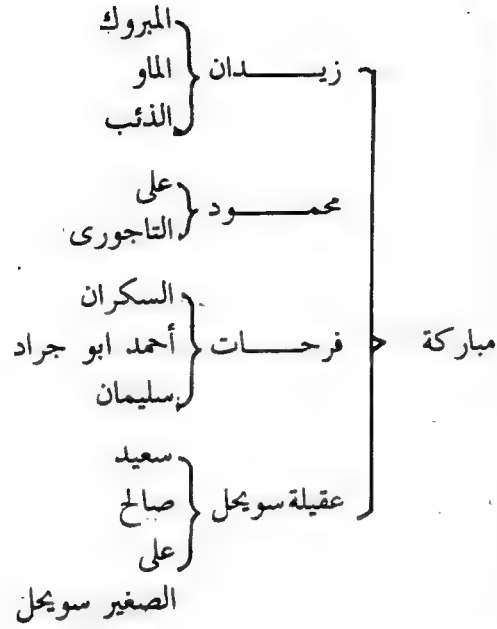

ويضم سليمان ابو يمامة ابن عبد المولى من مسعودة عدداً من البيوت منها النفوفة والمزراقة من الحوتة والرخمي من القطعان وفخذ من اللمامشة والحسيرات ، وعائلة بركات من الجوازي وعائلة سليمان من الجوازي وعائلة اسرافيل من الجوازي ايضاً .

### د - ابو جازية

يسكن جل بطن ابى جازية في منطقتى عين مارة والقبة وبعضهم داخل الحدود المصرية ويتكون من العائلات والبيوت التالية :

### ج - سليمان

بطن سليمان من العبيدات موزع بين القبة وشرق درنة وبعض أفخذه في مصر ويتكون من العائلات والبيوت التالية :

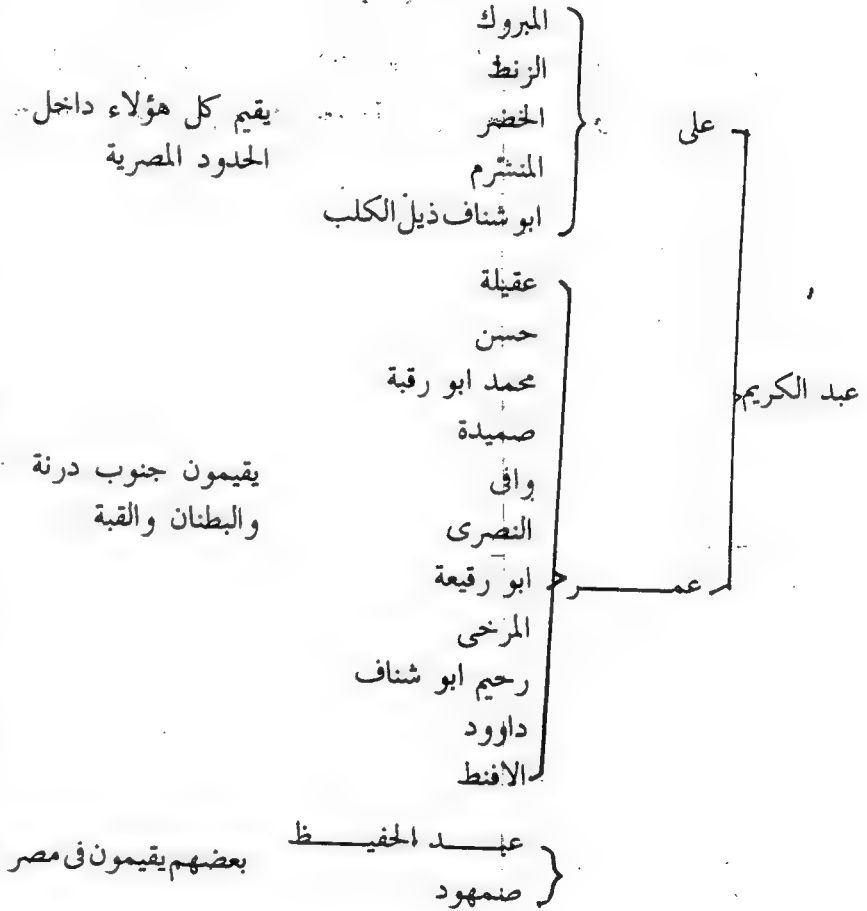



كما يتضمن ابو جازية خلف الله من التراكي وسليمان وبيتي دخيل الله وميهدل من العوامه وبيوت عبد المالك وحسين وعبد الحفيظ من المسامير وبيتي خفير وغرييل من الصوانع ، وبيوت عروش وادم واني هدمة واني دية وسعد ومفتاح من القبائل .

### المرابطون في منطقة ابي يمامة

سيدي عون من الساقية الحمراء قبته غربي درنة  
سيدي آدم وسيدي خالد وهما من القبائل وهما مدفونان شمال شرقي عين مارة .

سيدي معيون من عائلة جزار المنفة مدفون في أم الرزم  
سيدي سليمان من القبائل مدفون عند بئر سام القريب من عين مارة .  
سيدي شعيب من قبيلة القطفان الميريات في ام الرزم .  
سيدي مساعد من القبائل مدفون على بعد ٦ كم شمال معطن اغطاس

زاوية عين مارة أسست سنة ١٨٦٥ م  
زاوية ام الرزم أسست سنة ١٨٦٥ م  
زاوية مرتوبة أسست سنة ١٨٧٥ م

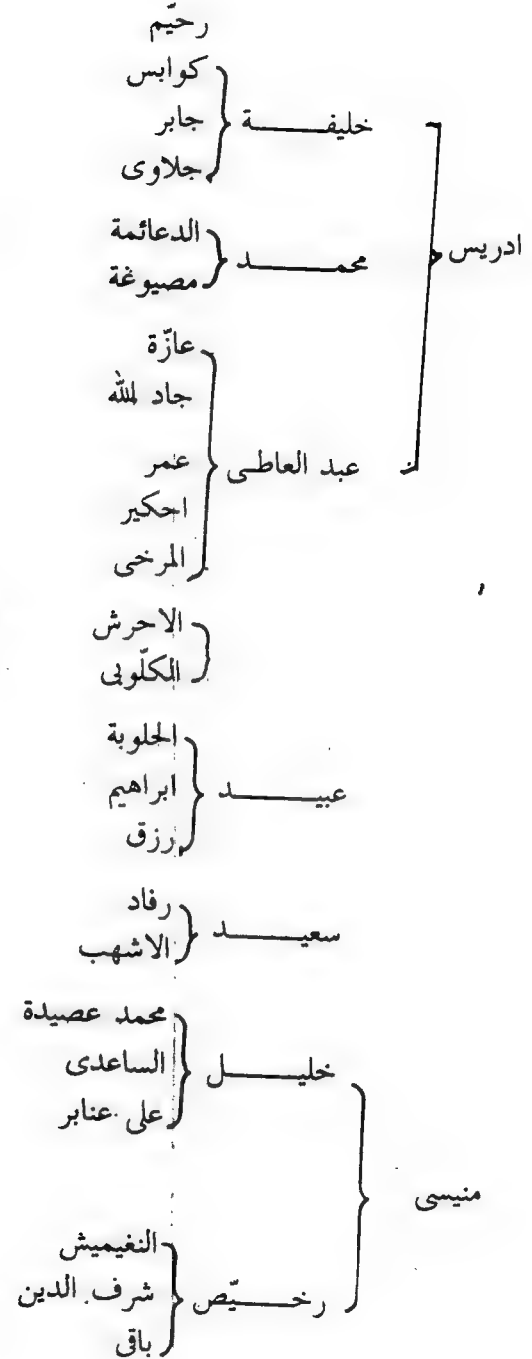

ينحدر هاتان العائلتان  
من أصل جازوي



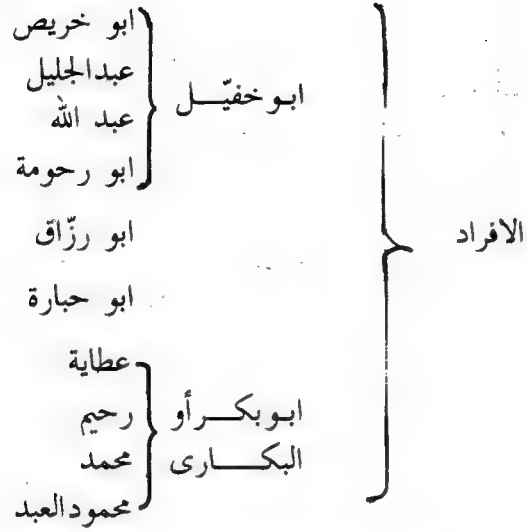

ويضم رقاد عائلة غفير من مساعد الجازوى ومنها مطير وحمد وعلى وهم يقيمون فى خليج بمبة ، وكذلك بيتى الخواجة وبنى رزيقة اللذين يقيمون فى درنة وعين مارة .

### ابو ضاوى

يتكوّن بطن ابنى ضاوى من عائلة عمر التى تتضمن بيوت حمد ومرعى واحمدى وعمر وبنى لطبعة وعبد الجواد وصالح ، وعائلة سليم التى تضم جبراً وسعيداً وموسى ويونس ، كما تشمل ايضا على فخذ الشنق الذى يضم عائلة عبد القادر وبيوت المحميد وعبد الحفيظ وحسن وشنق وعائلة دهمان ، وعائلة على وبيتى حماد والصائب .

يقيم هذا البطن فى المنطقة الواقعة بين القبة والبشارة .

### ابو حبارة

ينحدر هذا البطن من عبد المولى وهو آخر بطن من أولاد مسعودة زوجته الثانية . وقد هاجر إلى المنطقة الغربية واستقر مع قبيلة ورشفانة .

### رفاد

يتضمن هذا البطن من أولاد عبد المولى من مسعودة العائلات التالية :

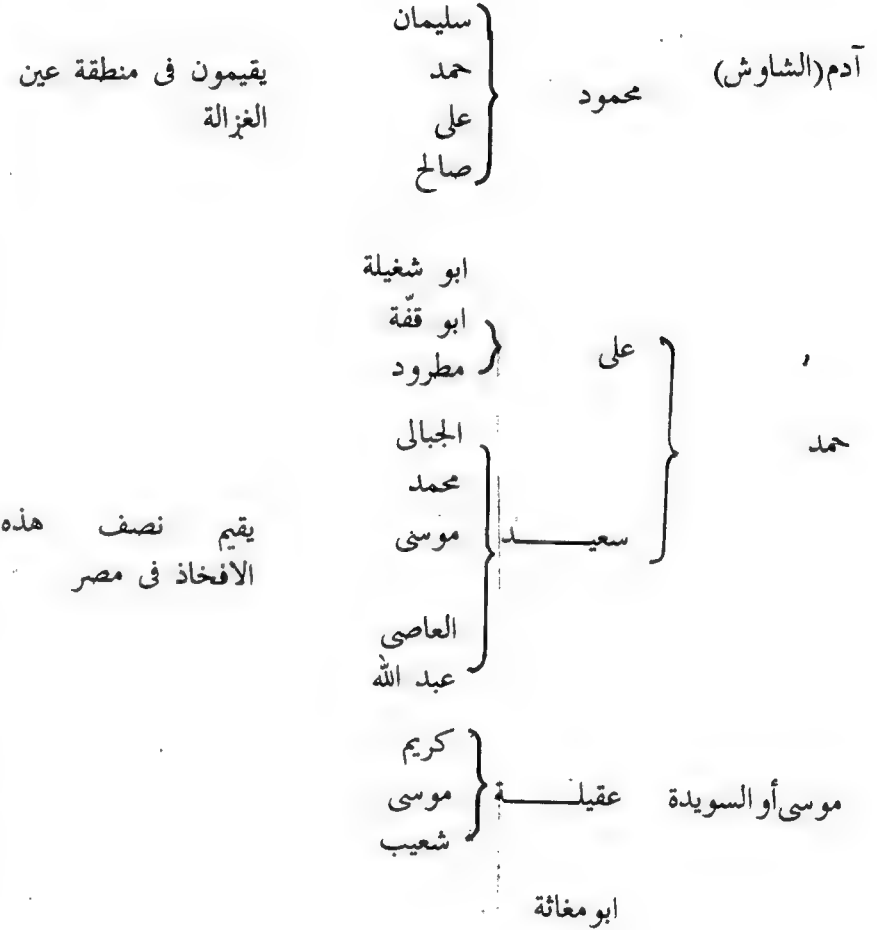

## اولاد مريم

آن لنا الآن ونحن بصدد سرد انساب ذرية عبد المولى العبيدى من زوجته الثانية مسعودة البرعصية وهم ابو يمامة ورفاد وأبو ضاوى وابو حبارة أن لنا أن نتقل إلى سرد انساب ذريته من مريم زوجته الثالثة وهى من عميرة شاهين ونسل بنينة ، وتسمى مريم ام شبية وقد خلفت ( حبيب ) ومنصور اللذين تفرعت منهما العائلات التالية :

### أ - حبيب

يشتمل حبيب على العائلات والبيوت التالية :

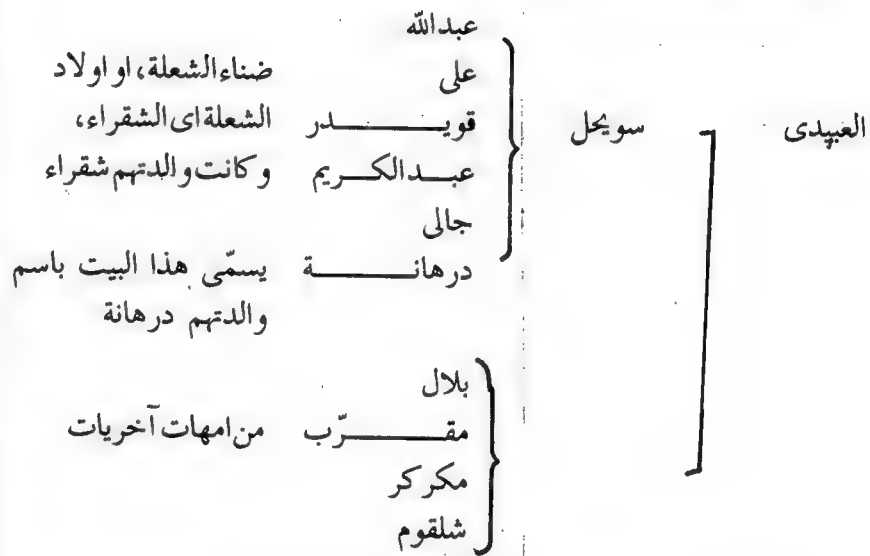

كم يتضمّن حبيب كلا من الهنيد من تواجير درنة وزيدان من القزازات وبيتى غراب وحمد من ضناء هيبه ، الحسانة وعائلة المجدوية من العوامة ، وبيوت صميذة وسليّم والمحجوب واى مغائة من اى يمامة وبيوت اى زيد والخطال ومخيون وعطاية من عائلة يوسف ، وبيتى الاريد والعباس من الحسانة وبيت الفقيه من القطعان وبيت غفير جزء من أولاد مساعد الجازوى وعائلتى حمد ومحمود من شنزق .

## ب - منصور

يضم منصور العائلات التالية :

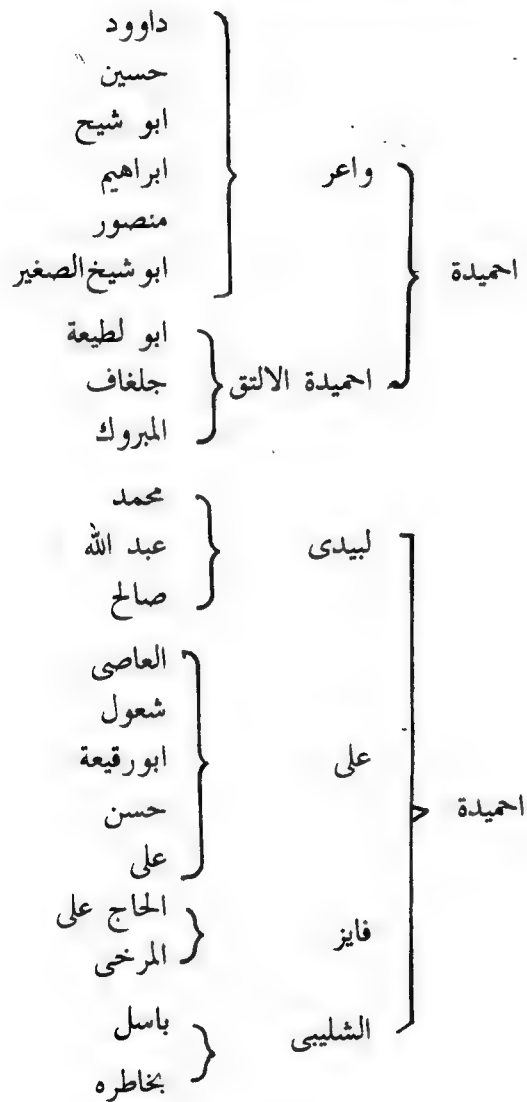

- ٩ — سيدى بلقاسم من عائلة القهدى قطعان مدفون بلا قبة على بعد ك م  
١ جنوب شرق المرباط السابق .
- ١٠ — سيدى شقيليف من المغرب مدفون فى وادى الزيتون .
- ١١ — سيدى رزق من قبيلة الجرارة عائلة عبد السميع توجد قبته فى سقيفة  
العمار على بعد ٢٠ ك م جنوب العقيلة الشرقية .
- ١٢ — سيدى عمر من قبيلة حبون يقع على بعد ٧ ك م من المرباط المذكور  
اعلاه .
- ١٣ — سيدى هاشم من عائلة بو سعيدة قطعان مدفون فى وادى السهل  
جنوب المرباط المذكور اعلاه .
- ١٤ — سيدى سليمان الطير من قبيلة الحوتة عائلة الطير يوجد على بعد ١٠  
ك م جنوب شرق زاوية جنزور .
- ١٥ — سيدى اعزيز من المغرب مدفون بلا قبة على بعد ١٥ ك م من مرسى  
البردى .
- ١٦ — سيدى ابراهيم من المغرب مثواه الاخير فى طريق .
- ١٧ — زاوية المرصص أسست سنة ١٨٧٠ م
- ١٨ — زاوية جنزور أو زاوية دفنة أسست سنة ١٨٤٥ م

### اولاد قابس

اولاد قابس هم ابناء عبد المولى العبيدى من زوجته الرابعة قابسة وهو أصغر  
بطن فى العبيدات ويتكون من ثلاثة افخاذ هى كالاتى :

يقم البيتان الاولان فى	} العاشر
جنوب بنغازى والبيت	
الثالث ببئر اسكندر	
شمال شرق القبة فى	
الجبل الأخضر	

ينتمى الفريخ لقبيلة	} عبد الكريم الفريخ
الجوازي من عميرة	
سهم الليل الزبابعة وقد	
قدم صغيرا مع امه	
وتدعى نعومة إلى منطقة	
العبيدات ابان الحرب الأهلية . فتبناته عبد المولى واورثه مع اولاد مريم .	

ويضم بطن بيت شقمق من عميرة مساعد بطن اسرافيل من الجوازي .  
ويضم ايضا بيت الحاج محمد وهو حاج قادم من المغرب الاقصى .

### المرباطون فى منطقة اولاد مريم

- ١ — سيدى الشاقرى من المغرب تقع قبته شمال غرب عين الغزالة .
- ٢ — سيدى عثمان من المغرب بلا قبه مثواه عين الغزالة .
- ٣ — سيدى مصطفى مثواه بين عين الغزالة والمرصص .
- ٤ — سيدى عبيد من عائلة بو سعيدة قطعان مثواه وادى الكراث القريب  
من ساحل البحر .
- ٥ — سيدى محمد من القطعان عائلة بو سعيدة مدفون بلا قبة فى وادى  
الكراث على مقربة من البحر .
- ٦ — سيدى بو قفيقة مدفون بلا قبة برأس الطيريق على بعد ٨ ك م غربى  
طريق .
- ٧ — سيدى محمود مدفون بلا قبة على بعد ٨ ك م جنوب طريق .
- ٨ — سيدى داوود مدفون بلا قبة فى وادى الزيتون على بعد ٨ ك م جنوب  
شرق طريق من المرجح أن يكون من قبيلة القطعان .

ابو برذعة  
عمر  
محمد الدالي  
سلامة } على

محمد  
طه  
محمد معيبص  
الحاج موسى  
حسين  
رخيص } ابو جود

يقم بعض هذين البيتين  
في نواحي اجدايا  
والبعض على مصر

مازن  
هارون } جاء غنى

صالح  
مدورد  
غيضان  
عطية } ام الهناء

يسمى هذا الفخذ بامهم

الايض  
ابو سلطنة  
مكائيل

عمر

حواس

ابو ريم

سليمان

عويطي

الجبالي

يقم نسبة ٥٠%  
من هؤلاء بمصر

ميزان  
شعيب  
كريم } الجالية

عقيلة  
جرعيش  
جالي } جليوة

### عبيد

عبيد أصغر اولاد عبد المولى العبيدى . يتكون هذا البطن من فخذين  
وهما :

عائلة منصور العلى  
عائلة مرعى  
ويضم من الشواعر  
عائلة زائد  
عائلة موسى

يقم هذا البطن والمتآخون معه في وادى الجريولة بجنوب القبة وزاوية  
البشارة .

### مزين

مزين اخ عبد المولى وثان ابناء واعر ابن عبيد

كانت ذرية مزين منذ قرن ونيف تسكن في المنطقة الواقعة شمال القبة في  
الجبيل الأخضر بين سيرة بالتمر ومعطن اسقفة وزاوية المرازيق ثم تحولت إلى  
منطقة الخصم برأس التين حيث استقرت هناك وفي ام حفين وام الرزم .  
وبعض الافخاذ نزحت إلى الديار المصرية . وفيما يلي بعض التفاصيل :

مريم } ابو فاطمة  
بوصوكاية  
دخيل }  
صالح

الزعريرات } خالد  
 او الزهيرات } جاد الله  
 يعود اصل الزهيرات  
 إلى اولاد علي  
 ويشتمل مزين أيضا عائلة القوي المكورة من بيوت عمر والحليمي وزهرة .

### المرابطون في هذه المنطقة

- ١ - سيدى عبد الله من عائلة بو سعيدة قطعان في وادى الخناوى
  - ٢ - سيدى صالح الرشاش عائلة بو سعيدة قطعان في غوط الطنفسة
  - ٣ - سيدى مغوار قادم من مصر مدفون في القبة بالجبل الأخضر
  - ٤ - سيدى خليفة الفرجاني من فرجان ترهونة بجوار المرباط السابق
  - ٥ - سيدى حمزة بلا قبة في منطقة معطن اسكندر
  - ٦ - سيدى شعيب من عائلة الميريات قطعان في ام الرزم
  - ٧ - سيدى عون من الاولياء في درنة
- زاوية ام الرزم أسسها رقاد بالتعاون مع مزين  
 زاوية البشارة أسسها ابو ضاوى بالتعاون مع عبيد  
 زاوية عين مارة اسستها عائلة قابس ومنصور وعائلة مباركة وابو جازية .  
 زاوية ام حفين اسسها احمد ابو فارس من الفواتير سنة ١٨٨٢ م كما أسس  
 زاوية ام الرزم في عائلة مزين .

### العواكلة

يتكون العواكلة من ثلاثة اقسام

- ١ - اولاد بلجة ٢ - اولاد الودادى ٣ - اولاد لعج

وهم بعبارة أوضح ينحدرون من أب واحد وهو عوكل وامهات ثلاث ،  
 وقد اندمج القسم الثالث في القسم الثاني وصاروا قسمين هما :

- ١ - عواكلة بلجة و يقيمون في المنطقة الشرقية

٢ - عواكلة الودادى و يقيمون في المنطقة الغربية  
 ونحاول أن نسلط الضوء فيما يلي على الأقسام الثلاثة

### أ - عواكلة بلجة

عبد الكريم البونة	} موسى	عمر مطيريد
شعيب		
محمد		
ابو سديرة	} بركات	عبد الدائم
القرشة		
مريكب		
ابو لحية		
عمر	} بركات	عبد الدائم
علي		
صالح		
عبد الرحمن		
صقير		
ابو شويقير		
طاهر		
ابو رقية		

يقيمون في درنة  
 يقيم هذا البيت على  
 الحدود المصرية  
 البيوت الستة يقيمون  
 في درنة  
 يقيم هذان البيتان في  
 مضر

## ب - عواكلة الودادى

سعيد	فكيرين	}	سعيد
ابو حوية			
حمد	سمعية		
عقيلة			
كلثوم	خليل		
دججة			
الجبالي			
ابو زغافة			
حفيفة	الابحج		
محمد ابو فصيخة			
فطوم			
مروك الفلفل	عبد الكريم		
ابو بكر ابو زغيب			
مكائيل			
شبكة	منيسى (سعدة)	}	زيدان
سقاوة			
حمد	بالقنفذ		
سليمان			
مخطبية	مريز		
رحيم			
حمد			
صالح			
جنادى			

## ج - عواكلة لعج

على اللحيب } رشوان  
يطلق عليهم اسم الخمالشة } موسى

ويضم بطن لعج من عبد الهادى ابن عوكل عائلة سهل التى يتفرع منها بيتا مراجع وشلاش وعائلة رجيل وعائلة الجبيلي فى مصر وعائلة بشر بمصر ايضا والتراكي باستثناء عائلة خلف الله وعائلة اسماعيل من المسامير وعائلة الحمري التى يتفرع منها بيوت موسى والديبحات والنجاجرة .

### شاهين

العميرة الثالثة من قبيلة العبيدات جلهم رحل غير مستقرين فى المناطق الساحلية . اطلق عليهم اسم الشاهين لانهم كانوا سريعى الانتقال من مكان إلى آخر ذارعين الصحراء الواسعة طويلاً وعرضاً بين الواحات على ظهور الابل . ويتكون هؤلاء من بطنين هما حبيب وذؤيب اللذان يكونان الافخاذ والعائلات التالية :

### حبيب

فضيلة	}	الجبرى
والاعور		
ابو بكر		
وعين الغزالة		
على		
والقلشبية ومرسى		
سوسة بين العواكلة		
ابو قفة		
سمندر		
باسل		
ابو نجمة		

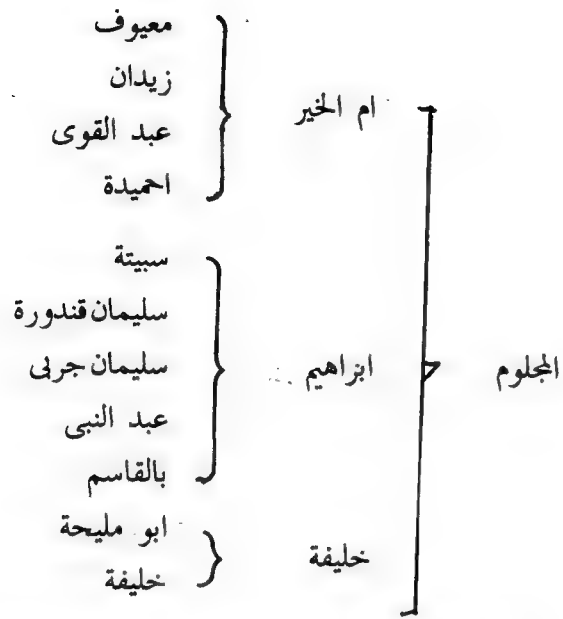

كما يتضمن بطن شاهين بيوت ابي نعيجة والعويان و ابي شعلة وعائلة فلآت التي يتفرع منها بيتا الشويكى ونوح .

ملاحظة

لعل القارىء لم يلحظ ورود عميرة الشريعات او اولاد محمد ابي شريعة . لقد انتقلت هذه العميرة إلى الأراضى المصرية منذ زمن .

وفي ختام هذا الفصل نكون قد سلطنا الضوء على كبرى قبائل الحراى وهى العبيدات . وبعد ان نخرج على مدينة درنة نتقل إلى قبيلة أخرى من قبائل الحراى وهى قبيلة الحاسة .

### مدينة درنة

مدينة عريقة تقع فى سهل تحيط به الجبال الشاهقة السامقة والبحر الابيض المتوسط ذو المياه الزرقاء اللازوردية التى تغسل امواجه المعتدلة تارة والهائجة طورا الشواطىء الهادئة الناصعة البياض .

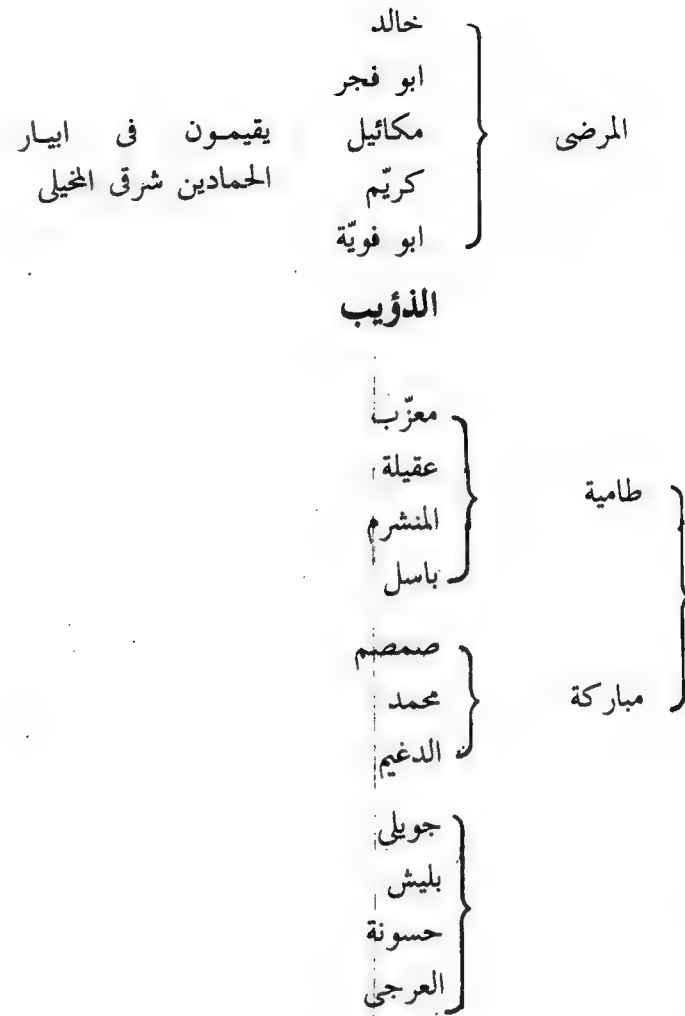

ظلت درنة مدة بعد الفتح الاسلامى قاعدة حصينة ورباطا يرباط فيه المرابطون على ثغور الدولة الاسلامية لما تمتاز به من وفرة المياه العذبة التي تنحدر بغزارة من شلال ابي منصور وتنساب رقراقة صامتة عبر مجار كثيرة إلى الحقول الخضراء الواقعة على ضفتى الوادى الكبير يخترق المدينة الجميلة الدائمة الاخضرار التي تنمو فيها المزروعات والفاكهة بشكل ملحوظ وتعبق منها روائح الازهار الذفرة الشذية .

درنة حباها الله بجمال الطبيعة واعتدال المناخ وطيبة الاهل والخلان ويسكنها العديد من سكان الشرق والغرب منهم المرابطون والكراغلة والتواجير والفواتير ومصراته وافخاذ من العبيدات والحراى وعائلات من أصل اندلسى مثل عائلات عزوز والمؤدب وزيتون والبنانى ، وعائلة الباح من الجوازي ، وغيرهم من الزغيبات والطواهر .

كان أولاد على يقومون فى المنطقة الممتدة من درنة لغاية القيقب غربا . وبعد نزاع مع الحراى انسحبوا شرقا إلى داخل الحدود المصرية ، ولاسيما بعد تجريدة حبيب العبيدى الذى استعان بالسلطة العثمانية وعلى أثر ذلك استوطن رجال التجريدة وهم من أهل تاجوراء ومصراته وزليطن مدينة درنة منذ قرن ونيف .

كان عدد السكان حوالى ٧٠٠٠ نسمة خلال العهد العثمانى ثم تناقص إلى نحو ٥٠٠ نسمة على أثر وباء الطاعون الذى تفشى هناك وغزو الاسطول الامريكى للمنطقة سنة ١٨٠٣ م . ولم يلبث ان تكاثر السكان ووصل عددهم إلى ١٩,٠٠٠ نسمة ابان فترة الاحتلال الايطالى .

تتكون درنة من اربع محلات :

- ١ — ابو منصور
- ٢ — البلاد
- ٣ — المغار
- ٤ — الحبيلة

وازداد عدد السكان اضعافا مضاعفة بعد أن استعادت ليبيا حريتها وظهر فيها النفط فقد زحف فيها البناء شرقا وغربا وجنوبا وازدهرت المشاريع واصبحت من المدن الليبية الرئيسية .

تضم درنة قباب الصحابة زهير بن قيس البلوى ، و ابا منصور وعبد الله بن برّ وحوالى ٧٥ صحابيا علاوة على العديد من الاولياء الصالحين امثال سيدى ابي دربالة وسيدى عبد السميع وغيرهم .

وفى درنة ميناء بحرى حيوى .

### طبرق

مدينة قديمة عريقة تقع على ساحل البحر الابيض المتوسط وعلى مقربة من الحدود الليبية الشرقية مع مصر .

وهى ميناء بحرى طبيعى يحتل المرتبة الثانية من حيث العمق وصلاحية رسو السفن بعد ميناء طرابلس . وهو خليج مستطيل مُحصَّن من جميع الاتجاهات ، ومدخله من جهة الشرق ولا يحتاج إلى حاجز أمواج .

وبسبب هذه الميزة الهامة تعرضت طبرق ابان الحرب العالمية الثانية إلى دمار شامل بسبب تنافس قوات الحلفاء وقوات المحور على الاستيلاء عليها وقد بلغ عدد البوارج والسفن التي تحطمت واغرقت حوالى ١٥٠ قطعة بحرية . أما المباني والمرافق فقد ازيلت وامست انقاضاً .

وبعد أن وضعت الحرب اوزارها استعادت هذه المدينة مكانتها ونشاطها الحيوى . وهى عاصمة منطقة ( البطان ) التي تمتد سواحلها إلى حدود مصر شرقاً ودرنة غرباً وتحتوى على ثروة بحرية هائلة . وتحتل برارها منطقة كبيرة المساحة نحو ٨٠ كم إلى الجنوب وهى صالحة للرعى وزراعة الحبوب والكروم .



## قبيلة الحاسة

الحاسة وهم جزء من الحرابي ينحدرون من حواس ابن حرب بن عقار بن ذئاب ابى الليل وسعدة ابنة خليفة بن مذكور الزناتي ، وينقسمون إلى قسمين : القلابطة والقساسمة وهم ذرية ابنين هما قليب وقسام . وقد تفرع من الثاني فيما بعد الشبارقة والبخايت وهم ذرية شبرق وبخيت من قسام . وقد اوضحت قبيلة الحاسة تتكون من ثلاثة اقسام :

أ - القلابطة

ب - الشبارقة

ج - البخايت

يقيم أفراد قبيلة الحاسة في منطقة ذات شكل رباعي له ضلعان في الجبل الاخضر ، وهي تمتد من ساحل مرسى سوسة ووادي الملعب شمالا إلى قبة سيدى بوبليطة بمنطقة العواكلة والفايدة جنوبا والصفصاف .

وتحاذي الحاسة من الغرب قبائل المسامير والدرسة والبراعصة ورأس التراب وسيدى أم السلام . وفيما يلي شجرة الحاسة .

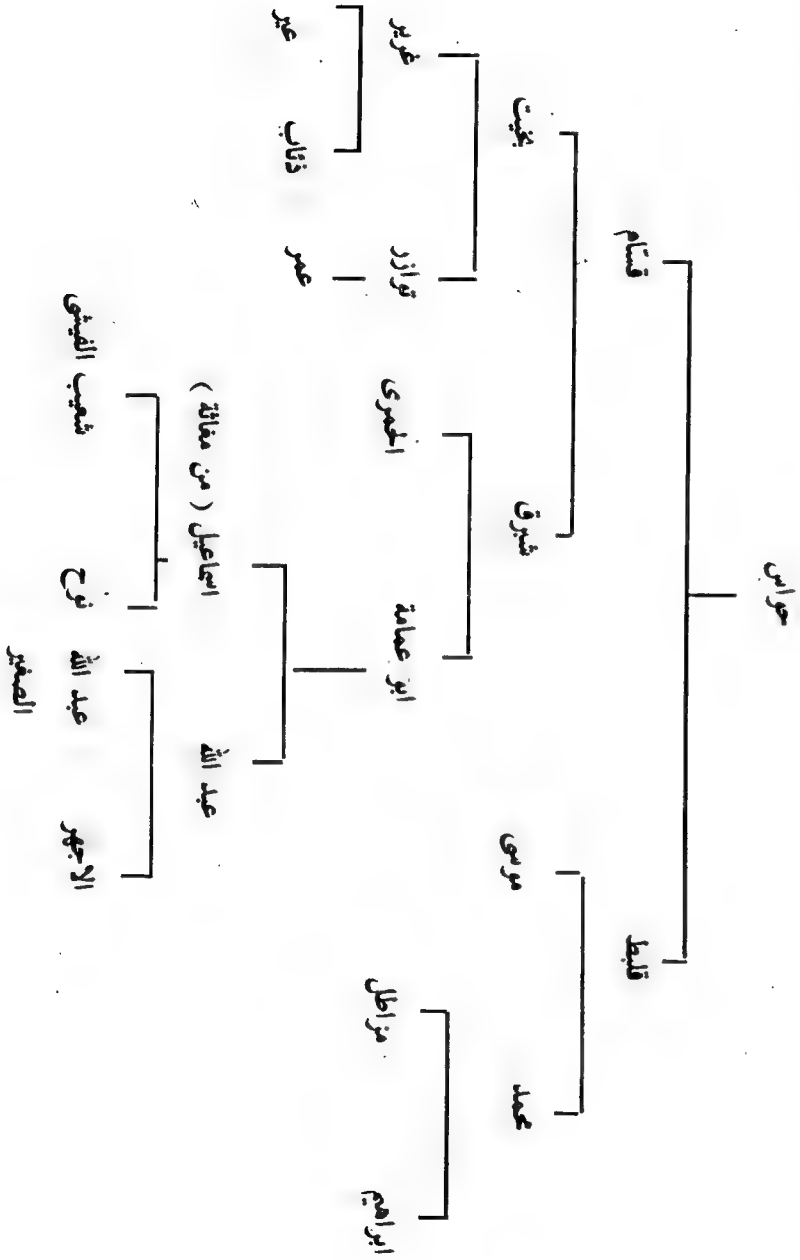

## أ - القلابطة

تتكون هذه العميرة من العائلات والبيوت التالية :

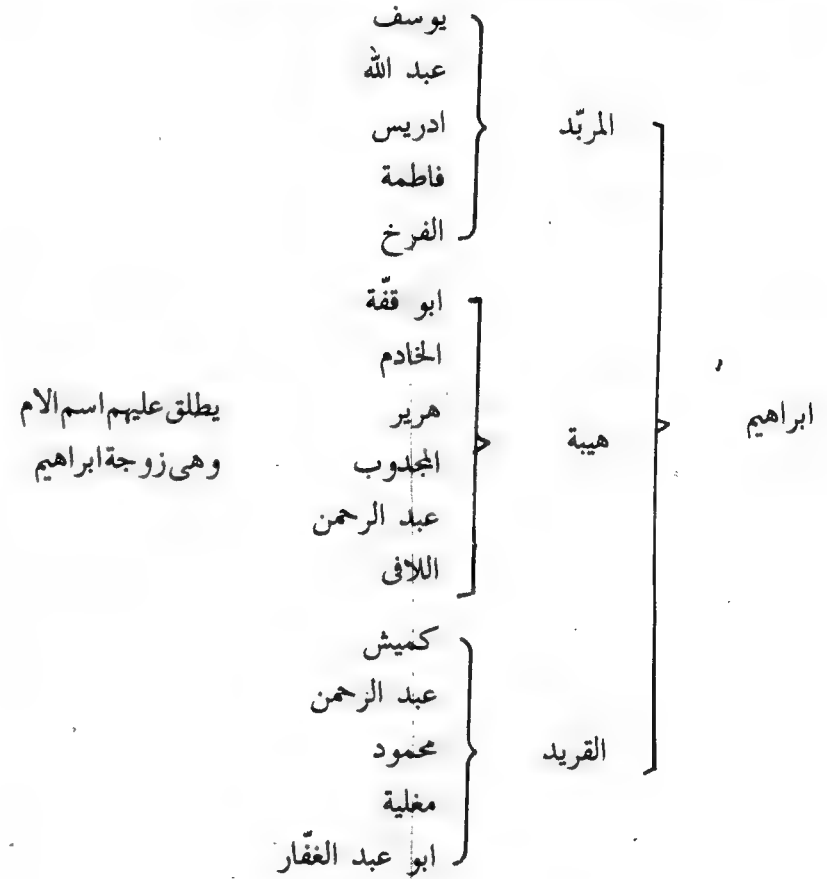

يطلق عليهم اسم الام  
وهي زوجة ابراهيم

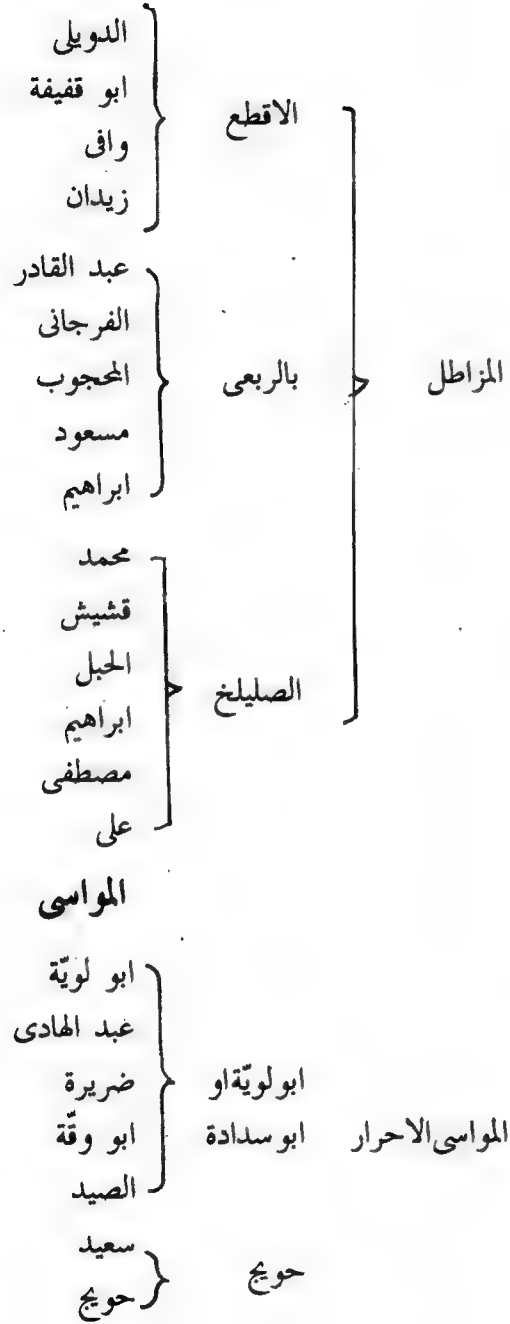

يقيم هذا البيت قرب  
عين مارة

يقيمون قرب العرقوب

يقيمون في بنغازي

عقيلة	البعاص	الاجهر
نابف		
ابو قفة	ابو قفة	
شريعة		
غزالة		
منصور	الاعور	
الحاج		

مغاثة

موسى	ابو جطييلة	نوح
عامر		
حسين		
بلاش	شعيب	
سالم		
معتوق		
ابو حقيفة		

جرهمان	موسى	شعيب الفيشى
عقيلة		
سعيد		
الرقاعة		
جاد الله		

عريب	منى
نعجة	
ابراهيم	
على	
حسونة	

عرعاز	اللواح	موسى نقو
القبيلي		
ابو خروبة		
غفيلة	غفيلة	
الفقرى		
الحفيان		
الرويعى	بلال	
الاحول		
محمد		
يونس	يونس	
ابو غبائن		
ابو سلطنة		
طاهر		

ب - الشبارقة

عبد الله

يتألف هذا البطن من العائلات والبيوت التالية :

شدة	مطيريد	عبد الله الصغير
جير		
حسين	الميار	
ادريس		
الغويل		
بالقوريش		
الافراد		

يوسف	محمد	اذياب او عمر
ماضي		
سعيد		
موسى		
علي	صميذة	
باسل		
مخيون		
ابو حليقة	عيسى	
حسونة		
محمد	حمد ابو حنة	
غفيلة		
سعد	التكاح	
اسرافيل		

### التوازر

ابو جازية	هندي	عمر التوازر
مقاوى		
هزاوى		
الكاسح		
حماد	برعاص	
يونس	عبد الصادق	
حمد		
عيسى	الجماعة	
خليل		
اللطيف		
يوسف		

### الشبارقة الحمر

ميلاد	زلط
بالحسن	
بالكسيرات	
غويزي	سلمى
المجذم	
بالعون	
ابو بكر	ابو محجوبة
الحاج موسى	

يقيمون في بنغازى

### ج - البخائت

غرير	الزاوى	العبورة
ديوم		
مطروود		
شحات		
ابركة	عطية	
رخيص		
عيون		
الحرش	عرعار	
ابو حريق		
محمد		

مقاوى	} ابو قتلة	} الملائشة
عطية		
ابو هيسة	} الطويل	
على		
حمد		
حسين	} عبد الحاكم	
داوود		
الجلاح		
عريظ		

الخلقى والحث على الفضيلة والعدل والتقوى فقد انجبت هذه المدينة العريقة على سبيل المثل لا الحصر :

١ - كاليماخوس اعظم ادباء عصره الذى وضع سنة ٢٦٥ ق م فهرساً مفصلاً فى عدد ١٢٠ مجلداً يعتبر أول موسوعة علمية فى التاريخ القديم .

٢ - اراتوستينس ، العالم الفلكى الذى وضع سنة ١٩٥ قبل الميلاد أول خريطة اثبت فيها كروية الأرض . وقد ترك مؤلفات عديدة فى الفلك والجغرافيا والرياضيات والتاريخ والفلسفة والادب والمسرح وقد اضحى اميناً لمكتبة الاسكندرية الشهيرة فيما بعد .

٣ - اريستوباس اكبر شعراء ونقاد القرن الرابع قبل الميلاد وترك سنة ٣٨٨ ق م عدة مسرحيات استمد احداثها من المجتمع الليبى القديم وكانت مطابقة للواقع .

وتقيم فى شحات حالياً قبيلة الحاسة التى تنتشر إلى مدينة سوسة التى تقع على بعد ١٩ كم شمال شحات وهى ميناء بحرى هام - كما اسلفنا . وقد دمرها زلزال عنيف خلال العهد البيزنطى ثم اعيد بناؤها واستقبلت سنة ١٨٩٧ م اثناء الحرب التركية اليونانية افواجاً من المسلمين الكريتيين قادمين من جزيرة خانية ( كريت ) فراراً من اضطهاد اليونان الصليبيين .

يقيم فى سوسة حالياً فى الجزء الغربى من الميدان الرئيسى المسلمون الكريتيون وفى جهة الشرق بل وفى الجنوب أيضاً بطن من القلابطة الحاسة وبعض افخاذ من قبائل الحرائى .

وتقيم فى المنطقة الشرقية المتاخفة لسوسة بطن العواكلة العبيدات .

### شحات ( الجبل الاخضر )

مدينة قديمة تميزت بالرخاء والثراء واحتلت المرتبة الثانية بعد الاسكندرية فى منطقة شمال افريقيا خلال القرن السادس قبل الميلاد ... وسكت فيها اول عملة قبل قرطاجنة وروما أيضاً .

وقد ازدهرت شحات فى المجالات الحيوية وكانت مركزاً تجارياً هاماً يصدر المنتوجات وخاصة عشبة السيلفيوم عن طريق ميناء سوسة إلى المناطق المجاورة . وكان يعتقد أن عشبة السيلفيوم تشفى جميع الامراض .

ومما يدل على تقدم اهل شحات القدامى فى المجالات الزراعية والفنية والثقافية تلك الآثار المتناثرة هنا وهناك مثل الحمامات والتمائيل والنقوش الملونة وينابيع المياه العذبة والخزانات المجاورة التى تربط بينها قنوات رى ومدرجات زراعية قديمة علاوة على منشآت لتجميع مياه الأمطار وتوزيعها واقامة سدود للانتفاع بمياه الوديان التى تنحدر من أعلى الهضاب الجنوبية إلى المنخفضات فى الشمال .

وثمة دليل ثابت على مدى التقدم الثقافى الذى احرزته شحات ظهور مجموعة من العباقره كان لهم دور فى الرقى العلمى والنضوج العقلى والاصلاح

## المرابطون المتآخون مع الحاسة

متآخية مع الشبارقة ابراهيم الاجهر	حورية	اسماعيل	مسامير نوح
متآخية مع عبد الله الصغير عائلة مطيريد	على قرسان		
متآخية مع الشبارقة الاجهر	ابوطاوس	}	مسامير الرزق
متآخية مع البخايت التوارزة	ابولطيفة		
متآخية مع عائلة منى الشبارقة	عبد القادر	}	عوامة
متآخية مع عائلة نوح الشبارقة	حسين الحمري		
متآخية مع عائلة الاجهر الشبارقة	ابو ربيعة	}	حوته
متآخية مع عائلة مغائة	الزينية		
	يتيم		

تنحدر عائلة الشريف مع المرابط المغربي الذي توجد قبته بمنطقة الاجهر الشبارقة عائلة يحيى ، وهي متآخية معهم .

التراكي ابو عجيبة  
قطعان مبارك

زاوية شحات أسسها السيد محمد بن علي السنوسي سنة ١٨٥٥ م  
زاوية الفايدية اسسها الشبارقة بالتعاون مع البخايت

## المرابطون في منطقة الحاسة

- ١ - سيدى الكسار من قبيلة الجوايس المصرية مدفون بلا قبه في منطقة العنيسة الواقعة على بعد ٦ كم جنوب غرب شحات .
- ٢ - الحاج سعيد من المغرب الاقصى مدفون بلا قبة في منطقة تبعد حوالى ٤ كم شمال غرب المرابط السابق .
- ٣ - سيدى عبد القادر مغربى مدفون بلا قبة في منطقة تقع على بعد ٨ كم جنوب غرب شحات وبالقرب من كاف المكيمن .
- ٤ - سيدى عبد المولى مغربى مدفون بلا قبة في منطقة التلغزة
- ٥ - سيدى اسماعيل الفزاني مدفون في جامع زاوية الفايدية .
- ٦ - سيدى نوح مغربى مدفون عند معطن شنيشن بمنطقة عائلة فايد .

## الدرسة

### قبيلة الدرسة

تتكون قبيلة الدرسة من عمائر ثلاث :

أ - أولاد عبد الجواد .

ب - أولاد محمد .

ج - البراغلة .

وهم ينحدرون من ادريس بن حرب بن عقار ابن ذئاب ابى الليل وسعدة ويقيمون في الجبل الاخضر . وفيما يلي شجرة القبيلة مثبتة :

يتفرع من الدرسة عمائر و بطون وافخاذ. نبدأ بالأول حسب الترتيب  
السلالي ، اولاد عبد الجواد .

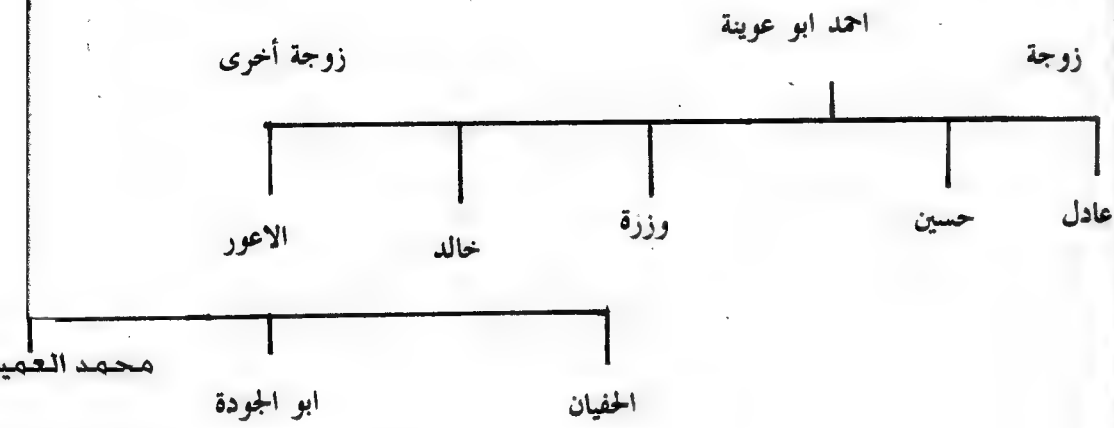

ونلاحظ فيما يأتي ان بطن ابي عوينة ينقسم إلى فخذين : عادل وحسين ابي  
عوينة بعد ان اندمجت ذرية كل من وزرة والحفيان في بطن عادل في حين انضم  
كل من الاعور و ابي الجوده ومحمد العمية لبطن حسين .

### عادل

يتألف عادل من عائلات المرخي وعبد الجواد وعبد الجليل وزيدان  
والاعرج ووجه السيف ووزرة والحفيان والعبد والاشتر واولاد منصور  
والعلاونة وعائلة جورية من المرابطين المتأخين .

### حسين

يتألف حسين ابي عوينة من عائلات مكائيل وتومي أو زهرة وأبي زيرة  
والعلاك والفقيه و ابي الجوده ومحمد العمية والاعور ومنصور وبيوت منان و ابي  
العقوس وبيتم ويوسف القرعة .

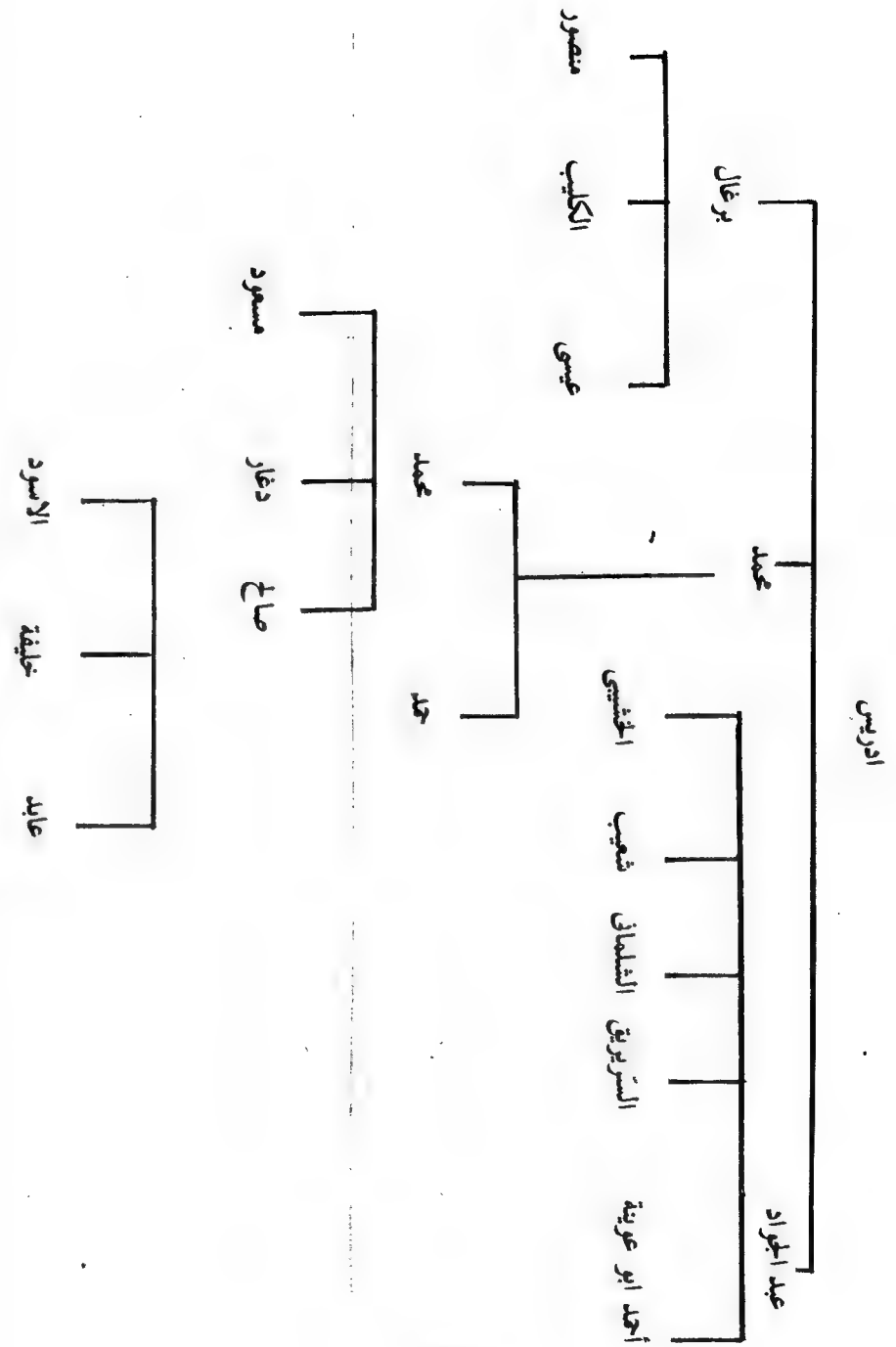

## الغيزاف

يشمل بطن الغيزاف عائلات البليبيش وبريغيث وحمد ومن المرابطين المتآخين الهيميطى ودخيل وكويمش .

## ابو على

يضم بطن ابى على عائلات سواد ويونس وحسن وفرج وحسين وهارون والدؤيب وبدرى .

## ابو بطانة

يضم بطن ابى بطانة عائلات الغراب وبلل والكيلانى .

## الשלماى

الשלماى هو الابن الثالث لعبد الجواد ويشتمل على بطنين رئيسيين يسميان بامهاتهما هما اولاد جنينة واولاد الشهاوى .

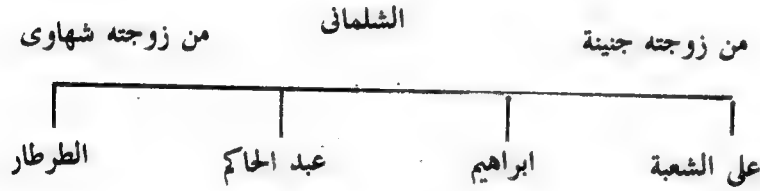

## اولاد جنينة

يشتمل هذا البطن على عائلات ابى الزنين والحبيطة والاعرج من على الشعبة ، ومن ابراهيم عائلات ابو سبيحة والعياط .

## اولاد شهاوى

يضم هذا البطن عائلات حسين وفاخرة وابى هيسة من عبد الحاكم ، ومن الطرطار بيوت الاعور وابى ديكة وحسين ، ومن المرابطين المتآخين بيتى براية والشعيلة .

## الستريق

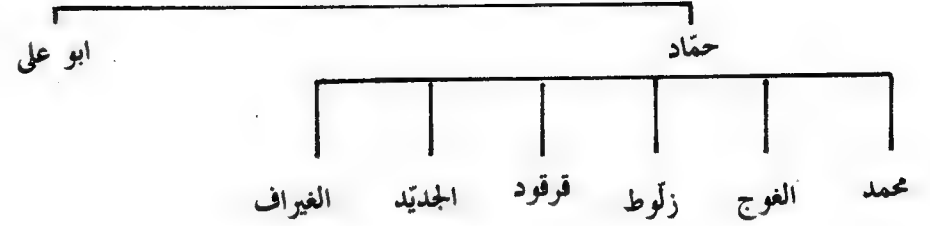

يسمى كل من عائلات محمد والفوج وزلوط ( القبليين ) ويسمى عائلتا قرقود والجديد ( الوسطيين ) ويسمى عائلات الغيزاف وابى على وابى بطانة ( البحرين ) .

## محمد

يشمل بطن محمد عائلات يحيى والشحاتة الافراد ومن المرابطين المتآخين بيوت ابى بكر ومنايل وسارة وخضراء .

## الفوج

ويشمل بطن الفوج عائلات الشوشان والفرجاني من عبد الله وعائلتى صالح ابى ثدى ومن المرابطين المتآخين بيوت ابى مقارف وزيدان ومحمد العريفة والعريفة والحماس .

## زلوط

يضم بطن زلوط عائلات ادريس وكريم وابى شيحة من الشويعر وعائلة ابى هون ومن المرابطين المتآخين عائلة الجحيش أو الجحوش .

## قرقود

يضم بطن قرقود عائلات الدرهمي وكريم وموسى وعبيد وعيون وسعيد ومفتاح والشريف ومن المرابطين المتآخين السراحنة والطوير والزعلوك .



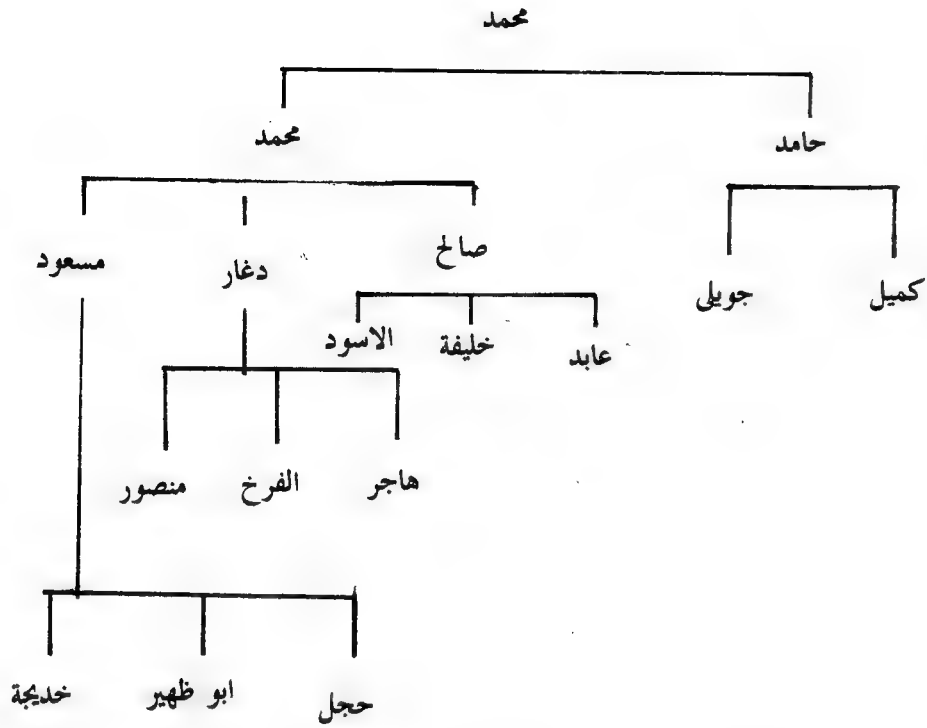

### حامد

ينقسم هذا البطن إلى فرعين : كميل وجويلي اللذين تتفرع عنهما العائلات التالية : حمزة والشريفة والحويفي والافراد وخالد وعمر واى تونس من كميل وجويلي وتشتمل على عائلتي ابي مبروكة واى قلمون .

### عابد

يضم هذا البطن عائلات ابي هيرى ، ووافى واى مريفق من الجبرونية ، وعائلة الجشتر التي تضم بيوت النباقي والرويسية والدحيجيمية والشوهني واى حبرة وعائلة زهرة .

### الدغار

يضم هذا البطن عائلات هاجر والفرخ ومنصور وصالح وعائلة بالذان

**شعيب**

يشتمل هذا البطن على فرعين عبد العظيم واى محبش وتتفرع عنه عائلات وبيوت .

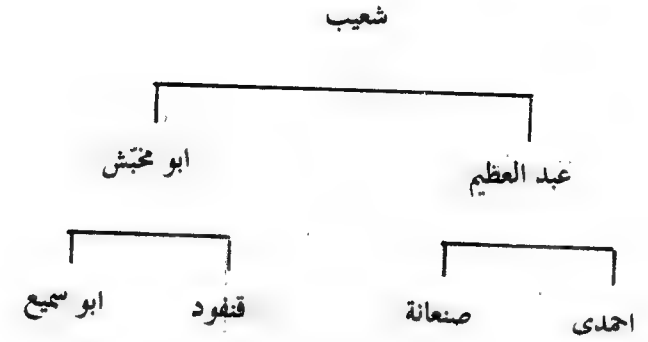

### عبد العظيم

يشتمل هذان البطن على عائلات الشويرية وفايد وشتيرة والزياط ورحيل من احمدى ، ومن صنعا عائلات الجديد وابو صنبا وبيت صالح .

### ابو محبش

يضم هذا البطن عائلات خريج ويحيى واى مدينة وعلى من قنفود ، وكذلك يضم عائلتي ابي مريم وام الحالى وبيوت حماد وشرافة والذؤيب من ابي سميع .

### الحشيبات

ويقوم هذا البطن في وادي الجريب ويشتمل على عائلات محمد واى بكر وبيتي الشواى وموسى ابي زغيلة وعائلة مؤمن التي يتفرع منها بيتا العكب واى خليفة وعائلة بليش .

### اولاد محمد

اولاد محمد أو أهل الظاهر هي العميرة الثانية من قبيلة الدرسة وتتكون من بطون حامد وعابد والدغار ومسعود .

سليمان } عصمان }	عصمان	الدوال
مسعود } عبد الرحيم } عبد الله } المبروك }	ابو نوء	
صالح } ابو شناف } حماد }	شوشين	
محمد } واقى } عبد العاطى } محمد } عبد الرازق }		عبد المولى

### الزقونى

يشتمل هذا البطن على العائلات والبيوت التالية :

محمد } سعد } نوح }	محمد
ابو شناف } حسين }	دبنون الاسير
على } محمد ابو دهيوة } رحيم مترس }	ابو شلوع

### مسعود

### البراغلة

يمثل البراغلة العميرة الثالثة من قبيلة الدرسة وتشتمل على عمائر ثلاث هي :  
الحجازات والزقونى ومنصور .

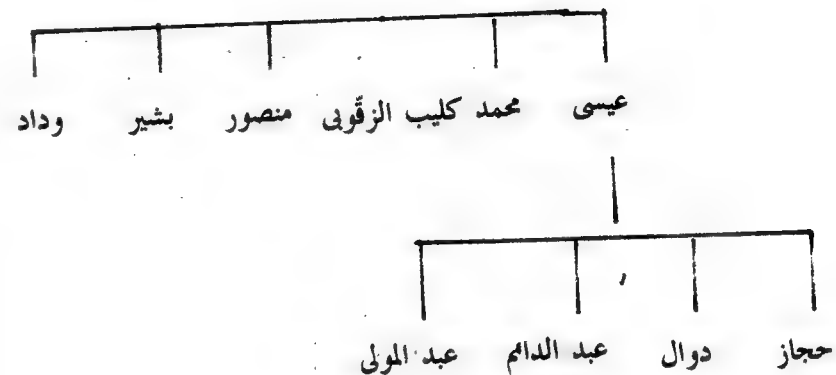

### الحجازات

يضم بطن الحجازات العائلات والبيوت التالية :

ابو كفيفة } سراية } الطوير }	عبد القوى	الحجازات الحمر
دولات } مبارك }		
عبد الله } اللطف }	عماد ابو عريشة	
محمود }		
	السعبي	

## منصور

يضم بطن منصور البيوت التالية وهي وربث والريلة والزبلي وطفطوف والتيان وشعيب ومن المرابطين المتأخين بيت حورية والحاج ابي بكر .

## المرابطون في منطقة ابي عوينة المدرسة

- ١ - سيدى عبد الله البزيني ، قبه تقع على بعد ٤ كم جنوب غرب زاوية العرقوب .
- ٢ - سيدى موسى المغيرى وهو مغربى ايضا مثواه فى وادى جرجار أمه .
- ٣ - سيدى احكاش فى وادى ابي روينشية جنوب الحنية .
- ٤ - سيدى المرتضى ابي سيدى عبد الواحد السعيطى فى الحنية .

## الزوايا

- ١ - زاوية الحنية بناها سنة ١٨٤٨ م اولاد عادل بالتعاون مع المسامير وأولاد منصور .
- ٢ - زاوية العرقوب أسست سنة ١٨٥٠ م ودمرتها المدافع الايطالية سنة ١٩١٤ م .
- ٣ - زاوية قفنة شيدها محمد الريانى لمن عائلة نايل البراعصة سنة ١٨٥٠ م .

## المرابطون في منطقة السرييق المدرسة

- ١ - سيدى المعطى من المغرب فى زاوية القصرين .
  - ٢ - الحجاج السبعة من المسامير فى منيعة الدم حيث توجد قباهم .
  - ٣ - سيدى بكير مغربى فى غوط القمح .
- زاوية القصرين بناها أفراد عائلة السرييق سنة ١٨٥٥ م

## المرابطون في منطقة الشلمان

- ١ - سيدى عبد الله من الصحابة المجاهدين قبه فى طلميثة .
- ٢ - سيدى ابو سريويل من المسامير مدفون بلا قبة فى غوط بنت قرب البحر و بجوار سيدى بشير من فزان .
- ٣ - سيدى قدورة من أولاد العمى مدفون بلا قبة فى ( بو ترابة ) سيدى مريز من المسامير مدفون بلا قبة فى وادى تيرقاية ، وعلى ٤ كم منه إلى الشرق سيدى مخلوف من العقايل .
- ٤ - سيدى مبروك الخليمى من المسامير وهو جد عائلة الخلايم المتأخين مع قبيلة العرفاء الطرش .

## المرابطون في منطقة شعيب

- ١ - سيدى سليمان العمري من مسامير رزقة فى منطقة القبسى .
- ٢ - سيدى النصيرى من الصحابة الانصار فى زاوية ميراد مسعود .
- ٣ - سيدى أحمد الكيلة من المغرب فى وادى قراوة .

## المرابطون في منطقة الخشبات

- ١ - سيدى ابو فاطمة من القطعان مثواه فى منطقة الخشبات .

## المرابطون في منطقة عائلة محمد المدرسة

- ١ - سيدى ناصر فى وادى الفهقة بلا قبة .
- ٢ - سيدى ابو عرق فى غوط الشنظيرة .
- ٣ - سيدى ابراهيم فى زاوية قريبرى .
- ٤ - سيدى نوح من المسامير تقع قبه على بعد ٤ كم شمال شرق زاوية قريبرى .
- ٥ - سيدى دخيل من فسيات مطاوع مثواه على بعد ١٦ كم شمال شرق المرج .

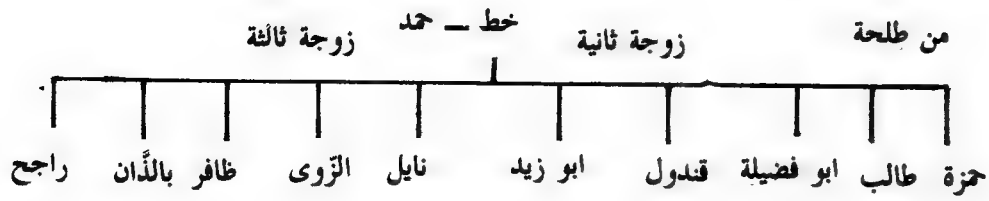

ويستى اولاد حمزة وطالب واني فضيلة الطلوح ، واطلق على ذرية قندول واني زيد عائلة قندول ، بينما ستمى اخلاف نايل والزوى عائلة نايل ، واطلق على اولاد ظافر اسم الظوافر وسمى اولاد بالذان بنفس التسمية . وقد انتقل اولاد راجح إلى الغرب حيث يقيمون الآن بالحميدية بتاجوراء وبعض الافخاذ في جفارة . كما انتقلت افخاذ من ابي فضيلة إلى مصر وأخرى إلى نواحي سرت . كما تبتى حمد محمد برعاص الذي سيرد ذكره في نهاية هذا الفصل .

### الطلوح . عائلة حمزة

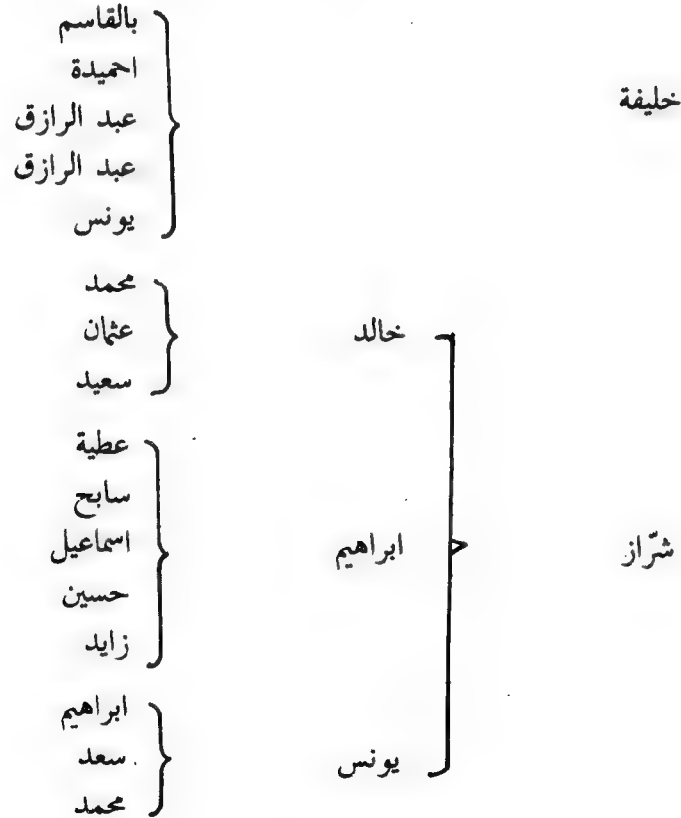

- ٦ - سيدى أحمد الشريف من المغرب مدفون بلا قبة في زاوية نبلو .  
٧ - سيدى كسار وليده مدفون بلا قبة قرب الزاوية المذكورة اعلاه .

### الزوايا

زاوية الخويز أو نبلو شيدها اولاد حجاز والاحمر ودوال وعبد الدائم سنة ١٨٥٠ م

زاوية قريبرى اسسها عبد الله الكلبي سنة ١٨٩٨ م

زاوية ميراد مسعود أسسها سيدى ابو زيد .

### المرابطون في منطقة البراغلة

سيدى عبدالمولى ابن سليمان ابو مغائة مدفون بلا قبة في ميراد الحميرة .  
سيدى عبد الدائم مدفون بلا قبة على بعد ٢ كم شمال غرب المرابط المذكور اعلاه .  
سيدى اعجميد مدفون في قصر الخراب بمنطقة دوال .

### الزوايا

زاوية الحمامة أسست سنة ١٨٤٥ م قصفتها مدفعية الاسطول الايطالى سنة ١٩١٣ وأعيد بناؤها فيما بعد .  
وبعد هذه الرحلة الخاطفة تنتقل إلى منطقة أولاحمد والبراعصة لتسلط عليها الأضواء لعلنا نوقف في ذلك .

### اولاد حمد

### قبيلة اولاد حمد

ينحدر افراد هذه القبيلة من حمد بن حرب بن عقار ابن ذئاب ابي الليل وسعدة وهم يقيمون في ربوع الجبل الاخضر ، وفيما يلي شجرتهم :

وقد هاجر فخذ من ابي حليقة إلى مزدة التي يقيمون فيها الآن ويسمّون الحليقات .  
 وهناك فخذ آخر من الطلوح يسكنون في منطقة اولاد ابي سيف بالغرب .  
 وتجدر الاشارة ان ثمة فخذاً من ابي فضيلة من الطلوح قد بقى مع عائلة طالب في بئر الشيبايين وام قبيبة .

### عائلة قندول

تقيم قندول في منطقة سيدى عبد الواحد ووادى الخمسين وتتكوّن من الافخاذ التالية :

بخاطره مكّلب ابو ذراع	يونس
اسرافيل العقابى محمد شلّوف حريق الرقاد الخطيوى	جير
حسين عتيق ابو مخيط	ابو زيد

### عائلة نايل

تسكن عائلة نايل في ام قديح ووادى الشريف وتتكوّن من الافخاذ التالية :

عميش الايلىق المهير	ادريس	منصور او الاطيرش
عبد الله الحاج حمد محمد	يوسف	

### عائلة طالب

ابو شاعيدة انتيفة مرعيط العقاب	ابو حليقة
سعد الاحول مبيريك يونس سليمان القاسى	الاقطش عطية
صالح عثمان عباس الفلاح عبد السيد سناهرة	احميدة عائشة
	ابو شعيفة
بالعيد حمد الوثّه محمد ابو عصمان	ابو فضيلة

دردرية البلوزى جزء منهم فى مصر

بحيزة

بيتام الهناء والمقور  
انتقلا إلى مصر

### بالذان

يقم هذا البطن جنوب غربى مسه ويتكون من البيوت التالية :

زنين  
الباهت } عبد الله

سليمان  
شعيب  
خليفة الاطرش } الاجيرب

يقيمون فى نواحي سرت

ديهوم  
ابراهيم السلطانية  
سالم } التوم

فضل الله  
فضيل } فضيضة الحداد

شعيلة  
اسماعيل } عمر

### المرابطون فى منطقة اولاد حمد

١ - سيدى رويغ ابن ثابت الانصارى النجارى من الصحابة الابرار وامير  
برقة توفى سنة ٥٢ هـ و ٦٧٦ م تقع قبته فى الزاوية البضاء بالجبل  
الاحضر .

٢ - سيدى عبد الواحد من قبيلة سعيط تقع قبته على بعد ٧ كم جنوب  
غرب مسه .

٣ - سيدتى ام سلام مئاها بين منطقة طواح حمزة وقبيلة الحاسة .

خبيلة  
كميل  
الاعور  
ابو غزلان  
المفلوق  
مهوس } عمران  
الاعور

جويلى  
رحيل  
بالحسن  
التشاق } أحسيسب  
على  
يشمون فى برقة

حمد  
ابو بكر  
خالد  
محمد } الزوى  
ابو بكر  
يقيمون فى ضواحي  
المرج

### الظوافر

يقم الظوافر فى منطقة قصر الثومة ومنطقة وجه العجوز وافخاذ منهم فى  
الغرب ويتكونون من العائلات والبيوت التالية :

حسين  
شعيب  
خليل  
رحيم  
شباح  
ابو صدره } سميع

شدة  
العريقات  
الاطرش } عريبة

مسعود



عبد

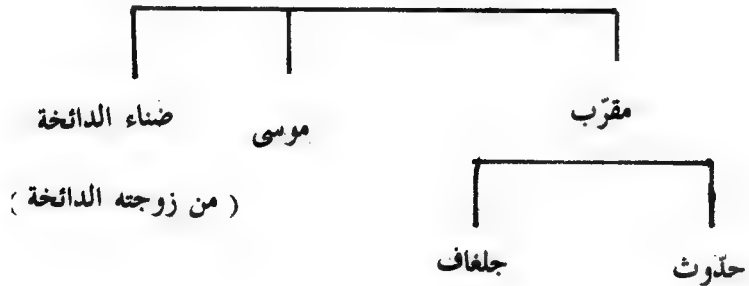
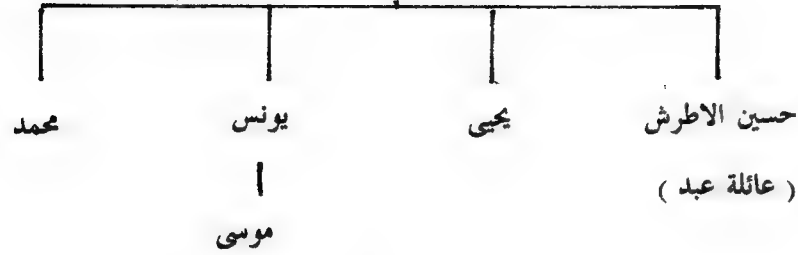

٤ — سيدى محمد الصحاى ، من الصحابة ، مشواه فى ظهرة طرغونية فى منطقة عائلة نايل .

### البراعصة

ينحدر البراعصة من محمد بن برعاص ابن فخر الدين بن عبد السلام ابن مشيش ، والحاجة طلحة . وقد تبني حمد حرب محمد برعاص بعد وفاة ابيه فى الحجاز وتزوج من أمه طلحة وخلف منها — كما اسلفنا — حمزة وطالبا و ابا فضيلة الذين يشكلون عميرة الطلوح ؛ وخلف محمد برعاص : مسعود وحسين وعبد المولى ويتفرع منهم عبد وطامية وعريف وحسين .

يكنى هذا البطن بعائلة طامية .

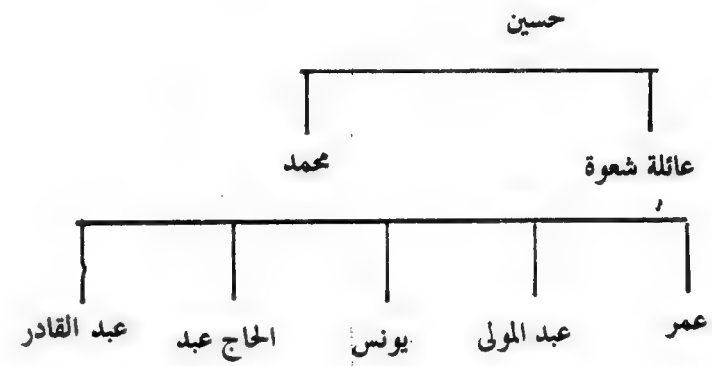
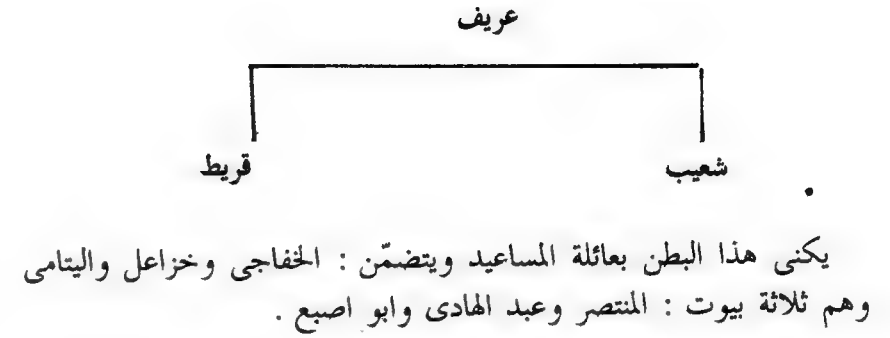

طامية

يتضمّن بطن طامية اولاد المغيرية وافخاذا من عائلتي الجوفى وزايد .

اولاد المغيرية

حدوث

يقيم اولاد حدوث الذين يكنى اكثرهم بأمهاتهم في وادي شمالوس بين المدور وشمالوس وزاوية النيان ووديان الناقة ومنطقة قصر بن قدم بين مسّه والبراريم ، وثمة افخاذا أخرى تسكن جهة الغرب والبلاد المصرية .

ويتكون اولاد حدوث من العائلات والبيوت التالية :

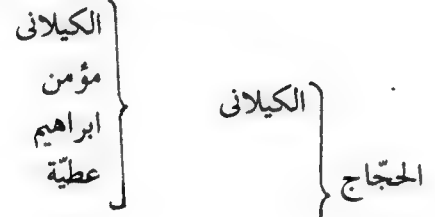
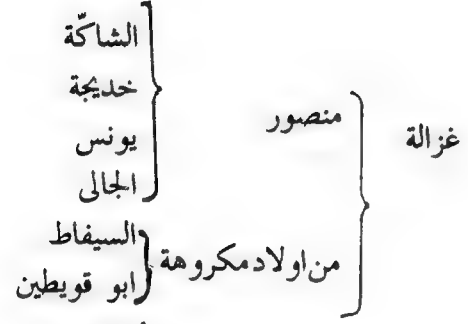
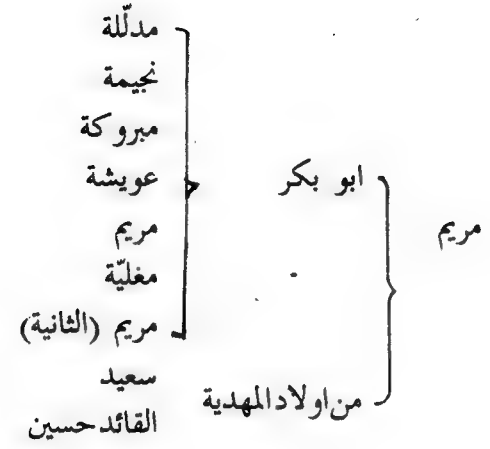

هذه البيوت من ذرية موسى عم حدوث ويقال لهم ايضا اولاد مباركة .

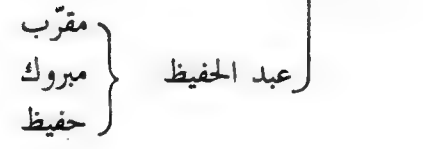



## جلغاف

يقم جلغاف جنوب الجبل الاخضر بمنطقة السروال ويتكون هذا البطن من خمس عائلات : عمر وصالح وموسى وفرحات وسالم ، كما يضم من المرابطين المتأخين ابا فضيلة و ابا منتوفة والشرايط وحمد و ابا على و ابا الشلوع .

## الدائخة

يتكون هذا البطن من عائلتي الموم ومبروك ابى حوشاح ومن المرابطين المتأخين الحبالصة ومداوى العين والمراميس و ابو شلوع .

## عبد الرحمن

يقم هذا البطن فى المشل والسروال وشريط من وادى الكوف وسيدى سلطان ويتكونون من عائلات : حماد وبالقاسم وحسن الاسود ومحمد العكروت ومحمد ابو دوير وحسن الاحمر ومن المرابطين المتأخين الخدود والمريرات والعلاونة .

## حليمة

بطن ينحدر من حسن بن جليل بن طامية ويكنى باسم امهم يقيمون بجوار سيدى روفيع بن ثابت الانصارى بالبيضاء ويتكونون من عائلات عبد ربه والفرجانى وعبد الكريم ابى عوض ومن المرابطين المتأخين ابو شنيبة والجحيش .

## المهرابدة

يتكون بطن المهرابدة من عائلات حبيب وصالح ابى قزاحة والهورى وهم ابناء حمد بن جليل بن موسى من طامية ، كما يضم من المرابطين المتأخين عقيلة و ابا عزة والجزار .

## الشواشنة

يكنى هذا البطن باسم امهم الافريقية ( الشواشنة ) ويضم عائلات الضويلة والعريم وسويكر وعبد النبى .

## الجويفى

يقم هذا البطن فى وادى الكوف ويتكونون من عائلات الشاخ ويوسف وموسى وعجاج والجوير ومن المرابطين المتأخين الحزم وميلاد والصناعة و ابى عائشة والحاج يونس .

## زايد

يضم هذا البطن عائلات يونس ولغم والحليق وجويده وحماد واللطيف ومن المرابطين المتأخين السهليل و ابو دليزة و ابو عنيزة وحويل وحلاق و ابو شعيلة .

## اولاد عبد

ينحدر هذا البطن من عبد ويحفظ باسم الجد الأكبر وتتألف منهم العائلات التالية المقيمة فى وادى سمالوس و مراوة و جنوب بنغازى :

الراضة } عبد الله  
يونس }

هدية } مطير  
جودة } تقيم هذه البيوت الثلاثة فى  
الغرباوى } جنوب بنغازى .

حسين السمين } ابو شيبه  
قويدر }  
عمر الترتوى }

مؤمن } عبد الجواد  
محمد }

الافراد } الافراد

## المساعيد

تقيم هذه العميرة بين مسه والزاوية البيضاء ويسكن بعض افخاذها بجنوب

## حسين

يعتبر حسين العميرة الثالثة لقبيلة البراعصة وهم يقيمون شمال طريق عزيزة والسرورال وينقسمون إلى ستة بطون : شعوة ومحمد والحاج عبد وعبد القادر وعبد المولى والبجاجة .

### شعوة

لافي	رحومة	ابو سريويل
الرعيضي		
مرعى		
جياش	كائد	
الفرجاني		
محمد	الاصيب	
صالح		
موسى	الرعيضي	
عبد الرازق		
عبد الله	ابو عرقوب	
مفتاح		
يونس	ابومغائة الالكن	
حسن		
محمد		

يقم هذا البطن في البويرات جنوب شمال جردس وام الصفصاف شمال الزاوية البيضاء ويتكوّن من عائلات : الدعبي ومطير والحنش واني زيد شنب الكلب .

بنغازي ومنطقة سرت ، وتتكوّن من ثلاثة بطون : عريف وخزاعل واليتامي . وينقسم بطن عريف إلى فخذين : شعيب وقريظ .

### اولاد الفايدية

يضم بطن اولاد الفايدية عائلات عباس ومشري واني شرود واني زيد والفرخ . ويتضمن بطن الافراد عائلات نجيمة وسليمة وبيت عريف ابي جبيرة من بدرى وعائلة غلافو والدقاق أو عائلة القطعانية وعائلة ابي شديق .

### قريظ

يتألف بطن قريظ من عائلة جمودة وبيت وهب وكذيب وعائلة دربولة والليدي واني لحية وصالح طيبز وابعة .

### خزاعل

يقم هذا البطن في مسّه وغويط الاعرج ورأس وادي عمر والسرورال وهم يتكوّنون من عائلات ياسمين وعويشة من نوح ، وعائلات محمد والغول وحمّاد وابراهيم الدبكي .

### اليتامي

يقم اليتامي شمال غربي مسّه وام الشقيرة وام القبيبات ويتكوّن هذا البطن من البيوت التالية :

المرخي	منتصر
علي ابوغم	
شعيب	
سليمان	ابو اصبع
الطيب	
ابو هيسة	عبدالهادي
حمد	
شدة	

## الحاج عبد

يقوم هذا البطن في وادي الكلبة ووادي الخباش و غوط الجورة ويتألف من عائلات المهاوى و غزلات و عبد الواحد و عبد الرحمن و عبد المولى و اولاد احمدى من المشرى و عائلة ابى مخبش .

## عبد القادر

يقوم هذا البطن - وهو يسمى ايضا سليمة نسبة لامهم - في الرحية و يضم العائلات و البيوت التالية :

فكيرين	} سليمان	} خشم
بكار		
عبد الله		
سعيد الشوشان	} محمد العظ	
المدهم		
على		
حفيتير	} ابو حنتيشة	
عثمان		
عوض		
العريضة	} خبيلة	
الغرباوى		

## عبد المولى

يقوم هذا البطن من البراعصة في سلنطه وام القرامى و يتكوّن من العائلات و البيوت التالية :

موسى	} رضوان
ابو بكر	
محمود	

ويقال له بيت الطويلة أو بيت الحاجة

النظيف

ابو بهية

سقاوة

محمد الشويهر

البث

عبد الله الحجيجيل

سعيد

المبروك الاحول

ادريس

## البجاجة

يقال أن هذا البطن ينتمى لأولاد حمد ( عائلة نايل ) وهم يقيمون في غوط الجورة و يتكوّن من الآتى :

ابراهيم

المرتجى

القاسى

على دمونة

عقوب

على

( من اولاد عبد المولى )

السكران

حمد

سعد

مطروود

عقوب

مريز

شعيب

عبد الرحمن

عميش

المرخى

عبد الله ابو سليمة

## المرابطون في منطقة البراعة

١ - سيدى شاهر روجه ، مغربى مثواه في مَسَّة .

٢ - سيدى سلطان مثواه بين مسة والزاوية البيضاء .

٣ - سيدى خليل وسيدى عبد الجليل شقيقان من اولاد سيدى عبد الواحد السعيطى مدفونان معا في قبة واحدة في جنوب غرب قصر المسداسى الواقع على بعد ٨ كم جنوب السيرة في منطقة المشل .

## الزوايا

١ - الزاوية البيضاء هي أول مقر للسيد محمد بن على السنوسى في برقة .

٢ - زاوية النيان كانت مقراً للسيد أحمد الشريف حيث ينطلق منها المجاهدون لمقاومة العدوان الايطالى على ليبيا .

## وهناك مرابطون آخرون في منطقة البراعة ايضا

١ - سيدى محمد الحمري مغربى قبته قرب سلطنة تقيم ذريته وهم عائلات موسى والنجاجرة والدييجات مع اولاد لعج العواكلة العبيدات ، وله عائلة أخرى تسمى برقو تقيم بين الاواجلة في واحة اوجلة .

٢ - سيدى حمد ابو رويق من قبيلة القطعان ، قبته في السيرة .

٣ - سيدى وحيدة من قبيلة العوامة مدفون بلا قبة في منطقة قبر الظاهر .

## عائلة فايد



ينحدر افراد عائلة فايد من فايد ابن الذئب وهو الفرع الثالث من العقاقرة ، شقيق حرب وعلى ، وقد خَلَفَ ولدين هما فايد و ابا سنيينة . وعند

وفاة الذئب تبتى على ابا سنيينة ابن اخيه التى أصبحت ذريته فرعا من اولاد على بينما تبتى حرب ابن اخيه فايد التى أصبحت ذريته فرعا من الحرايى .

وخلّف فايد خمسة بطون هي : ابراهيم وصالح ويونس وسعيد وداوود استوطنوا الجبل الاخضر والسروال والعزيات ثم هاجر عدد منهم إلى الفيوم .

وفي سنة ١٨٥٠ م حلّ بمضاربهم المرابط سيدى اسماعيل بن محمد الفزائى وشيّد زاوية بالمنطقة سمّيت زاوية الفايدية وهى التى تقيم فيها الافخاذ التالية منذئذ :

ابو عائشة او شرف الدين

القصيصب

الزقلمى

ابو شعيلة

وعزيز

وقد خلف فايد من امرأة من قبيلة الحوتة :

اللطيف . والحاج . ورحيم .

وذرية هؤلاء تسمى عائلة الديدانى المتآخية مع قبيلة الحوتة او عائلة غيث - العبيدات التى تقيم شمال زاوية الترت بين وادى بومنصور والمرابط سيدى بونجيله . وهى كما يلى :

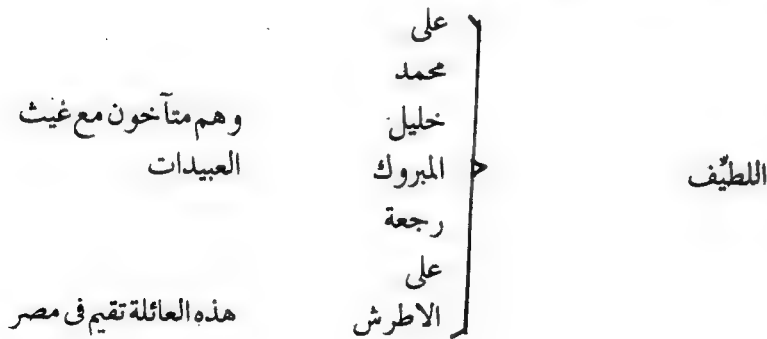

## اولاد علي

### قبيلة اولاد علي

اولاد علي قبيلة ليبية من العقاقرة تنحدر من علي بن عقار ابن ذئاب ابى الليل وسعدة . فى عهد الدولة الفاطمية استوطن علي بن عقار فى ربوع الجبل الاخضر وتزوج من امرأة عربية وخلف منها طفلا اسماه عليا وطفلة اسمها خديجة ، وتزوج من امرأة افريقية انجبت له طفلا اسماه عليا أيضا . وتمييزا للطفلين اللذين يحملان نفس الاسم فقد لقب ابن العربية ( علي الابيض ، ولقب ابن الافريقية ( عاي الاحمر ) . وقد اشتهر علي الابيض بالتقوى والورع والانطواء على النفس فى حين برز علي الاحمر فارسا من الفرسان المشاهير الذين كانت لهم صولات وجولات فى ربوع البادية .

وهم متأخون مع مبروك عويضة  
وهم متأخون مع عائلة عبد الله  
وهم متأخون مع عائلة ماضى  
وهم متأخون مع عائلة ماضى  
متأخون مع محمود عويضة

زويط  
عطوية  
يونس  
رنة  
الكاسح  
ابو خروبه  
محميد

الحاج

رحيم

### علي

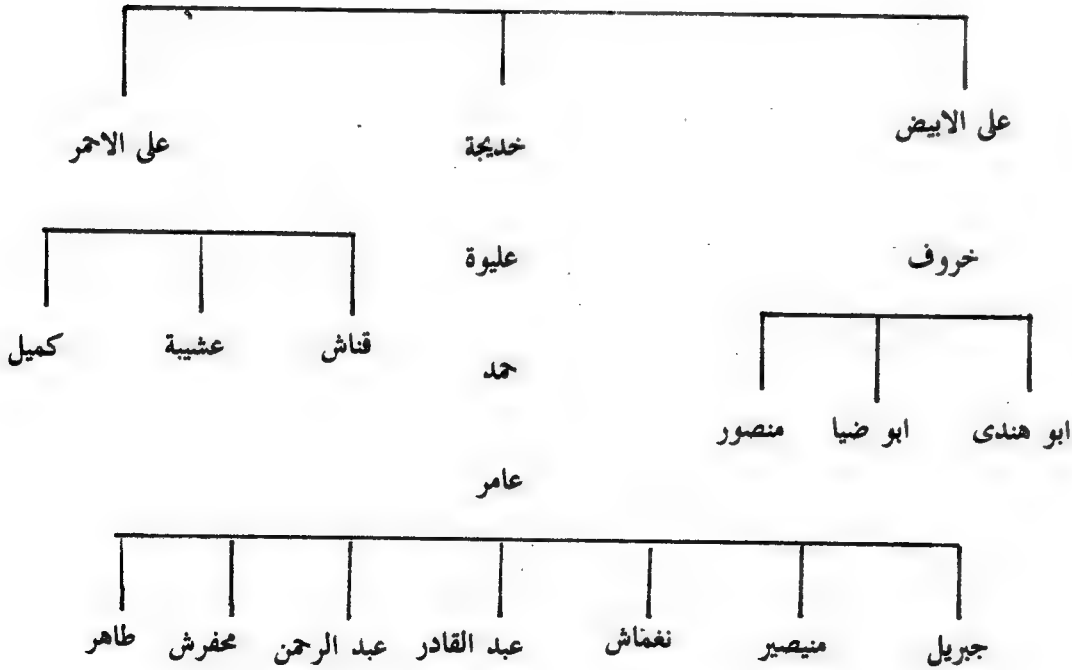

وقد تبني على بن عقار ابن اخيه الذئب ويدعى ابو سنينة واصبحت ذريته فرعا رئيسيا من قبيلة اولاد على ، سوف نتناوله فيما بعد .

وخلف على الابيض ولدا اسماه ( خروف ) وتبني ابن اخته خديجة عليوة ابن صنقر<sup>(١)</sup> او ( سنجر ) في حين خلف على الاحمر ثلاثة اولاد هم القناشي والعشبية والكميلي ومنهم تفرعت قبائل القناشات والعشبيات والكميلات .

## ١ - على الابيض

### اولاد خروف

وقد خلف خروف ابن على الابيض ثلاثة اولاد :

أ - ابو هندي

ب - ابو ضياء ومنه الجريدات والبراهمة

ج - منصور ، اولاد منصور

## ٢ - الصنافة

الصنافة هم ابناء خديجة من صنقر - كما اسلفنا - وقد اضحوا ١٧ فرعاً من أصل سبعة افخاذ وهم جبريل ومنصير ونغماش وعبد القادر وعبد الرحمن ومحفرش وطاهر . ويطلق على ذرية جبريل ومنصير ونغماش لقب الافراد في حين يطلق لقب الصنافة على بقية الاخوة مع ان جميع الاخوة السبعة هم اولاد صنقر . واود ان اذكر بشيء من التفصيل عن ذرية الابناء السبعة فيما يلي :

(١) صقر او سنجر رجل اجنبي قيل انه من اصل يوناني او انكليزي يدعى سنجر او صنقر الغريق غرقت سفينه في عرض البحر . والقت به الامواج إلى شواطئ درنة . وقد تمكن بعض الاعراب من اسعافه ، وجرى به إلى بيت الشيخ على ومكث في كنفه فترة من الزمن ثم اشهر اسلامه ، واصبح واحدا من افراد القبيلة له ما هم وعليه ما عليهم ، وقد تزوج من خديجة ابنة الشيخ على وخلف منها طفلا اسمه عليوة ، وقد تربى الطفل في كنف جدته ، ثم سافر إلى بلاد الغرب وتلقى العلم هناك ثم عاد يرتدى الملابس الاوروبية وقبعة واسماه البلو ابا برنيطة . واصبح اخلاف عليوة يسمون الصنافة نسبة لسنجر والد عليوة .

وفي رواية أخرى ان سنجر أو صنقر ينحدر من أصل عري قادم من بلدة صنقرة بالأندلس التي نزع منها فرارا من بطش النصارى ابان مدة محاكم التفتيش الاسبانية .

- ١ - ذرية جبريل : بو سعد الجبارنة الافراد .
- ٢ - ذرية منصير : بوشليف - رحيلة - مرزوق - بو ربيعة الافراد .
- ٣ - ذرية نغماش : القعري الافراد .
- ٤ - ذرية عبد القادر : عليوة - جاب الله .
- أ - ذرية عليوة : مرقيق - الجاهل - حفالش - راق - شماطة - شعول - بو قليلة - زعير
- ب - ذرية جاب الله : وداد - العجوز - شرفاد - جفيلة - دودان - عليوة
- ٥ - ذرية عبد الرحمن : هارون - عزم - مغوار - مؤمن
- أ - ذرية هارون : عائلة هارون
- ب - ذرية عزم : العزائم
- ج - ذرية مغوار المغاورة
- د - ذرية مؤمن : المؤامنة
- ٦ - ذرية محفرش : العجارمة نسبة لعجرم ابن محفرش
- ٧ - ذرية طاهر : ابو رقيق - الضويلح - ابو شناف - مجاور - ابو مئينة .

يتكون الصنافة - كما اسلفنا - من ١٧ فرعاً وهم على النحو التالي :  
الافراد . العجارمة . العزائم . المغاورة . الموامنة . الزعيرات . المرقيق . طاهر . الجاهل . ابو قيلة . هارون . وداد . دودان . العجوز . شرفاد . عليوة . جفيلة .

## ٣ - على الاحمر

تتكون ذرية على الاحمر من ثلاثة فروع :

- أ - القناشات
- ب - العشبيات
- ج - الكميلات

## القناشات

ينحدر افراد هذا الفرع من قناش ابن علي الاحمر بن علي الكبير ، وقد خلف ثلاثة اولاد هم صميل وجابر وماضى .

انجب صميل ثلاثة اولاد هم بلال ومنيصير وعيسى .

وخلف بلال ثلاثة اولاد هم الاعرج وقريطات والعاصي .

وانجب منيصير اربعة اولاد هم حنيش وادم بالمصيرينات وابو رقاع وعبد الله .

ويطلق على هؤلاء جميعاً لقب الصمائل .

وتتكون ذرية جابر ابن قناش بن علي الاحمر من عائلات نغميش وحفيظة والمارى والحبيب وسالم جبارة والاعرج وبظغولة والسريريق ويطلق على هؤلاء جميعاً لقب جابر .

وتتكون ذرية ماضى ابن قناش بن علي الاحمر من عائلات ماضى ومرير والطابع وعيون والوثر ومرمي وشباطي وعيسى .  
ويطلق على هؤلاء جميعاً لقب المجذوبة .

## العشيبات

ينحدر افراد هذا الفرع من عشيبه ابن علي الاحمر الذي خلف العائلات التالية :

معفس واليوسفة والازرق وابو قراصة والزغرات ومصطفى اللازومي والعبس ودولات وظلال والبيوظ .

## الكميات

تتكون ذرية هذا الفرع من ست عائلات وهي على النحو التالي :

الخدائج والحارسة والبرقي والمبروك والحاج الهداهدة .

ملحوظة :

تنتمي قبيلة اولاد علي إلى قبائل السعادي من بنى سليم وهم اخوة الحرائي في

الجبل الاخضر والبطنان . وقد غادروا الديار اللبية على أثر نزاع طويل مع قبائل الحرائي استمر سنين طويلة وانتهى بخروجهم ونزوحهم إلى صحراء مصر الغربية سنة ١٦٧٠ م . وقد رافقتهم قبيلة السنينات التي سوف يأتي ذكرها .

## السينيات

### قبيلة السنينات ( السننة )

ينحدر السنينات من محمد ابى سنينة ابن الذئب بن عقار بن ذئاب ابو الليل زعيم قبائل بنى سليم وهو اخ علي الكبير وحرب ، وعم علي الابيض وعلى الاحمر وله أخ اسمه فايد جد عائلة فايد الذين يقيمون بالفايدية في الجبل الاخضر بجوار الحرائي بينما يعيش ابناؤه مع اولاد علي في صحراء مصر الغربية ويسمونهم اولاد علي نزالة الطرف .

ومن المعروف ان محمد ابى سنينة قد انجب ولدين هما محفوظ وزين . وولد ثالث يدعى عروة من امرأة ثانية .

انجب محفوظ اربعة اولاد هم دويس وشوشان وجعفر وسلطان وهم يشكلون : الحافظ والعجنة .

خلف دويس عائلة شملا . وانجب شوشان عائلة العجنة . وخلف جعفر بيت الجعافرة . وانجب سلطان ولدين هما علي ومليطان . وخلف علي موسى وخلف الاخير ولدين هما نبيل وحبيب . وخلف نبيل عمر . وانجب عمر مريزاً وهاشماً ويطلق عليهم بيت الحنائة .

وانجب حبيب خمسة اولاد وهم عثمان وطريف والوليد وذؤيب والحلاح ويطلق عليهم بيت عثمان .

أما مليطان فقد خلف عائلات الملايطة والريومات والعلوة .

وتجدر الاشارة ان ذرية محفوظ تدعى الحافظ والعجنة ، كما اسلفنا .

وعوداً على ذى بدء فقد انجب زين ابن محمد ابى سنينة الثاني ثلاثة اولاد وهم قطيف وشوخ وابو عروة وهم يشكلون فروع القطيفة والشوالة والعراوة .

وهناك بعض فروع للسنينات في عكرمة بطبرق وبرقة البيضاء ومريوط  
وهم من ذرية حسين وموسى :

عائلة محمود — عائلة احميدة — عائلة يحيى — عائلة محمد . ومن هؤلاء  
جميعاً تتكون قبيلة السنينات بفروعها الخمسة وهم :  
المحافظ . العجنة . القطيفة . الشوالحة . العراوة .

### اولاد سلام

اشرنا في بداية البحث ان السعادي ينقسمون إلى ثلاثة اقسام : برغوث  
ومنه الجبارنة والفوايد والبراغيث ، وعقار ومنه الحرايى واولاد على ، وسلام  
فقد هاجرت ذريته إلى الديار المصرية منذ عهد بعيد .

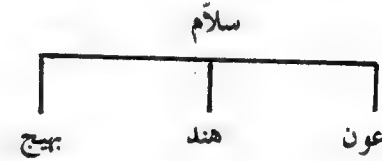

لقد خلف عون ما يعرف اليوم ببني عون وهم يقيمون الآن بالبحيرة ، بينما  
خلف هند ( وهو ولد ) ذرية تعرف بالهنادى وهى تمكث اليوم بمنطقة الشرقية  
في مصر ، وخلف بهيج ما يعرف بقبيلة البهجة وهم يقيمون الآن بالشرقية  
ايضا .

وتجدر الاشارة ان هذه القبائل الثلاث هاجرت الديار الليبية منذ القرن  
الثاني عشر الميلادى .

والآن نختتم سرد ذرية سعدة ابنة خليفة بن مذكور الزناتى من ذئاب الى  
الليل السليمى زعيم قبائل بنى هلال وبني سليم التى اقبلت على الديار الليبية  
ابان القرن الحادى عشر الميلادى اثناء خلافة المستنصر لدين الله الفاطمى في  
مصر ، والمغربى المعز بن باديس الى تونس .

وقد استعرضنا خلفه اولاد سعدة الثلاثة : برغوث وعقار وسلام ، وما  
تفرع عنهم من عشائر وقبائل وعمائر ويطون وافخاذ الذين اصبحوا يُعرفون  
بعد رحلة حوالى الف عام بالسعادي نسبة لجدهم سعدة الزنانية .

وقد استوطن ابناء برغوث من البراغيث والجبارنة والفوايد مع غيرهم من  
القبائل الأخرى الجزء الغربى من اقليم برقة الممتد من خليج سدرة إلى مرتفعات  
الجبيل الأخضر الاشم في حين استقر بنو عقار من حرايى واولاد على مع قبائل  
أخرى في ربوع الجبل الاخضر والبطنان وصحراء مصر الغربية اما اولاد سلام  
فقد هاجروا مبكراً إلى الديار المصرية .

وبسرد ذرية اولاد سلام الموجز نكون قد اتمنا موضوع السعادي وهم  
برغوث وعقار وسلام ابناء ذئاب ابو الليل السليمى من سعدة ابنة خليفة بن  
مذكور الزناتى من قبيلة زناته الشهيرة .



## الباب السابع

### الكعوب

الكعوب عشيرة عربية من دباب ( بنى سليم ) .

ينحدر افخاذ و بطون و عمائر هذه العشيرة من كعب الذى تقول كتب السيرة انه شقيق ذئاب ابو الليل زعيم قبائل بنى سليم ، والجد الاكبر لقبائل السعادي في برقة .

استقر كعب خلال القرن الحادى عشر الميلادى في منطقة خليج سرت ، وخلف اربعة ابناء وهم ، حسب الترتيب ، جمعة و حمد و عيسى و موسى ، ومن اخلافهم تكوّنت عمائر الكعوب في الشق الغربى من البلاد الليبية .

وقد خلف جمعة : سالم و سليمان .

ومن ذرية سالم قبائل الحسون و العلاونة و معدان و من ذرية سليمان : اولاد سليمان .

وقد خلف حمد : قاسم و الاشطر و شبيون . و من ذرية قاسم ( القواسم ) و من شبيون : ( اولاد شبيون ) .

وقد خلف عيسى : اولاد عيسى ، في حين انجب موسى : جعفر و من ذرية موسى : اولاد موسى ، وكذلك الجعافرة اولاد جعفر .

## اولاد سليمان

### قبيلة اولاد سليمان

يتكوّن اولاد سليمان من عميرتين او خمسة بطون هي على النحو التالي :

أ — الشريدات واللهيات والميايسة

ب — الزكارى والجباير

ويضم البطن الاول الافخاذ التالية :

	الفطائم	الشريدات
	المساعيد	
وهم منتشرون في نواحي سرت وسوكنة وزلة ووادي الشاطيء	عائلة ابن هينة	
	عائلة ابى لعج	
	الفراجنة	
	عائلة زغراته	
	العلامة او عائلة وحيدة	الميايسة
ويقيمون في هون وودان	عائلة الطويل	
	الصهب	اللهيات
ويقيمون في نواحي سرت وودان وام الارانب	عائلة ابى الشوك	
	عائلة المخشخش	
	عائلة القويضى	الزكارى
ويقيمون في ردان وسوكنة وسبها	عائلة ابن جابر	
	عائلة ابن حمودة	
	عائلة ابن سعيد	
	عائلة ابن شبل	
	عائلة سقاط	
	عائلة الشاعر	

## كعب

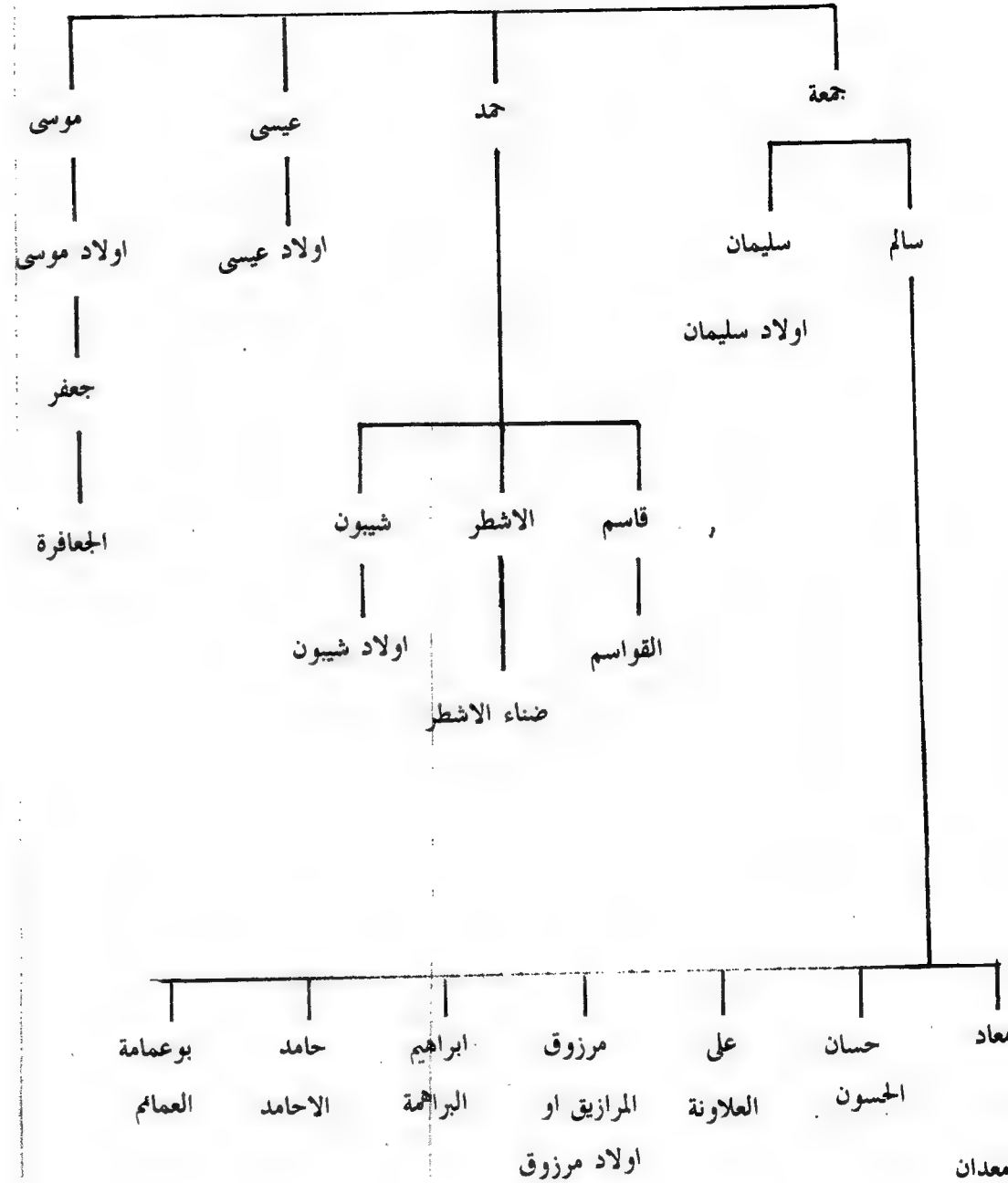

السواوى	السواوى
المساعد	المساعد
الهاملة	الهاملة

### الحسون

تضم قبيلة الحسون عمائر ثلاثا هي : ١ - رزق الله ٢ - الطويلب ٣ - منتصر . وتضم قبيلة معدان الشهوبات والشعبيات وبركان .

### زاوية مرادة

يقم في هذه الواحة اولاد عيسى وعائلة ابن نانة وعائلة الشيخ وعائلة تونس والكاسير والحمود

### ضواحي سرت

يقم في هذه المناطق :

اولاد وافي والزهاوى والفرجان ( ورد ذكرهم في موضع آخر ) والمغاربة ( ورد ذكرهم في موضع آخر ) وكذلك التمامة والسعدت من اولاد سليمان ، والسبائع بطن من ورفلة الفوقيين والوسطيين والمزاوغة بطن من ترهونة ، والشيبات من المقارحة وقد تأخوا مع معدان ، والعمامرة بطن من مصراته وكذلك البركات .

### الهاملة

ينحدر الهاملة من المرابط سيدي بن همال

### الحمود

ينتمى الحمود إلى قبيلة لواته القديمة

### القذاذفة

ينحدر القذاذفة من المرابط قذاف الدم المدفون في جبال غريان . ويقال لهم اولاد موسى نسبة لموسى الكاظم من أئمة الشيعة . وقد هاجر هؤلاء إلى الديار

اولاد سيف النصر :

عائلة عبدالجليل

اولاد غيث

التمامة

عائلة زيد

عائلة ابى بنينة

عائلة محمد

المناصير

الحواسات

الجباثر

### خليج سدره

### خليج سرت

يتوسط هذا الذراع من البحر الابيض المتوسط البلاد الليبية ويمتد من الشمال إلى الجنوب داخل اراضى واسعة شاسعة تحاذيه وتحف به بعض القرى والبرارى ومدينة سرت يخترقها الطريق الساحلى ويتعرج حولها .

ويقم في هذه المنطقة العديد من قبائل العربان من الحسون والعريبات والفرجان والقذاذفة والمغاربة الرعيضات واولاد سليمان والتمامة والزاوية معدان والدلابه والسواوى والمساعد والهاملة والزهاوى واولاد وافي والسعدت والسبائع والمزاوغة . علاوة على عمائر من المرابطين ولواته وهوارة . وينقسم هؤلاء السكان جغرافيا إلى ( الصف البحرى ) و ( الصف الفوقى ) .

### معدان

العريبات

العريبات

الدلابة

الجوابرية

الحواظية

الزرارقة

التزيرات

الدلابة

الليبية واستوطنوا غربان ومنها انتقلوا الى صحراء سرت . وفيما يلي بطون وافخاذ القذاذفة .

الوملة	الوملة	السواودة	الجفافة
الخطرة	الخطرة	المجذب	القحوص
الخطرة	الخطرة		الحوامد
			القحوف
اولاد عمر	الغزازلة	القحوص	القحوص
	القداورة		الحماديون
	الزرق		
	التوامى		

### اولاد وافي

ينتمى اولاد وافي الى خريص .

### فرجان

#### قبيلة الفرجان

قبيلة عربية من المرابطين تقيم بطونها وافخاذها في الزنتان ومزدة والنواحي الاربع وترهونة وسرت وورفلة وزليطن ويرة ومصر وتونس .

يقيم في منطقة الزنتان بجوار اولاد ابي الهول عيال هدية واولاد سى خليفة كما يقيم قسم آخر من هؤلاء في ترهونة ومزدة .

ويقطن في النواحي الاربع بجوار الرقيعات اولاد ابي عائشة ، ومن هذا الفرع يتفرع اولاد الحاج والغرابلة .

وتسكن في ترهونة بطن فرجان الداوون الذى يضم السعائدية والهنادرة والمهارة وبطن العمور الذى يضم ضنام خليفة والفتارشة والسنينات والفروح الذى يضم الغواليبة والشتاوى وبطن الرميثات الذى يضم المطارقية واولاد عمر ، ويقيم في ترهونة ايضا بطون فرجان القرارة التى تتفرع عنهم السياتدية والعبابدة وضناء الصغير والفروح .

وفي سرت يقيم الفروح ويتفرع منهم الغواليبية والفروح ، والتواقفة ويتفرع عنهم اولاد عبد الله والغوامية ، والرميثة ومنهم اولاد ابي عائشة ، والخوازم ، وبطن الصبحة ومنهم الضوال . وهناك فرع من الخوازم يقيم في ورفلة ، وفرع من الصبحة يقيم في زليطن حيث يوجد بطنان هما النواجى والملايا وبعض الفروح والرميثة وفرجان الزيتون . وفي الخلة يسكن فرجان الخلة .

اما في منطقة الرقيعات الاهالى ثمة بطن البصرة وكذلك البراهمة والنصيرات والذكور ، وبطن بنى عطية الذى يضم العراقة واولاد الحاج والغرابلة واولاد عمر بن على والعقائلة والخضر والطيور .

ويسكن في العلاونة بطن من قبيلة فرجان ، هم الرخصة ويضمون النصيرات والشيايين .

ويقيم في برقة الكثيرون من قبيلة فرجان ولا سيما بطن الصبحة الذين يتفرع عنهم الضوال .

### الجفرة

ان منطقة الجفرة التى تشمل سوكنة وهون وزلة وودان ظلت فترة من الزمن مسرحاً للصراع بين المسلمين الفاتحين والقبائل المرتدة وقد رجحت كفة الاسلام على اهل الردة . ولم يلبث ان نشب الصراع من جديد بين بنى غانية المرابطين وحلفائهم من بنى سليم وبين قرقوش وقد انتهى ذلك بمصرعه في ودان .

### سوكنة

يتكون سكان هذه المنطقة الآن من دباب بنى سليم والمرابطين وبنى هلال وبتون من هوارة . وفيما يلي عمائر وبتون مختلفة في سوكنة .

عائلة ابي شيبية :	رياح
عائلة ابي رأس	
الملامدة	
المحيمدات	
عائلة الاسود :	من قبيلة الجوازي

الحوامد	} اولاد شيبون	العطاشنة
والهم ينحدرون من شيبون بن		العكش
حمد بن كعب ، جد قبيلة		اولاد الحاج
الكعوب ( من بنى سليم )		عائلة قدار
اولاد ابي حسين	} اولاد بديوى	اولاد جابر
من قبيلة العلاونة		عائلة ابي بكر
القصاص وابوقصيصة : من بنى هلال .		اولاد جمعة :
مرابطون	} بطون وافخاذ مختلفة	المواكي :
من قبيلة المقارحة .		عائلة العرنى :
مرابطون		عائلة الميمدى :
بنو هلال .		عائلة الدبرى
من مرزق		عائلة التيتوى
		عائلة التومى
		الفقهاء
من هواره	عائلة ابي شعوة	
	عائلة الودانى	

### الفرازة

تنتمى عميرة اولاد بديوى الى العلاونة ( بنى سليم ) التى تقيم حالياً بالنواحي الاربع ، باستثناء القصاص الذين ينحدرون من ابي قصيصة ( بنى هلال ) . وينحدر اولاد جمعة من المرابط سيدى جمعة فى حين ينتمى المواكى الى المقارحة بوادى الشاطيء وتنحدر عائلة العرنى من المرابط سيدى جناح ، وعائلتنا الدبرى والتيتوى من اهل مرزق . ويعود اصل الفقهاء والتومى وبنى شعوة الى هواره او لواته .

عائلة جماعة	} الجماعات	عائلة مبارك	
عائلة نصر الله		عائلة مامى :	
عائلة مامى :		من قبيلة لواته القديمة	
الغلالسة	} السواكنة	الحبرّات	
عائلة باشالة		عائلة ابي عائشة	
عائلة ماكرسو		الطوالبية	
عائلة ابي عائشة		عائلة اقزال	
عائلة خبير الطريق		عائلة ابن جبار	
النجومات		عائلة بيلا	
عائلة قانى		الوحيديات	
الغوارسية		الغوارسية	
ينحدر هؤلاء جميعاً من قبيلة هواره			

يعود اصل رياح الى بنى هلال ، وينتمى الجماعات الى شرفة ودان ، وتنحدر عائلة مامى الى قبيلة لواته فى حين ينتمى السواكنة الى قبيلة هواره .

### هون

يقطن واحات هون قبائل عربية من بنى سليم وبنى هلال والمرابطين وقبائل عربية قديمة ،،،، وهى كما يلى :

## ودان

ينقسم سكان ودان الى فئتين :

أ - مرابطون اشراف

ب - اهالى

### المرابطون الاشراف

ينحدر اشراف ودان من المرابط سيدى كيلان من الادارسة الذى انجب اربعة اولاد هم عبد الهادى وعبد اللطيف وعقيلة وعبد الله ، وعن هؤلاء تفرعت بطون اشراف ودان ، وهى كما يلي :

ابناء عبد الهادى ، ويقال لهم الحميدات  
عائلة على بن احمد  
عائلة احمد بن هاشم  
عائلة هاشم بن زيدان  
عبد الله بن هاشم  
الذهبي  
مرابطون اشراف

عائلة عبد اللطيف  
عائلة جلاله  
عائلة ابن عمرة  
عائلة الشريف  
مرابطون اشراف  
عائلة عقيل  
عائلة حفاظ  
عائلة الشريف الدوينى  
مرابطون اشراف  
ابناء عبد الله ، ويقال لهم بنو بدر

بطون أخرى من اشراف ودان  
عائلة ابي بكر  
عائلة ابن دوينى  
عائلة عقيل  
عائلة مختار  
عائلة ابن رحومة او شبارم  
عائلة الحاج احمد

الهنادى من سعادى برقة ، وينحدرون  
من هند بن سلام بن ذئاب ابي الليل  
( بنى سليم )  
عائلة هندى  
من عشيرة السعداى

## الاهالى

يتألف اهالى ودان من العمائر والبطون والافخاذ التالية :

المواجر  
الذقاقة  
الطوال  
السعداوى  
الشبابطة  
من قبيلة ماجر فى زليطن  
الجماعات  
عائلة منتصر  
عائلة مبارك  
يرجح انهم ينتمون لبني  
فزارة  
الغوازي  
الغوازي  
والارجح انهم من عائلة  
دومة فى بنغازى  
الفقهاء  
عائلة او عائلة الغورى  
عمائر مختلفة  
من قبائل أخرى  
الجوازي او عائلة ابي سلاح :  
عائلة منى :  
عائلة الزوىي :  
من قبيلة الجوازي  
من قبيلة لواته .  
من السواكنة او  
الكراغلة

### ملاحظات :

يعود اصل الذقاقة والطوال والشبابطة الى عميرة ماجر من قبيلة مادغيس ، بينما تنتمى عائلة السعداوى الى جوازي برقة . اما عائلة منتصر وعائلة مبارك يعود اصلهما الى بطن رياح من بنى هلال . ويقال ، من جهة أخرى ، ان هاتين العائلتين تنتميان الى بنى فزارة ، وهى القبيلة العربية التى قدمت الى هنا فى اعقاب قبائل بنى سليم خلال القرن الحادى عشر الميلادى . اما الفقهاء فهم من اهل فزان .

وتتبع عائلة ابى سلاح الى جوازى برقة . وعائلة منى فهى من قبيلة لواته . وعائلة الزوى فهى من السواكنة .

### زلة

يقم فى واحة زلة عميرة او عائلة اولاد خريص

ينحدر اولاد خريص من عميرة الركك الجازوية وقد انتقل جدهم الى هذه المنطقة منذ فترة طويلة واستوطنها واستزرع فيها النخيل .

يعود اصل هؤلاء الى اب من الجوازى وام من اولاد سليمان . وعندما توفى الاب فى حروب قبيلة فى برقة مع العديد من قومه خشيت الام على طفلها فوضعت فى اذنه قرطاً ويقال له بالعامية خريص تصغيراً للخرص لإيهاام الاعداء بانه طفلة التى كتبت لها ولطفلها النجاة والتحقت باهلها فى ضواحي سرت حيث تربى ابو خريص مع اخواله المعادين للسلطنة العثمانية . وقد لجأ مع اخواله الشريدات الى كانم فى اواسط افريقيا ولكنه لم يلبث ان عاد واستوطن زلة مع مجموعة من افراه قبائل أخرى .

وقد اشار بعض المؤرخين الاجانب ان اولاد خريص ينتمون الى اولاد وافي فى سرت ، وزعم آخرون انهم من العواقير . غير انه ثبت بالدليل انهم ينحدرون من عميرة الركك من الجوازى . وهم كما يلى :

الاحرار	} اولاد خريص
عائلة عيسى	
عائلة عبد الله	
عائلة ابراهيم	
عائلة عصيدة	
الشواشنة	
عائلة ترو	

ملحوظة :

ثمة رواية تقول ان ابا خريص ينحدر من عائلة الركك الجوازى وام من اللهيات اولاد اولاد سليمان . وقد قضى على هذه الاسرة فى الحرب الاهلية

ولم ينج الا الطفل وامه التى وضعت قرطاً فى اذن ولدها ( اى خرص ) بالعامية لاختفائه عن الاعداء لايهامهم بانه فتاة . وعادت الام الى اهلها فى نواحي سرت الذين استغربوا فى وجود الخرص فى اذن الطفل فاسموه ابا خريص . وقد كبر الطفل فى كنف اخواله ثم توجه الى زلة واستوطن هناك .

### سكان تاورغاء

تقع تاورغاء بين مصراته وبنى قرين . تكثرت فى اراضيها العيون والينابيع ذات المياه العذبة والمستنقعات وهى تشتهر بتصدير التمور والحصر والصناعات اليدوية المختلفة وبها مقام السيدة عائشة الدرعية المرابطة ابنة خالة السيد عبد السلام الاسمر الفيتورى وهو مزار فى فصل الخريف من كل عام .

يتكوّن سكان تاورغاء من هواره ولواته والشواشنة وبنى سليم وبنى هلال وبعض المرابطين الاشراف . وينقسمون الى قسمين رئيسيين وفئة صغيرة :  
أ - القواضى . ب - السلطنة والمجازرة . ج - فرع فى الهيشة .

### القواضى

الشواشنة :	} العين
عائلة سالم	
عائلة حويدق	
الدبابة	
الحورات او عائلة مباركة :	} اولاد سعد
مرابطون	
الاحرار :	
عائلة جاب الله	
الشواشنة :	
المرازيق	
اولاد مرعى	
اولاد الزرقانى	

تنتمي عائلة سالم وعائلة حويدق والدبابة الى قبيلة المحاميد عميرة دباب من بنى سليم في حين ينحدر الحورات من المرابط سيدي صالح الغول ، وتنحدر عائلة مباركة من المرابط سيدي نصر المجدوب . وكان لعائلة جاب الله دور هام في التاريخ الليبي .

الخراتكة عناصر من هوارة تأخت مع بنى سليم .

ويعود اصل الندوة الى قبيلة لبيد العربية . وينحدر الخليفات من جدهم المرابط سيدي خليف ، اما الجدادة المقيمون بالهيشة فهم من اخلاف المرابط سيدي جدوع ، وينتمي المراهمة الى المرابط سيدي هرشام .

الميايسة فرع من اولاد سليمان .

### السلطنة

تجدر الاشارة الى أن السلطنة المقيمون في منطقة الدير ينتمون الى قبيلة العرفاء من براغيث المرج ببرقة ، وقد تأخى هذا البطن مع قبائل أخرى من هوارة ولواتة والمرابطين وطبول ورفلة ورملة مصراته والطياش ، واصبحت المنطقة تكنى بالسلطنة .

وتتكوّن السلطنة مما يلي :

عائلة ابن الريش	} الصوادي
عائلة لويغة	
عائلة خليفة	
عائلة ابراهيم	
عائلة العرفة	
عائلة الزواويلية	
المطور	
الرحومات	
عائلة زائد	
الدوابلية :	

مرابطون

من طبول ورفلة

العشايرة	} من هوارة	} الخراتكة
عائلة المحجوب		
عائلة بيت المال		
الجهران		
البسامه		

عائلة المخزوم	} من قبيلة لبيد	} الندوة
البراكنة		
الفنادسة		

عائلة ابن عامر	} من المرابطين	} الخليفات
عائلة ابى رطبة		

اولاد بن جدوع	} مرابطون يقيمون في الهيشة	} الجدادة
عائلة مشرى		
عائلة السمين		
عائلة ابن نوح		

المراهمة :	مرابطون	المراهمة
------------	---------	----------

ميايسة ابن معيوف :	} من قبيلة اولاد سليمان	} الميايسة
عائلة ابن معيوف		
عائلة الجعيدى		
العبيد		
عائلة محمد بن سعيد		
ميايسة الخندق :		
عائلة ابن نويجي		
عائلة سالم بن فرج		

ملاحظات :

يتكوّن بطن القواضى من هوارة والمرابطين وبنى سليم .



من المرابطين

عائلة الخويلدى :

الرشة

اولاد ابى فاطمة

الصدغات

الحدادة

الرشة

من قبيلة لواته

عائلة مفتاح

عائلة ابن مدالى

عائلة الذئب

السحابات

البطون الأخرى التى تأخت مع السلطنة هى على النحو التالى :

ابن الريش والويغة وخليفة و ابراهيم تنحدر من المرابط سيدى ابى بكر .  
الدوابلية من طبول ورفلة .

عائلة الميلادى من مرابطى سرت .

عائلة ابن قريوى من ورفلة . اما الاعادلة وعائلة ابى لمامة فهم من هواره .

تنحدر عائلة القياضى من المرابط سيدى القياضى . اما الروازق — باستثناء  
عائلة ابى الازقار المنحدر من المرابط سيدى ابى الازقار — تنتمى الى قبيلة  
لواته . والسبولات فهم من رملة مصراته . وتنحدر عائلة الخويلدى من المرابط  
سيدى خويلد . والسحابات جميعها من قبيلة لواته .

### المحارزة

يعود اصل المحارزة الى قبيلة زغبة من بنى هلال ، وقد تأخى معهم بطون  
وعماثر من المرابطين والشواشنة ، وهم كما يلى :

عائلة عبد الصمد

عائلة الشريع

الغصان

مرابطون واخوة اولاد

خريص من الام فى زلة

عائلة الجوانى :

عائلة ابن سويى

عائلة شرتيل

اولاد وافي

مرابطون

عائلة الميلادى :

النويرات

عائلة حنيش

الهمالة

من ورفلة

عائلة ابن قريوى :

عائلة المزوغى

عائلة ابى عقيلة

عائلة ابى زقية

عائلة الفطيسى

بلاع

الاعادلة :

عائلة مسعود

عائلة عبيد

الخطية :

عائلة جفيلة

عائلة ميلاد

عائلة الجديد

الاعادلة

من قبيلة هواره

عائلة ابى لمامة

عائلة المدهون

عائلة القياضى

البقارة

عائلة الحجاجى

الروازق

عائلة ابن سلامة

عائلة الايرص

عائلة الازقار

السمطاء

الروازق

من قبيلة لواته

من رملة مصراته

السبولات :

الفوايق

العزاعة

السبولات

الفوايق

عائلة جبران  
عائلة غويلة  
عائلة ابي دقاقة  
البراقنة  
اولاد جبران  
ملاحظات :

عائلة الجواني تنحدر من المرابط سيدي على الجواني وهم اخوة من الام  
لاولاد خريص المقيمين في زلة .

يعود اصل عائلة ابن جبر الى جدهم المرابط جابر بن موسى الذي كان له  
دور في التاريخ الليبي ابان العهد العثماني .

وينتمي السبيخات الى المرابط سيدي ابن سبيخة . اما عائلة عبد القادر  
يعود اصلها الى المرابط سيدي الفقير مرعي ، وتنتمي عائلة جبران الى المرابط  
سيدي جبران .

#### الهائشة

يتكوّن سكان الهائشة من الشواشنة على النحو التالي :

عائلة احمد  
عائلة سالم  
عائلة كريم  
عائلة ابن رحيل  
السبطة  
الشنيبات  
الارياش  
الصوالح  
عائلة خلف  
عائلة التائب خميس  
عائلة عتيقة  
عائلة العبيد  
المشائش  
عائلة الجماعات  
عائلة ابي حبل  
عائلة ابي القاسم

مرابطون

عائلة ابن جبر :

عائلة بن جبر

عائلة قريمة

عائلة هوشة

العلاونة

اولاد منعة :

عائلة ابن لامعة

عائلة عامر

عائلة حويل

عائلة قليوان

عائلة الشكشاك

عائلة الدواي

السمون

عائلة عامر

الودادنة

العريبات.

عائلة الحاج ميلاد

عائلة ادريس بن لامين

عائلة الجروشي

الزيوت ، الزيود

مرابطون

السبيخات :

البحارنة

عائلة عبد اللطيف

عائلة الحاج نصير

عائلة عبد العزيز

الصيايدة :

عائلة عبد القادر :

عائلة الحاج علي

من المرابطين

اهل القصر او  
اولاد نصير

اولاد حمد

الصفافرة

البحارنة او  
محارزة سرار

## الباب الثامن

### هواره

يزعم بعض المؤرخين أن قبيلة هواره بربرية ولا تمت للعرب بصلة .  
والحقيقة أن هذا الزعم لا يقوم على أساس ، ذلك أن كلمة ( بربر ) ، كما  
أسلفنا ، لفظ ، يعنى بالإغريقية القديمة ، الأثغ ، الذى لا يحسن النطق بلغة  
القوم ، أطلقه المستعمرون الإغريق القدماء ، وكذلك الروم ذوى الأطماع فى  
المنطقة على سكان المنطقة القدماء . أن هواره تنتسب لأصل عربى قادم من  
شبه جزيرة العرب .

تنتمى هواره — كما أثبتنا التاريخ القديم ، لبني كنعان الذى ورد ذكره مراراً  
فى سفر التكوين ١٢ : ٥ وسفر الخروج ٨٣ وسفر العدد ١٣ : ١٧ وسفر  
القضاة ١ ويشوع ٢٢ : ١١ : ٣٢ من كتاب العهد القديم ( التوراة ) .

ينحدر أفراد قبيلة هواره من هوار بن أوريج بن البرانس بن مزيف بن كنعان  
الذى قدم منذ عصر الجاهلية من صحراء الحجاز /الأردن باحثاً عن إبل ضالة ،  
ونزل فى قوم من زناتة بليبيا وقد طاب له المقام فاستقر وتزوج من امرأة تدعى  
العرعاء مجريس ، أرملة لمط الأكبر وأم لمط الصغير وصنهاج ، وكذلك أم تاسة  
من زوج آخر يدعى وخيع من بنى مزيلة . وقد أنجبت مجريس ، من هوار  
كهلانا ومليلة .

ومن هذين الولدين ، وأبناء مجريس الآخرين نشأت معظم قبائل ليبيا  
القديمة ، ومن بينها هواره التى إنتشرت عمائرها وبطونها وأقباؤها حينذاك فى  
جنزور والزاوية الغربية والجبل الغربى ، وسوكنة ، وورقلة ومسلاته ومصراته  
وساحل الأحامد وتاورغا والجفرة ولبدة والحقار بالجنوب وسهول برقة .

وقد برز فى عهد إحتلال الروم لشواطئ شمال إفريقيا أسماء العشائر التالية  
التي ناهضت مع غيرها الوجود الرومانى قبل الفتح الإسلامى ، وهى :

عائلة ساسى }  
عائلة الغويد

وتضم تاورغاء ايضاً بعض العمائر والبطون والافخاذ من العمامرة والمزاوغة  
والفرجان والعبادلة والزاوية . وقد تأخى العمامرة مع السلطنة ، والمزاوغة مع  
المحارزة ، والفرجان مع القواضى ، والعبادلة مع المحارزة والزاوية مع الهائشة .

تاسة . بنو كهلان . بنو مجريس . بنو خطاب . بنو قياد . بنو سلام . بنو رزق . بنو مدنين . بنو مزيلة . الإبراهيميون . وبنو مليلة .

وقد تأخى معهم إبان تلك الحقبة الضارية في أغوار التاريخ عشائر من بني عمومته المذكورين فيما يلي :

بنو هذال . بنو قلدون . بنو قصانة . بنو بيانة . بنو مغر . بنو لمط (لواته) بنو صنهاج (صنهاجة) . بنو نفاو (زناتة) .

وكان هذا التأخى قد أوثق عرى الترابط ووحدة الصف لمواجهة أطماع الروم في منطقة الشريط الساحلى وأضحى الجميع يشكلون قوة حسبت لها إمبراطورية الروم حساباً في الصحراء وسواحل ليبيا .

وفي فجر الإسلام إعتنق الهواريون الدين الإسلامى الحنيف ، ثم أسهموا مع الفاتحين في نشر دعوة الحق في الربوع المجاورة . وقد إنتكست هواره إبان فترة النزاع بين العباسيين والفاطميين وتعرضت لإضطهاد الآخرين ، ثم بطش قره قوش الأرمنى فيما بعد . ومن عشيرة هواره عمائر وبطون وأفخاذ سوف يأتى ذكرها في جنزور وغيرها من المناطق المناسبة .

### سكان واحة جنزور

تقع واحة جنزور على بعد حوالى ٢٥ كم جنوب غربى طرابلس . كانت في صدر الإسلام رباطاً هاماً على ثغور الدولة الإسلامية في مواجهة أباطرة الروم على ساحل البحر الأبيض المتوسط .

وخلال القرن الثانى عشر الميلادى إتخذها المغامر الأرمنى قره قوش ، مملوك صلاح الدين الأيوى ، مستقراً لجيوشه المصرية الكردية بعد أن قتل إبن الخطاب فى زويلة ومكث فيها سنوات وغادرها بعد أن تغلب عليه يحيى بن إسحاق ولحق به وقتله فى ودان .

وقد ترك قره قوش العديد من جنوده الأكراد فى جنزور وغيرها وقد إختلط هؤلاء بالسكان فى جنزور والعزيزية وورشفانة من هواره والمرابطين وبنى سليم وغيرهم .

### تاسة

تتكون تاسة من عائلات الأربش . الفنىدى . المحروق . خليفة . الطيب أبى بكر . الغتامى . الشواهنية . أبى يريح . أما عائلة الرمالى فهى من مصراتة وعائلة أبى راوى من المرابطين الأشراف . وعائلة المزائل من بنى مزيلة .

### الخطاطبة

يتكون الخطاطبة من عائلات الرواجية . الیونى . ابن عمر . الفاندى . البكای . الجديرات . عبد الحق . الكرادنة . الهرايدة . ابى سعيد . الزكارى . ومن المرجح أن يكون أصل الخطاطبة من العجيلات فى حين أن عائلة الزكارى من أولاد سليمان .

### القياد

يتألف القياد من عائلات ابن سلطان . وسويلم . الربيعى . ابن غرسة . فكار . هاييل .

العائلتان الأخيرتان تنتميان إلى قبيلة ورفلة .

ومن عشيرة هواره وغيرها فى جنزور تتألف العمائر والبطون والأفخاذ التالية :

بنو حسين البياصة }  
البيابصة  
البياسية  
الشعابنة  
عائلة الجرو :  
عائلة المعصاوى  
القنابرة  
مرابطون

العربيون : من ورشفانة

الجبابعة : من مصراته

الزياتين : من ورقلة

القضيان

عائلة قنيوة : من مدينة طرابلس

عائلة مقر

عائلة ابى لويغة من تاورغاء

الجراني : من جزيرة خبره بتونس

عائلة عدال

عائلة دامان

عائلة القابسي

عائلة التاورغي : من تاورغاء

عائلة هامان

عائلة ابن سليمان

عائلة ابن عبان من الجبل الغربي

عائلة عمر بن حسن

العيادة

عائلة ابى شوفة من المرابطين

القنائدة

عائلة باش آغا

عائلة الفليت

عائلة ابن عليّة

عائلة سالم بن يوسف

عائلة ملوك

عائلة ابن عبد السلام من المرابطين

عائلة ابن نجم

عائلة الغرابلي

عائلة الترهوني

المسارح

أولاد سويسى

السياح

عائلة الشيخ

عائلة ابن عليّة

عائلة الإمام

بنو حسين زاوية الخليفة

عائلة ابن خليفة

عائلة السلوق

الرقيبات

عائلة ابن كثير

عائلة غزى

عائلة ابن ميلاد

عائلة الحاج عمّار

عائلة الصغير

البراهمية

عائلة ابى سريويل

عائلة بزغ

عائلة الجعيدي :

عائلة فائزة

عائلة ابى كرش

البرابشية

الذبابنة

عائلة بالعيد

أولاد رحومة

أولاد موسى

عائلة ابن حمودة

أولاد ابى عيسى :

أولاد ابن أحمد

الكرراوة :

التوامى

عائلة ابى روانى

الخوانيش

وريمه

مرابطون من الزاوية الغربية

يرجح أن يكونوا من قبيلة

وريمة التى تقيم في

العجيلات وزوارة

المشاركة  
عائلة التريكي  
عائلة الدالي  
عائلة ميدان  
عائلة سويد

كراغلة

ملاحظات :

- هناك العديد من المرابطين وبعض الكراغلة يقيمون في جنزور :
- ★ أولاد سويسى مرابطون من سلالة سيدى سويسى صاحب المقام بمقبرة قوز السبعة .
  - ★ السياح مرابطون ينحدرون من المرابط سيدى السويج .
  - ★ أولاد ابى جعفر مرابطون من سلالة المرابط سيدى ابى جعفر الشندى من كبار علماء طرابلس خلال القرن الخامس عشر الميلادى .
  - ★ أولاد ابى غرارة من ذرية المرابط سيدى سالم ابى غرارة .
  - ★ أولاد عبد اللطيف من سلالة المرابط سيدى عبد اللطيف ما عدا عائلة سميت وعائلة نصر فهم من ذرية سيدى بالنصر ، وأولاد رحاب من سلالة سيدى ابى رحاب ، أولاد فكار من ورقلة ، والبسائسية من مسلاته .
  - ★ العلية مرابطون من ذرية سيدى المعارف بساحل طرابلس .
  - ★ أولاد ابى عيسى من مرابط الزاوية الغربية .
  - ★ العرييون من ورشفانة . والجباية من مصراته . والزياتين من ورقلة ، أما ابن لويغة والتاورغى من تاورغا . والجرانى من جزيرة جربة .
  - ★★ وعائلات عدال وهامان وابن سليمان وابن عبان وعمر بن حسين من الجبل الغربى . وعائلة القابسى من قابس .

ملاحظات :

المشاشطة من ذرية المرابط سالم المشاط ، وهو من سلالة المرابط سالم الربيعى ما عدا عائلة قريع القادمة من غريان .

أولاد ابى جعفر  
أولاد سالم  
الخبائزية  
الشلالى  
أولاد ابن وشاح  
عائلة عبد الهادى  
أولاد على  
أولاد عمر  
الشوايين  
عائلة ابى عبد الله  
عائلة ميميس  
عائلة ابى الغيد  
أولاد عبد السميع  
أولاد عبد اللطيف  
عائلة ابن عمار  
عائلة قشوط  
عائلة السقاط  
عائلة سميت  
عائلة ابن نصر  
عائلة ابن خالد  
أولاد ابى رحاب  
عائلة ابن رمضان  
عائلة الآغا  
عائلة الشريف

من المرابطين

من المرابطين

من المرابطين

أولاد أبى سعيدة من ذرية المرابط أحمد أبى العفران . أما الشدة التى تقيم فى الطوبية فهى من المرابطين تنحدر من المرابط محفوظ بن عباس المليلى من سلالة المرابط عبد الواحد الشديد ، الذى من سلالته أيضاً أولاد أبى يوسف وأولاد أبى مدين بفخذ المحافظ .

والمساهلية هم من ذرية محمد بن مساهل ، مفتى ظرابلس سنة ١٦٦٢ م . والسعدى بمنطقة النجيلة هم من الرحييات بالنواحي الأربع . وعائلة المقوس من صرمان . وعائلة ابن جمعة من زليطن وعائلة القماطى من قماطة .

### عمائر هواة فى مناطق أخرى

ورفلة :

ورد ذكرهم مع أهل ورفلة .

تاورغا :

ورد ذكرهم مع أهل تاورغا .

مصراته :

ورد ذكرهم مع أهل مصراته .

ساحل الأحامد :

ورد ذكرهم مع سكان ساحل الأحامد .

سوكنة :

ورد ذكرهم مع سكان المنطقة .

مسلاته :

ورد ذكرهم مع أهل مسلاته .

الجفرة :

ورد ذكرهم مع أهل المنطقة .

فزان :

هقار — ايسقمارن ، يقيمون بالوادى الشرقى ، فى أقصى الجنوب .

الجبل الغربى :

ورجين الخلائفة — أولاد ابن ماجد .

أولاد مادي } أولاد الأسود  
أبى رستف ديو

بياتن } العاليش  
أم الجرسان الشواربون

### واحات جنزور :

المشاشطة } أولاد أحمد  
مرابطون أولاد عبد المؤمن  
من غريان عائلة قريع :

عكارة } عائلة المكحل  
من النواحي الأربع عائلة زيدان  
عائلة اللافي  
عائلة أبى تلة

حيآش الرأس } عائلة حبلوص  
عائلة الدويش  
عائلة ابن حسين  
من قبيلة المايه القديمة عائلة ابن أودن  
عائلة بن عبد الله  
عائلة زرق عيون  
عائلة رمضان بن عثمان

أولاد أبى سعيدة } الخواتق  
مرابطون عائلة الجريدى  
عائلة أبى العيد  
عائلة عبد الدائم  
عائلة السيد

## مصراته

### سكان مصراته

تقع على بعد ٢٠٠ كم شرق طرابلس وتحتل المرتبة الثالثة بعد طرابلس وبنغازى من حيث عدد السكان وال عمران والتجارة والصناعة والزراعة وغير ذلك لها ميناء بحرى هام ترتاده السفن منذ آلاف السنين . تشتهر بالأراضي الخصبة والبساتين الغناء وغابات النخيل وأشجار الفاكهة المتنوعة والحمضيات والزيتون والكروم واللوز . وتكثر فيها صناعات المنسوجات والبسط والحصر وغير ذلك . ويبدو أن أهل مصراته من أنشط المواطنين في الكد والسعى وهم متفوقون في مجالات التجارة وإستخدام وسائل النقل على الطرق وغير ذلك .

تكنى هذه المنطقة مصراته وهى عميرة من عشيرة هوارة وتضم بين ظهرنيها العديد من بطون وأفخاذ من قبائل كتامة وبنى سليم وفزارة والمرابطين والكراغلة وغير ذلك . وينقسم السكان إلى ثلاث فئات :

أ - أهالى . ب - مرابطون أشراف . ج - كراغلة .

### أ - الأهالى

يتكون الأهالى من الكوافى والمساورة وقصر حمد والزهاوى وقزير والذكيران والمغاورة والحدادة وزموره وعشرة الرملة والزواوية والمطاردة والنعائمية وزريق والغراى والطياش ومعدان والسواوى والشهبوات والبركات والعبادلة والهوامل . وينحدر السواد الأعظم من الأهالى من قبيلة فزارة ، بنى سليم التى إستقرت فى مصراته وهاجر بعض أفخاذها إلى برقة ومصر خلال القرن الحادى عشر الميلادى .

وجاء فى كتاب العبر أن أفخاذاً من قبيلة فزارة تنتشر بين طرابلس وبنغازى وهم أولاد محمد والجماعة وصبح وذو نفر والحساسنة والشعوب والعقيبات والعواسى والمواسى والمواجد والتمامسة .

عائلة حميدة عائلة ابن حسين عائلة الأصيفر عائلة ابن بكر عائلة النائلى	يقيمون فى المايه	الشدة				
			الشتاوى الخلاتلية المسباهلية عائلة اى مدين	المخايفظ		
					أولاد يوسف أولاد عبد الرحمن	أولاد ابن يوسف
عائلة قمام عائلة اى سلامة : عائلة ابن نجم عائلة الجعيدى : عائلة المقوس عائلة ابن جمعة عائلة القباطى	من المرجح أنه يكونوا من مصراته	السعدى				
			من النواحي الأربع من جعادى ورشفانة			
				من جعادى ورشفانة		
					من جعادى ورشفانة	
						من جعادى ورشفانة



ويضيف المصدر المذكور أعلاه أن هؤلاء قد إختلطوا بالسكان العرب  
القدامي مؤاخاة وإصهاراً وتأقلموا بالأقاليم التي إستوطنوها وانسجموا واندمجوا  
في البيئة التي عاشوا فيها .

وقد نزع مجموعة من أهالي مصراته في عهد يوسف القره مانلى إلى بنغازى  
سنة ١٨١٧ م وإستقرت هناك . كما هاجر آخرون إلى الديار المصرية وإستقروا  
في الإسكندرية والقليوبية وفي أطراف البهنساء .

ويضم الأهالى أيضاً بعض المرابطين والعمائم وعناصر من الجوازي وورفلة  
والمقارحة ومن القبائل القديمة مثل زمورة وكتامة ومغراوة وملطة .

وفميا يلي لحة عابرة عن فروع الأهالى المقيمين في مصراته وضواحيها :

#### ١ - الكوافى

تتألف الكوافى من عائلات المنتصر والزعاينى وبن على والشقة ومحمسين  
والتائب والأجنف وشلوف وبن راشد وبن دخان والمائى وبن إسماعيل  
والوحييدات والذئب وقريصة والجرجشة وأولاد سيدى عبد العاطى والعوارين  
وشنيشخ والرئيس والطويرات والحراز .

ينحدر كل الأفخاذ المذكورة من قبيلة فزارة العدنانية بإستثناء الجرجشة  
وأولاد سيدى عبد العاطى وهم من المرابطين ، وعائلة شنيشخ وأصلها من  
ورفلة والحراززة وهم من الجوازي الذين نزحوا من منطقة المنقار الواقعة بين  
العتل والثامنة شرق بنغازى إلى مصراته في أوائل القرن التاسع عشر الميلادى  
وإستقروا هناك .

#### ٢ - قصر أحمد

تضم قصر أحمد عائلات عبد الكريم وجريب والجبو وابن غزى والشرع  
والسربتات والحمارشة والملائطية وبن زبلح .

#### ٣ - الزهاوى

من المرجح أن تكون الزهاوى فخذاً من قبيلة معدان وهم إخوة الزهاوى في

سرت وزليطن وقد كرسوا أنفسهم لحياة التصوف في طريقة الولى الصالح  
سيدى عبد السلام الفيتورى .

#### ٤ - قزير

تنتمى قزير كسابقاتها للأهالى وتتكوّن من العوام والغويلات والطرش  
وعقوب والعجيل .

#### ٥ - ذكيران

تنتمى الذكيران للأهالى وتضم الهبارى وبلالة والنواهمة وبلتو والأعاقيب  
والرعيضات وبن سعود وأولاد ( بن غزى ) وعائلات المسلاقى وبنى ليفة  
والأربد وبن عمران والقنادرة والشوارن .

#### ٧ - المغراوة

تضم عائلتى حسين وقناى وأصلها من قبيلة مغراوة القديمة .

#### ٨ - الحدادة

هم أيضاً من الأهالى ولكن أصلهم من فلادنة ورفلة .

#### ٩ - زمورة

تضم زمورة العوام وعائلة السعداوى وبن غشير وفوناس والسوائية  
والعصافرة ومعيتيق وعائلة ابنى مشماشة وعائلة القبى وأصلهم من قبيلة هواره  
القديمة .

#### ١٠ - عشر الرملة

تضم عشر الرملة وهم من الأهالى أيضاً عائلات الكبير والفقيه وطلوبة  
وفكرون وبن سويد وسويس وبنى دبوس والعويب وبن هدية والسريبات  
والمغاربة والقصيبيات وأولاد عريبي وأولاد جبريل .

## ١١ - الزواوية

تتضم الزواوية عائلات الحاج عبد الله وبن عبد الحفيظ وبن عمر وأولاد محمود وهم من الأهالي أيضاً مع أنهم ينحدرون من قبيلة كتامة .

## ١٢ - المطاردة

تتنمى المطاردة للأهالي ولكنهم ينحدرون من أولاد ابي حميرة المرابطين الأشراف بالزاوية الغربية وتتألف من الحلالمة عائلات الشرع وشاشة والقاضي وعبد الباقي .

## ١٣ - النعائمية

تتنمى النعائمية أيضاً للأهالي ولكن يعود أصلهم للعمام ( بنى سليم ) وتتكون من عائلات مصباح وسناس وعبد الله .

## ١٤ - زريق

تتنمى زريق للأهالي وأصلهم من معدان ، وتتكون من عائلات شتوان وبن ناصر وعامر وزروق ومخلف والكولاص .

## ١٥ - الغرايى

تتنمى الغرايى للأهالي أيضاً وأصلهم من جديات زليطن وتتكون من أولاد تومية وبن غربية وأولاد مسعود وأولاد عزاز وقريط .

## ١٦ - الطياش

تتضم الطياش وهى من الأهالي عائلات الشعافى والكريكات وأولاد ابي ليفة وعائلة ابي حامد وعائلة جلالة وأصلهم من جوازي برقة وعائلة القراب من برقة وعائلة عوين من مرابطى تاورغاء والشعبيات من سرت والحنافسة من العمائم والفتساء من براهمة زليطن وعائلة بن زقلام من أولاد غيث زليطن وعائلة السويب من ورفلة .

## ١٧ - السواوى

تتنمى السواوى للأهالي وتتكون من عائلى حنيش ومرزوق المنحدرتين من معدان ، بنى سالم دباب بنى سليم .

## ١٨ - الشهوبات

تتنمى الشهوبات للأهالي وتتألف من الغزالات والزوايب والعطايا والكرارزة وتنحدر أيضاً من معدان بنى سالم دباب بنى سليم .

## ١٩ - معدان

تتنمى معدان للأهالي وتنحدر من أولاد سالم دباب بنى سليم وتتضم عائلة ابي الروين والقوادات والشرائع والخطالوة والشبابكة والقرينات والقدرات والوديات والوبارى وعائلة بن موسى والأميلة والنواحي والعريبات والدلاية والمساعيد وتمت وعائلة بنى موسى التى لها إخوة وهم عائلة الجهمى فى بنغازى .

## ٢٠ - العبادلة

تتنمى العبادلة للأهالي أيضاً وينحدرون من أولاد سالم دباب بنى سليم وتتكون من عائلات على وحميده ومنصور والمؤلف وزيد وسلطانة .

## ٢١ - البركات

ينتتمى البركات للأهالي أيضاً وهم ينحدرون من لبيد بنى سليم وتتألف من السريبات والمعاتقية والمجازبة وعائلات الفقيه وقحيط وهم أخوة فى ترهونة وبرقة .

## ٢٢ - الهوامل

تتنمى الهوامل للأهالي أيضاً وينحدرون من أولاد سليمان دباب بنى سليم وتتضم أولاد نصر وأولاد هيلان وأولاد بنى سلطان وأولاد عور وأولاد موس أو الهجارسة .

## ب - المرابطون الأشراف

### ١ - الهماملة

الهماملة مرابطون أشراف ينتسبون لهماملة ترهونة وسرت وتكون من أولاد الحاج سالم وعائلة ابي عريبة والعريشية وعائلة معيتيق وأولاد سويس وعائلة محمد ابي عريبة وعائلة الحاج مفتاح وعائلة دخيل وعائلة نبيه .

### ٢ - الشتاونة

عائلة شتوان من المرابطين الأشراف ولهم فرع في بنغازى .

### ٣ - المدينون

لعائلة المدين من المرابطين الأشراف وينتمون للولى سيدى المدين مؤسس الطريقة الصوفية المدنية وبه تسمى .

### ٤ - خدام الزروق

تتكون خدام الزروق من عائلة ابي زقية والمسامة وعائلة دخيل وعائلة عبد الحميد وعائلة عبد المولى وعائلة خليل وعائلة الشريف وهم من قبيلة الحسون فى سرت وقد كرسوا أنفسهم لخدمة طريقة الولى أحمد الزروق الصوفية فى مصراته . وتنحدر عائلتنا خليل والشريف من المرابطين الأشراف .

### ٥ - شرفاء المواطنين

تنحدر شرفاء المواطنين من آل البيت فرع الأدارسة وتتألف من عائلات ثلاث هى فيدان وجويدر وماطوس .

ومن الملاحظ أن مصراته وضواحيها تكتظ بالمرابطين الفواتير الأشراف . وقد أشرنا إليهم بإفاضة فى باب آخر وبوسع القارئ أو الباحث مراجعة باب زليطن .

## ج - الكراغلة

يتألف الكراغلة من المقاوبة والقرارة والفراطسة والشراكسة وأولاد أحمد الشركس والحماة والشنوبات والبالات والدرادفة والرضوانة والمعاتقة وأولاد رجب والسقائف ويذر والرجوبات وعائلة الحاج على والتواكلىة والقراجمية والسواحلية ورأس على والضرارطة والبلابلة والجهانات والزواى والشواهدة وعقباء والمقاصبة والرملة وأولاد محمود وأولاد مرابط وأولاد بابا .

### ١ - المقاوبة

تتكون من عائلات الفقيه على والحاج حسن وبيت المال وتيكه التواصف والمنقوش والكبير وبنى قرين والأصيفر وأولاد حميدة .

### ٢ - القرارة

تتكون من الدرামشة وبادى والأمين والزريدى والكرشن والصادى والمالطى وفكرون وأولاد بن خضورة وعائلة الصغير وأولاد ابي جناح والجللاوى .

### ٣ - الفراطسة

تتكون من الفراطسة من عائلات الأبيض والجبلى وبريكة والجمال والأخطل والريعى وشحم .

### ٤ - الشراكسة

عائلة أحمد الشركس والمحاش وأولاد بن رجب وأولاد بن عفظ والجريوات والرمالية والحلوم .

### ٥ - الحمادة

تتكون الحمادة من أولاد محمد وعائلة بارود وبنى نجيم والبكور .

٦ - الشنويات والبالات

تتكون من شنيب وشفتر وبلاعو وباله والخضر .

٧ - الدرادفة

تتألف الدرادفة من عائلات الشكاشكة والنواصف وأولاد ابى زريدة والرؤيسات والغرابلى .

٨ - الرضاونة

تتكون الرضاونة من العصافرة وعائلة القن .

٩ - المعاتقة

تتكون المعاتقة من الدنانعة وكركوف وأولاد الشامى وابى رقية

١٠ - أولاد رجب

تتألف أولاد رجب من عائلات ابى سليلة والشاوش والديرىزى .

١١ - السقائف

هم أولاد الحويتلى وعائلة القاضى وعائلة حيمه .

١٢ - يَدْر

تتكون يَدْر من أولاد سالم وعائلات الأدغم وخليل الكبير وخليل الصغير والترجمان وابى راوى .

١٣ - الرجوبات

تتكون الرجوبات من عائلة على وعائلة الغزال .

١٤ - عائلة الحاج على

تتألف من عائلات شقلوف وحميدة والأرباح والبهاللة .

١٥ - التواكلية

تتكوّن من العائلات التالية : عام والفاندى والفرجانى وابى زريبة ووريد والكرو وبنى وفاء .

١٦ - القرانجية

تتألف القرانجية من عائلات قليصة وحمودة والعريف وزينوبة .

١٧ - السواحلية

تتكون السواحلية من عائلات الشاوش وابى رقة ومفتاح وجويليك وطقوقة وعمار وأولاد المغربى وأولاد مصييح .

١٨ - رأس على

تتألف رأس على من عائلات الحاج سليمان والنيحوى وحميدة وابى شيبه وطقور .

١٩ - الضراط

تضم الضراط عائلات الضراط وابى القاسم والحاج على والحاج عبد الله والرقائى والتهانى وترتبط بوشائج القرنى مع رأس على .

٢٠ - البلابلة

تضم البلابلة أولاد موسى وأولاد السويج وعائلة القنيدى وأولاد بنى فرهاد وعائلة بن عاشور وعائلة عبد البارى وعائلة الحاج .

٢١ - الجهانات

تتألف الجهانات من أولاد القائد سعد والفورتيه وعائلة بن شعبان والسوسى وخرّيف وبنى عبيد وخشيم والصلانى واللاس والمسامرة وعائلة القذافى وعائلة زغنين .

٢٢ - الزواى

تتكوّن الزواى من عائلات اى شوفة وغميم وبنى شتيوى والدلنس وبن قورجه .

٢٣ - الشواهدة

تضم الشواهدة عائلات اى ليفة و اى عاشور والصونكى و اى شحمة و قليوان وعقيبة والطناش والحاج عمر والتركى وحامد وطالب .

٢٤ - المقاصبة

تضم المقاصبة عائلات رفيده وشكلاوون والمجبرى والحاج رجب وحذقه ووزراح وبن عاشور وفيدان والأجطل و اى صيده .

٢٥ - عبّاد

تتألف عبّاد من عائلات معافى وطرينه و اى شويقير ولييدى وقرقوم ومراد وقدح وصوان .

٢٦ - الرملة

تضم الرملة عائلات الجطلاوى والقصير وعيبلنو ورحيم والقلاى وبنى سويد و اى حنيك والمدولية وعميش و اى زيان والنطاطحة وأولاد بن رشدان والكور و اى شرود وسفطه وشويشوية وساطى وسكبر وأولاد ساسى وأولاد كرىم وأولاد هب الريح وأولاد مامى والجعافرة والجمل وبن جنّات .

مسألته

بنو مسألته

مسألته ، وهى بطن من بطون هوارة القديمة تضم مجموعة من عمائر و بطون وأفخاذ هوارة ولواته ، وأولاد سالم ( بنى سليم ) وأولاد سليمان ( بنى سليم ) وأولاد شكر من الأثنج ( بنى هلال ) وبعض المرابطين والكراغلة .

خلفون

العوازنية  
الشباينة

من هوارة

يمومن

العرايون  
المهجهج  
الحباينة  
الذبية

من قبيلة سلمة

سلمة

الزباينة  
الفقهاء  
العجهج

من بطن السبائعية فى ورفلة

قرىم

التوايش  
الصرارة  
المساعد

من بطن الفلادنة فى ورفلة

مسيندارة

أولاد اى رأس  
أولاد القذاقى  
الحويجات  
الرويسات  
العروق  
السوادنية

من لواته

مراد

المحاميد  
المحاسنة  
أولاد ابن رزق  
الشناشحة

من لواته

الكرارته والشعافيون والقليل ومنهم الروم والحمامدة والشناقشة والحوانيو  
قادمون من ورفلة ما عدا الشناقشة .

زاوية السماح : النيبات . الوحيدات . العطاوة . العمور . الجبالية .  
أولاد زاوية وهم من ترهونة . وكذلك البكور والصوالح والبلاحسة .  
البحيرات من قبيلة الجعارين .  
الحوارصة من بنى ليث . الفاسيون مرابطون .

وتقيم في مسلاته أيضاً البطون التالية التي تنحدر من المرابطين الأشراف :  
أولاد حامد . أولاد نور الدين . أولاد عمر . القنادلة . القلالصة  
الفرجين . أولاد معروف . السودانية ومنهم عائلة حسين . الكساح .  
الشواليق . التوامى . أشراف وادنة ومنهم أولاد أحمد . العراي : أولاد عثمان .  
أولاد العالم : أولاد سيدى عثمان . أولاد سيدى حميدة . أولاد سيدى  
حسين من أولاد الشيخ عبد السلام الأسمر فخذ عبد الوهاب . الزراصات .  
العزادنة . والرحامنة والهويدون من قبيلة العطايا — فواتير .

العماريون : المساعيد . أولاد عبد المولى من العمارين المقيمين في ترهونة .  
الجعاريون : العمور . الكشادنية . الفتوح . الحمارة . البكاكشة .  
الجدوع . البحيرات . عائلة الكشيك . عائلة حرشة وهم أفخاذ من  
المرابطين .

ينو يخلف : أولاد فرهاد . أولاد ابى نعجة وينحدرون من سيدى يخلف ابى  
غرارة المرابط دفين ترهونة .

الحضيرات : الطيور . الحويكات . أولاد سعيد يرجح أنهم نازحون من  
ورفلة .

العمامرة : أولاد رحومة . أولاد محمد . الجبارنة . الطياش القرنة .  
الجموع يرجح أنهم قادمون من ورفلة ومصراته .

الرزاقنة

عائلة الطيب

عائلة ابن نوبة

عائلة ابن تلة

القنافة

الغرارات

التجيمات

المغاتات

عائلة التيونى

عائلة ابى غالية

الشحومات

عائلة الهدار

عائلة الضبيح

عائلة الزنقولى

الدواكلىة

التجيمات

عائلة بن زريق

الجدوع

أولاد دومه

أولاد ابى عائشة

أولاد حسين

العراي

المساعيد

من لواته وهواره ما عدا الغرارات  
وهم من ترهونة وساحل الأحاسد ،  
الشحومات من أولاد الشيخ فى مصراته

من بطون هواره

من بطون هواره

من المرابطين الجعارين

من لواته

من لواته

ويستوطن مسلاته أيضاً البطون التالية الوافدة من ترهونة وورفلة وهى :  
الشعابنة : أولاد رحومة وأولاد محمد من ورفلة المناصير .  
الشرف : أولاد موسى وأولاد الشويرف من ورفلة المناصير .

## الباب التاسع

### المرابطون الأشراف

يتصل نسب المرابطون الأشراف بسلالة علي بن ابي طالب كرم الله وجهه وفاطمة الزهراء بنت محمد رسول الله ﷺ وهم من بنى هاشم من قریش .

وينقسم بنو هاشم الى بطنين هما العباسيون والطلبونيون :

أ — العباسيون هم بنو العباس بن عبد المطلب بن هاشم ، كان للعباس تسعة أولاد : الفضل وعبد الله حبر الأمة وعبد الله الثاني وقثم وعبد الرحمن ومعبد وتمام وكثير والحارث .

ب — الطلبونيون هم بنو ابي طالب بن عبد المطلب بن هاشم وكان له أربعة أولاد هم طالب وبه يكنى ولم يعقب ذرية وعقيل وجعفر وعلي .

ومن الطلبونيون الجعافرة وهم بنو جعفر بن ابي طالب . وكان له ولدان هما محمد وعبد الله . والعلويون وهم ابناء علي بن ابي طالب الذي كان له من الولد ثلاثة عشر وهم الحسن والحسين وعمرو وطلحة ويحيى والسجاد وأسماء وإسحق ويعقوب وموسى وزكريا ويوسف . والنسل فيهم خمسة :

الحسن والحسين ومحمد بن الحنفية وعمرو والعباس . وأكثر نسب العلويين راجع إلى الحسن والحسين ومحمد بن الحنفية .

— وغنى عن البيان أن العهد الأموي لم يبق من آل البيت إلا أفراداً يُعدُّون على أصابع اليد فقد اغتيل في صدر الإسلام بالكوفة علي بن ابي طالب ثم لحق به ابنه الحسن مسموماً . وفي واقعة كربلاء قُتل الحسين وإخوته العباس وجعفر وعبد الله وعثمان ومحمد وأبو بكر . كما قتل علي بن الحسين الأكبر وعبد الله بن الحسين وكذلك أبناء الحسن السبط الثلاثة وهم عبد الله وأبو بكر والقاسم . ولم ينج من الكارثة إلا الصبي علي زين العابدين وزيد بن علي والحسن المثنى ومحمد بن الحنفية .

أولاد شكر : أولاد حكيم . الشواش . العمور . المساعيد ويتمون للأثبيج من بنى هلال ولهم فروع في زليطن وساحل الأحامد والرقيعات بالنواحي الأربع .

عائلة السوق وأولاد إبراهيم يتمون للكراغلة .

ومن ذرية هؤلاء الناجين السلالة التي حفظت النوع من الإنقراض .  
ينحدر المرابطون الأشراف في الديار الليبية من الأدارسة والجعافرة :

١ — ينتمي الأدارسة لأدريس الأكبر مؤسس دولة الأدارسة في المغرب  
وذرية أخويه محمد بن النفس الزكية وسليمان وهم أبناء عبد الله الكامل ابن  
الحسن المثنى بن الحسن السبط بن علي بن أبي طالب وفاطمة الزهراء بنت محمد  
رسول الله ﷺ . وقد أنجب أدريس الأكبر من كنيزة بنت عبد المجيد بن  
مصعب أدريس الأصغر الذي تزوج فيما بعد من حُسنَى بنت سليمان النجاعي  
وأنجبت له إثني عشر ولداً ومن ذرية هؤلاء وعمهم سليمان يتكون الأدارسة :

أدريس الأكبر

أدريس الأصغر

محمد قاسم عمر عمران علي عيسى يحيى حمزة عبد الله داود كثير أحمد

نهضت دولة الأدارسة ( ٧٨٩ — ٩٨٥ م ) في المغرب واتخذت وليلى ثم  
فأس عاصمة لها وقوى عودها وإمتد نفوذها حتى تلمسان بالجزائر مدة حوالي  
قرنين تعرّضت خلالها لمناوأة العباسيين والأغالبة ثم الفاطميين وفي  
عهد محمد بن أدريس الأصغر انقسمت دولة الأدارسة إلى عدة سلطنات الأمر  
الذي أدّى إلى ضعفها ثم خضوعها لسلطان الفاطميين .

وعندما سيطر الفاطميين تفرّق الأدارسة في بلاد المغرب وهاجرت  
مجموعات منهم خلال فترات زمنية متعاقبة إلى الديار الليبية وإستوطنت في  
الزاوية الغربية وقماطة والنواحي الأربع وجفارة وغريان وترهونة ومزدة وودان  
والملاحة والحمام والعوين وبرقة والجبل الأخضر وغير ذلك .

وقد الفى هؤلاء المرابطون الأشراف أهلاً أينما حلوا وترحبياً من القبائل  
العربية في ليبيا فقد تأخى الفواتير مع قبيلة رياح الهلالية في زليطن ومصراته  
ومسلاته ومنهم أولاد أبي سيف في ترهونة وأولاد أبي حميره في الزاوية وشرفاء  
قماطة بالجفارة وغريان وأولاد شبل في شكشوك بفساطو .

وقد برز من هؤلاء فيما بعد أولاد الشيخ في زليطن وبرقة والعواسجة و  
الزاوية الغربية وكذلك أولاد جربوع وشرفاء ودان والمزاوغة والعائلة السنوسية  
وعائلة المحجوب وغير ذلك .

٢ — ينتمي الجعافرة للإمام جعفر الصادق بن محمد الباقر بن علي زين  
العابدين بن الحسين السبط بن علي ابن أبي طالب وفاطمة الزهراء بنت محمد  
ﷺ .

ومن الجعافرة الفواطم أولاد موسى الذين يتصل نسبهم بالصبي علي زين  
العابدين ابن الحسين السبط الذي نجا من آل البيت — كما أسلفنا في واقعة  
كربلاء ببلاد الرافدين إبان الفتنة الكبرى في صدر الإسلام .

وينحدر الفواطم من عبيد الله المهدي بن أحمد بن إسماعيل الثاني بن محمد  
بن إسماعيل بن جعفر الصادق بن علي زين العابدين بن الحسين السبط بن علي  
ابن أبي طالب وفاطمة الزهراء بنت محمد رسول الله ﷺ .

وكان الفواطم قد اندمجوا في عشيرتي زويلة وكتامة وإرتحلوا بهما إلى الديار  
المصرية في عهد المعز لدين الله الفاطمي وإستوطنوا فيما يعرف اليوم بباب  
زويله بالقاهرة وبقيت منهم أفخاذ في ليبيا .

كما ينتمي أولاد موسى المقيمون في غريان وسرت للإمام موسى الكاظم بن  
جعفر الصادق بن محمد الباقر بن علي زين العابدين بن الحسين السبط بن علي  
ابن أبي طالب وفاطمة الزهراء بنت محمد رسول الله ﷺ .

قدمت عشائر وبطون وأفخاذ المرابطين الأشراف إلى ليبيا على مراحل زمنية  
متعاقبة وإستوطنت مناطق متعددة أو إنتقلت من مكان إلى مكان آخر من  
أقصى البلاد إلى أقصاها وهي تُمثّل وحدة سلالية تعود بوجه الدقة إلى أصل  
واحد من أشراف بني هاشم ..



## شجرة السنوسية

محمد بن علي السنوسي

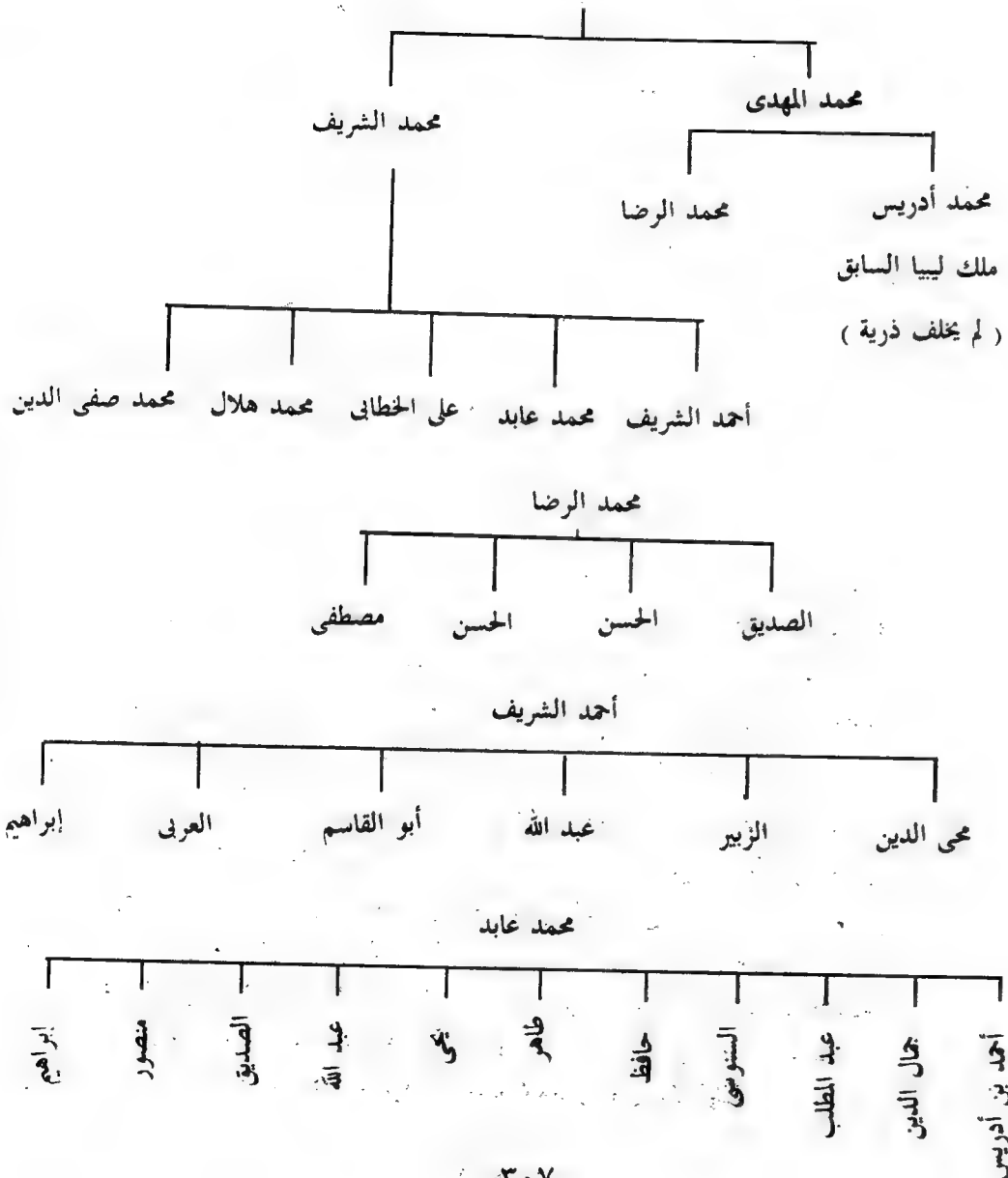

## السنوسية

### العائلة السنوسية

يتصل نسب العائلة السنوسية بالأشراف الأدارسة من آل بيت محمد رسول الله ﷺ وتنحدر من سلالة الشيخ محمد بن علي السنوسي الذي وُلد في بلدة مستغانم بالجزائر في أواخر القرن الثامن عشر الميلادي وقدم إلى الديار الليبية وأقام في الجبل الأخضر وشيّد العديد من الزوايا في مناطق مختلفة .

وتعود سلسلة النسب الخاصة بهذه العائلة إلى محمد علي بن السنوسي بن العربي بن محمد بن عبد القادر بن شهيدة بن هاشم بن يوسف ابن عبد الله بن خطاب بن علي بن يحيى بن راشد بن أحمد المرابط بن منداس بن عبد القوي ابن عبد الرحمن بن يوسف بن زمان بن زين العابدين ابن يوسف بن حسن ابن ادريس ابن عبد الله احمد بن محمد بن عبد الله بن حمزة بن سعيد بن يعقوب بن حمزة بن علي عمران بن ادريس الأصغر ( مؤسس مذبنة فأس ) ابن ادريس الأكبر .

( مؤسس دولة الأدارسة بالمغرب ) ابن عبد الله الكامل بن الحسن المثنى بن الحسن السبط بن علي بن ابي طالب وفاطمة الزهراء بنت محمد رسل الله ﷺ .

تزوج الشيخ السنوسي من ابنة عمّة في الجزائر ورزق منها بولد توفي هناك وتزوج من خديجة الحبشية بالحجاز ثم تزوج من فاطمة بنت فرج الله وأنجب منها ولدين هما محمد المهدي ومحمد الشريف . ومن ذريتها تكونت العائلة السنوسية كالاتي :

تقيم عائلة المحجوب — كما أسلفنا — في مصراته . ومن المرجح أن تكون لها صلة قرى في صرمان بأولاد زكري وأولاد عميد وأولاد يحي وأولاد راشد وأولاد حسين والسعدلية والفرانقية وهم من سلالة يحي المحجوب . ومن المحتمل أن تكون لعائلة المحجوب وشائج قرى مع عائلتي العمامرة والشهب اللتين تقيمان في نفس المنطقة بأقصى غرب طرابلس .

وتتفرع عائلة المحجوب في مصراته وبنغازى ودرنة إلى الفروع ( الأفاخذ ) التالية :

#### مؤمن

شنييرة . أبو سنية . رحومة . الغنودي . الطويل . أسباقة . عوض .  
الحاج عبد الحفيظ . العامرية . الجهيمي . أم ميجنة . أبو القاسم مؤمن .

#### عبد العزيز

عبد السلام . حسين فسوك . أبو فارس . أبو راوى . المهبي . السبيح .

#### أحمد

أفسيخة . محمود . محجوب . اللاقي . حديد . عبد الجليل . أبو عبد الله .  
يوسف . اشكيربان . المجرى .

#### أبو القاسم

سليمان . اكريدش . القنيدى . سالم دنف . العايش . حصيرة .  
الشركسية . اجمال . باكير . الزعلوك . اعباد . كته .

#### أديوش ( الدراوشة )

عبد السلام سويس . هروس . اسبيرلو . شلغوم . صالح . فتح الله .  
مصباح . سويس . حريه . أبو جلدن . الضناوين . الفقيه .

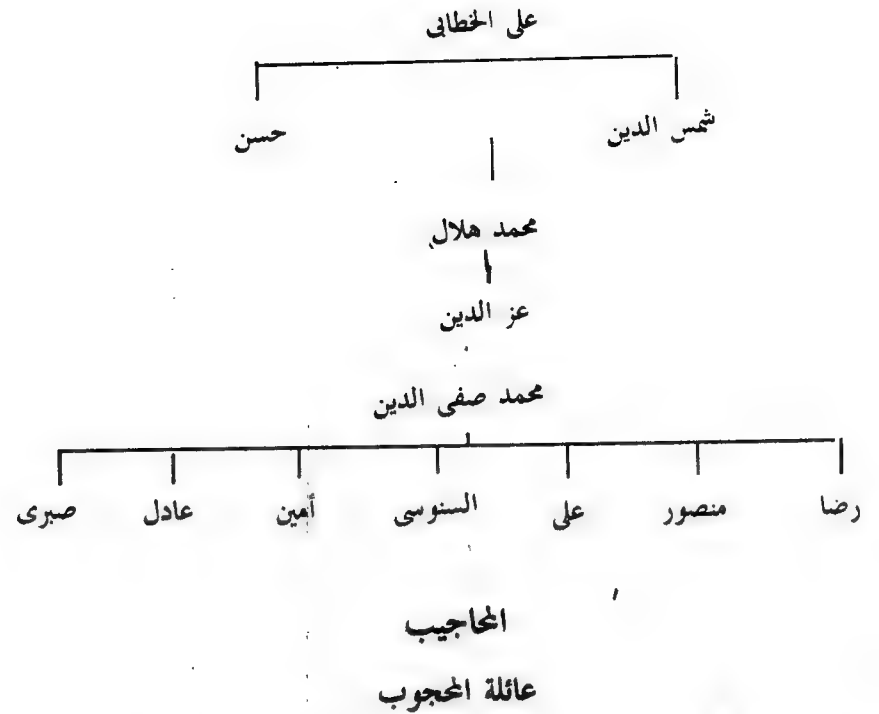

يتصل نسب عائلة المحجوب بالأشراف الأدارسة من آل بيت محمد رسول الله ﷺ وتنحدر من سلالة الولي الصالح إبراهيم المحجوب وهي تقيم الآن في مصراته وبنغازى وزليطن وقصور الساف بالديار التونسية . وقد قدمت من المغرب الأقصى في عهد الدولة الحفصية سنة ٧٤٢ هـ وشيدت زاوية في قصور الساف بتونس ثم زاوية أخرى في مصراته وربما زاوية الطيلمون .

ويعود نسب هذه العائلة حسب المراجع الحفصية إلى جددهم الأكبر : إبراهيم محمد إسماعيل المحجوب بن يحي ابن عبد الله بن عبد القادر بن عبد الرحمن بن يوسف بن جعفر بن يوسف بن محمد بن صالح بن سليمان بن مبارك بن عبد الرحمن بن ابى القاسم بن عبد الله بن سالم بن يحي بن على بن عبد الغنى بن محمد بن محمد بن أحمد بن إبراهيم بن عبد الله بن أديس الأصغر بن أديس الأكبر ابن عبد الله الكامل بن الحسن الثنى بن الحسن السبط بن على بن ابى طالب وفاطمة الزهراء بنت محمد رسول الله ﷺ .

التفوذ في المغرب آنذاك وأقاما معهم مدة من الزمن وغادرا البلاد شرقاً إلى أن  
حطا الرحال في الزاوية الغربية بليبيا .

ولم يلبث أن هاجر مُسَلِّم وإستقر به المقام في قماطة حيث تزوج وخلف  
ذرية سوف نذكرها في الفصل التالي .

أما نبيل فقد تزوج هو الآخر وخلف ولدين هما يوسف عوسج وخليفة  
فيتور .

إستوطن يوسف عوسج في الزاوية الغربية وخلف ذرية كثيرة وهي التي  
تعرف اليوم بالعواسجة ومنهم المرابط سيدي عبد الحميد العوسجي حيث  
توجد قبته هناك .

وأقام خليفة فيتور أيضاً في الزاوية وخلف سالماً وخلف سالم سليمان الذي  
إستقر هناك فترة من الوقت وأنجب سبعة أولاد ثم إرتحل مع أولاده شرقاً إلى  
زليطن وإستطاب المقام مع بني سعيدة بين قبيلة الأماجر والعوامر ، ولم يلبث أن  
لبي نداء الجهاد عائداً إلى مدينة طرابلس حيث قاتل الروم وإستشهد مجاهداً  
ضد الغزاة ودفن في مسجد سيدي الشعاب تاركاً وراءه أولاده الفواتير السبعة  
الذين نشأوا نشأةً صالحة وشبوا على خلق عظيم وسجايًا حميدة فكانوا أهل  
تقوى وصلاح وبركة وزهد وتصوّف .

ومع مرور الأيام وتعاقب السنين تكاثر عدد الفواتير في زليطن ومصرات  
وطرابلس وبرقة وبرز منهم أولياء صالحون أكثرهم شهرة سيدي عبد السلام  
الأسمر صحاب الزاوية والمقام في مدخل زليطن .

ولا بد لنا من التمييز بين عشيرة الفواتير وعشيرة أولاد الشيخ ، فالفواتير هم  
أهل سيدي عبد السلام الأسمر بينما ينحدر أولاد الشيخ من ذريته .

## الصياح

بوشوفه . سليم .

## ابراهيم

الشقماني . جوره . الزميتيه . ابو كردومة . بشير . الناظوري .  
أمشحيث . أمعيلف . رحومة . أبو شريقه .

## بالناصر

الشاوش . بالنجوى . سلحب . بالناصر . يوسف . حميدة .

وتقيم مع عائلة محجوب في مصراته ودرنة الأفخاذ التالية :

عزوز . وعميش . ومادى . وفرج . وجبريل .

وتندمج معها في وحدة إجتماعية ولكنها تنحدر من سلالات أخرى قادمة من  
عرب الأندلس الذين قدموا إلى البلاد الليبية بعد كارثة الأندلس خلال القرن  
الخامس عشر الميلادي .

## المرابطون الأشراف

### الفواتير وأخوانهم

ينتسب الفواتير إلى نبيل بن الحسن المثنى بن الحسن السبط بن علي ابي  
طالب وفاطمة الزهراء بنت محمد رسول الله ﷺ . وكانت تسمية الفواتير  
نسبة لجدهم خليفة فيتور .

كانت مجموعة من بني هاشم ومعهم الصبي نبيل وشقيقه مُسَلِّم قد إرتحلوا  
سراً من المشرق فراراً من البطش والإضطهاد عندما إشتدت وطأة بني أمية على  
الهاشميين عموماً وآل البيت خاصة وقد إنتهى المطاف بهؤلاء في المغرب  
الأقصى .

وقد نزل الشقيقان الهاشميان بديار أولاد سعيدة من عشيرة رياح الهلالية ذات

## سلسلة النسب

خليفة ( فيثور ) جد الفواتير السبعة

سالم

سيمان

يعقوب السخان محمد الكبير عبد الله عبد العزيز محمد الصغير محيّا عبد الواحد

أضحت عشيرة الفواتير وحدة سلالية واجتماعية متجانسة تعود إلى أصل واحد ولكن أطلق على ذرية كل واحد من أولاد سليمان اسم بطن ويتفرع إلى عدة أفخاذ :

- ١ - يعقوب خلف اليعاقب في زليطن والحرشة في مصراته والفواخر في برقة .
- ٢ - محمد الكبير خلف العبادلة والعطايا والصفيران في زليطن .
- ٣ - عبد الله وينتمي له الحجاج والسواودية المقيمون في زليطن والجواوية .
- ٤ - عبد العزيز لم نعتز له على ذرية .
- ٥ - محمد الصغير وينتمي له الحجاج والسقوة المقيمون في زليطن والصفوق .
- ٦ - محيّا خلف المريقات ومنهم سيدي عبد السلام الأسمر وذريته أولاد الشيخ .
- ٧ - عبد الواحد خلف القمامدة والرواشد وأولاد سيدي خليل .

## بطون عشيرة الفواتير وأفخاذها

تتفرع عشيرة الفواتير إلى بطون وأفخاذ وهي كما يلي :

اليعاقب :

أولاد زائد . شطرة . المحاجيب . الحرشة . الفواخر .

## العطايا :

أولاد حمودة . أولاد حامد . الصداعية . الغلابة . أولاد رجب . أولاد سليمان . الأذياب . أولاد عبد الخالق في مصراته .

## العبادلة :

الجبارنة . القوادر . البواني . الخواج . الرجوبات . القضية القرامنة . العوامر ( ينتمون لأولاد هلال وآخوا مع الفواتير ) .

## الصفيران :

أولاد الأصفر . العمور . الطرش . ضناء سليمان . ضناء سعد . الكشاشدة .

## الحجاجة ( الحجاج ) :

الرواحلة . الأسطوات . عائلة بن علي . عائلة بن سعيد .

## الصفوق :

البشينات . الفلافة . الرمارة . الصقعان . أولاد سالم . أولاد أبي علي . العوادنة . القمامة . الرواشد . أولاد سيدي خليل . المواحيط .

## الجواوية :

الحجاج . السواعدية . أولاد السويعد . الشهوبات . العجيلات الخويجات . أولاد هويدي . الذكيرات . النواصر ( بإستثناء الحجاج والسواعدية وهما من ذرية سيدي عبد الله من المرجح أن تكون بقية الأفخاذ من بني سليم ) .

## المريقات :

الحوازم . البحيحات . المجدة . الأضواو . ضناء كريم . الحسنات . الحطاطبة . الخليفات . العوامر . ( ينبغي أن نلاحظ أن أولاد أبي شعالة بمصراته وأولاد بالأشهر بتاجوراء وساحل طرابلس يتصل نسبهم بالحوازم . ومن فخذ المجدة ينحدر سيدي عبد السلام الأسمر وأولاد الشيخ ذريته ) .

الجزور :

أولاد حجاج . أولاد عطية . المجذبة . البواهيمية . الرحومات النصيرات .  
الغواتم . الطرآله .

## أولاد الشيخ

### قبيلة أولاد الشيخ

أولاد الشيخ هم ذرية الشيخ عبد السلام الأسمر الذي ينحدر من سليم بن محمد بن سالم بن حميده بن سيدي عمران بن سيدي محيا من أولاد سليمان السبعة فرع المريقات فخذ المجدة .

ينحدر السيد محيا جد المريقات من سليمان بن سالم بن خليفة فيتور ( جد الفواتير ) بن السيد عبد الله الشهير ( نبيل ) بن الحسن المثنى ابن السيد الحسن السبط بن فاطمة الزهراء بنت محمد رسول الله ﷺ ، وعلى ابن ابى طالب .

عاش السيد عبد السلام الأسمر في الديار الليبية الغربية بزليطن خلال القرن السادس عشر الميلادي وكرس نفسه لحياة الزهد والتصوف والتعلق بحب الذات الآلهية فكان من أولياء الله الصالحين ، أهل الخير والبركات إلى أن توفي سنة ١٥٧٣ م .

وفيما يلي سلسلة نسب الشيخ عبد السلام الأسمر :

مُحَيَّا ( من الفواتير السبعة )

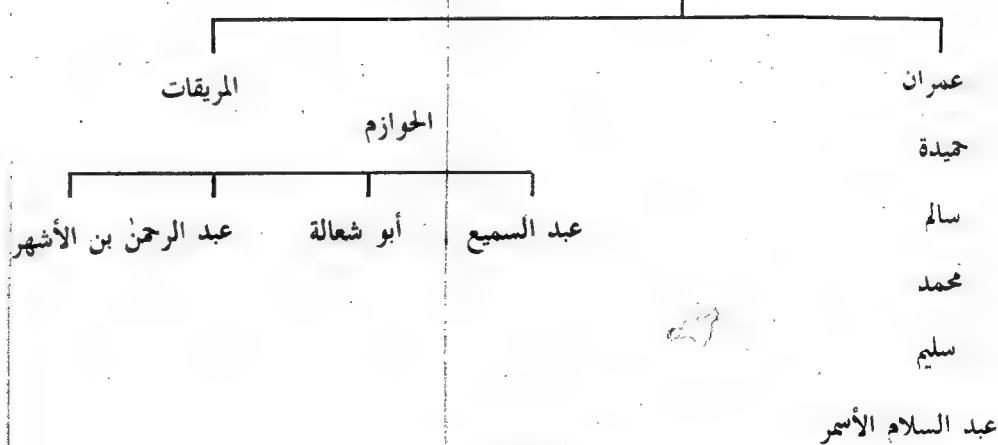

ونحاول فيما يلي سرد خلفه الشيخ عبد السلام الأسمر

## أولاد الشيخ

### ذرية عبد السلام الأسمر

خلف السيد عبد السلام الأسمر الذرية التالية :

- ١ — عبد الرحمن جد أولاد الحاج الحجاج والعيانية واللطائف والخوج .
- ٢ — عبد المؤمن جد الجهران في زليطن .
- ٣ — عبد الله المصري جد أولاد أبو زاوي في زليطن ومصراته وساحل الأحامد وورفلة والطواهر في مصراته ، وأولاد فضة ومتوبل وأبو راوي في برقة وكذلك الدرقة .
- ٤ — خليفة جد الكراكرة في زليطن وأولاد فتح الله في مصراته وأولاد بالنور في الخمس وتاجوراء .
- ٥ — محمد أبو مباركة سيدي بعيو جد أولاد بعيو أولاد البيرة والقوارى .
- ٦ — أبو القاسم جد القواسم في زليطن .
- ٧ — سليم جد أولاد سليم وهم العرساء والعمارنة والعثامنة والموامن والأرطاب والحكومات وأولاد عرفة .
- ٨ — عمر الشارف جد أولاد الشارف ( أبو رقية ) والبشائش والقياد والعليجات .
- ٩ — أبو فارس جد أولاد ( أبو عزة ) ومنهم السوالم أولاد بن عروس والعراقيب واللففاء والقوارس وهم إخوة سيدي عبد العاطى في الجفارة .
- ١٠ — حمودة جد الشحومات والصوايح ، فقد رزق بولدين هما صالح وأبو الحسن أبو شحمة ، وجاء من ذرية صالح الصوايح وهم الدرارزة والرحامنة والعواسى والحبايرة وعائلة الحاج سليمان في مصراته ومن ذرية الثانی الشحومات أولاد جبارة وأولاد سليم وأولاد غباقة أبو طريظير وأولاد قباح وأولاد عمران وأولاد التريكى وأولاد كاره وأولاد عثمان .
- ١١ — سليمان جد الروابح في ساحل الأحامد .

ومن الملاحظ أن الفروع المذكورة أعلاه تندمج مع الفواتير وأولاد الشيخ في وحدة إجتماعية متجانسة رغم أنها تنتمي لسلاسل أخرى ، علاوة على عشائر أخرى مثل البراهمة من قبيلة ماجر والعمام من بنى سليم وأولاد شكر من بنى هلال وأولاد غيث وقبيلة زليطن القديمة والكراغلة وشعب أخرى شتى سوف يرد ذكرها بعد سرد نسب أولاد أبى حميرة وبنى مُسلم .

### أولاد أبى حُميرة

يقيم فرع من المرابطين الأشراف فى الزاوية الغربية وهم من سلالة سيدى إبراهيم أبى حُميرة المدفون فى المنطقة منذ سنة ١٥٩٠ م .

ويتكون هذا الفرع من الآتى :

الرحامنة . الشكالطة . الزنابرة . المجاذيب . العكاريت . أولاد سيدى على . أولاد حسين . أولاد سيدى عبد الحميد . العمارين الأشراف . السوارى . الحرش . الهنافة . الأجباو . أولاد المشيرى .

وتؤكد كتب السيرة أن لهم أصلاً مشتركاً مع الفواتير فى زليطن . ويبدو أنهم أخوة ، فهم من سلالة يوسف عوسج ابن نبيل ، ومن المعلوم أن يوسف عوسج هو شقيق خليفة فيتور ، جد الفواتير وأولاد الشيخ .  
ملحوظة :

ينتمى إلى أولاد أبى حُميرة أيضاً :

عائلات المطردى . والشرع . وشاشة . والقاض . وعبد الباق . والحلاملة . وسيدى فتح الله الذين يقيمون فى مصراته وبنغازى وغيرهما .

### أولاد مُسلم

عوداً على ذى بدء فى سرد نسب المرابطين الشرفاء فى الديار الليبية . وقد تناولنا نسب الفواتير وأولاد الشيخ الذى ينحدر من السيد نبيل بن الحسن المثنى بن الحسن السبط بن على بن أبى طالب وفاطمة الزهراء بنت رسول الله

١٢ - إبراهيم جد العمدة .

١٣ - عبد الساتر ( لم نعثر له على ذرية ) .

١٤ - عبد الحميد جد عائلة أبو حميدة فى مصراته والعواطى فى زليطن .  
وأولاد عبد الله .

١٥ - عبد الوهاب جد الوهايبة والمناصرية والشعابنية ( زليطن ) وأولاد العالم ( مسلاته ) وأولاد سيدى عثمان ( ساحل الأحامد )  
و ( تاجوراء ) .

١٦ - عمران : الشميلات . اللطفاء . العيس . المزيكات . ضناء خليل .  
أولاد عمر .

### أبناء السيد محيا - المريقات

ويعود نسب عبد السميع وأبو شعالة وعبد الرحمن الأشهر لقبيلة المريقات وجدهم سيدى محيا من الفواتير السبعة وهو الجد السادس للسيد عبد السلام الأسمر وهم أولاد عم أولاد الشيخ من حيث الفواتير :

١ - عبد السميع جد أولاد عبد السميع من الحوازم .

٢ - أبو شعالة جد أولاد أبى شعالة من الحوازم ومنهم اللبابزة والحيشان والصور والرحومات .

٣ - عبد الرحمن بن الأشهر جد أولاد بالأشهر فى تاجوراء وساحل طرابلس .

٤ - محمد : الدوافتية .

### خدام الشيخ

يقيم فى منطقة الفواتير بطون وأفخاذ من قبائل مختلفة مع الفواتير وأولاد الشيخ فى زليطن وهم :

الانذارات من الخمس المجاورة .

والطرشان من ورفلة .

والزهاوى من مصراته المجاورة .

وأولاد أبى سعدة من ورفلة .

محمد ﷺ . وقد أشرنا فيما مضى إلى قصة السيد مُسَلِّم شقيق السيد نبيل  
الذى إنتهى به المطاف في بلدة قماطة .

يرتقى نسب السيد مُسَلِّم إلى الحسن المثني بن الحسن السبط بن علي بن أبي  
طالب وفاطمة الزهراء بنت محمد رسول الله ﷺ .

لقد تزوج السيد مُسَلِّم وخلف ذرية تقيم في قماطة وجفارة وغريان .  
ومنهم من يقطن في قماطة وهم على النحو التالي :

الطرائفية . الحيرات . النغاغة . وأولاد مسعود . بنو مسلم . الزراقنة .  
القنافة . الغرارات . النجيمات . عائلة بن نوبة . عائلة بن تلة . عائلة  
الطيب . المغاتات الشحيمات . أولاد سلطان . المقرفيون . الرحابيات .  
الجوابر العلالصة . السياح . أولاد أبي سعدة شائب الذرعان . الراوزة  
العبادلة . العمارنة . الأكوات . الشوابرية . العواشير البناودة . الشهويون .  
والعكاكرة .

### الجعافرة

الجعافرة ينحدرون من سلالة جعفر بن أبي طالب ، ابن عم محمد رسول  
الله ﷺ .

يقيم في ربيع بنى نصير في جبال غريان بعض البطون من الجعافرة الذين  
ينحدرون من ذرية سيدى إبراهيم بن محمد بن جعفر . وتقول الرواية أن جد  
هذه البطون قدم منم الفجيج وأستوطن المنطقة وخلف الذرية التالية وقد توفى  
ودفن في ربيع بنى داوود بغريان . وهم كما يلي :

الخلائية . الطرش . المهارات . الكرائمية . العوامز أولاد بن سالم بن أبي  
القاسم .

وقبائل الأشراف منتشرة في الديار الليبية ، وسيرد ذكرها ، إن شاء الله  
تعالى ، كل في موقعه .

## الباب العاشر

### دباب

### بنو سليم

### قبيلة العمائم

ينحدر العمائم من سلالة أولاد سالم ، عميرة دباب من بنى سليم وقيمون  
في مدينة زليطن وضواحيها وهم كآلاتي :

### أولاد يحيى

العمارات . العشييات . العواشيرية . الحشادات . بن عيسى . بن تريكى بن  
جباب الله . بن معتمد . أولاد الأسود . الشرف .

### النشاونة

الصقيلات . الكرانيف . المرادسة . الحصائنة . الحاج عبد الله .

### الجدديات

النواصر . الفراجنة . العنارات . المصادرية . البلالة . أولاد سعود .  
المشارى . المباركة . الأقياس . عائلة مبارك الجهانات . العمور . الأرباح .  
الرحومات . عائلة سلامة . عائلة منصور . العزازمة . عائلة بن نوضة .  
التوانسة . الوشاحات . النوافلة . السويقات . البصوص . الزرقان .  
الأذياب . القزازات .

### القرنة

السهول . الحجوش . الهنادى . عائلة بن معين . عائلة بن جديد .  
الجعايرد . الدهادهة . البسط . الهروش . العكاكرة .

## أولاد حمد

الرثيمات . الرخصة . الشتر . أولاد رمضان . أولاد أنى عبيد .  
الكروش . البواصير . الزرائب . عائلة عبد السلام . الغوازي . الهجر .  
المصابحة أولاد رحومة . الصفر . الكديشات . عائلة ابن عمر . عائلة ابن  
يحيى .

وينتشر المذكورون أعلاه في مناطق سيدي ضوء وسيدي بيج وسيدي أنى  
جريدة وسيدي على وحكمون وماجر في قضاء زليطن .

ويجدر بنا أن نشير إلى أن ثمة ثلاثة بطون من العمائم وهم الحتافسة والحوامد  
والعوانة يقيمون في أنى سليم بمنشية مدينة طرابلس .

## عميرة البراهمة

يتكون البراهمة المجاورون للعمائم في زليطن وضواحيها من عنصرين :

أ - أولاد سالم ، دباب من بني سليم .

ب - عناصر من بني أزليطن لواته ، وماجر وزواغة ، مادغيس القدامى .  
وقد تآخى العنصران وأصبحوا يعرفون اليوم بالبراهمة الذين يؤلفون في  
مناطق ثلاث الأفخاذ التالية :

## ١ - الأوطيون

أزدادمة . الأنوار . أولاد حمادي . التينيات . أولاد باني . القمامنة  
الجوارين . الشباشبة . أولاد الزاوية . القواخر . وهم منتشرون بين مناطق  
السته وسيدي مخلوف وسورباني وسممون وسيدي بيج وسورباني الجنانات .

## ٢ - الوسطيون

الحمودات . القعدان . الشطاشطة . الفطساء . السبيلات . القدارات .  
الحجازات . وهم منتشرون في مناطق الطليحة والفطساء وسيدي مخلوف  
وسيدي أنى جريدة والحميدية وسيدي عبد السلام الستة .

## ٣ - القوقيون

القراطمية . الدخالي . الحوارس . البكاكشة . الحاج موسى . الشرفاء .  
الأكيال . الزرارقة . الرؤيسات . وهم منتشرون بين مناطق المواحيد وأولاد  
ضوء والعواتي وماجر وسيدي أنى جريدة .

## عميرة أولاد غيث

تتكون عميرة أولاد غيث ، كالبراهمة ، من عنصرين هما أولاد سالم ، دباب  
( بني سليم ) وأفخاذ تعود أصولها إلى بني أزليطن ، لواته ، وبني ماجر ،  
زواغة القدامى . وقد تآخى العنصران اللذان يقيمان الآن في زليطن وضواحيها  
وأصبحوا يعرفون اليوم بأولاد غيث الذين يؤلفون الأفخاذ التالية :

## أ - أهل الجمعة

الكرماء . الجبارات . عائلة الأعوج . الأضاو ( عائلة محيسن ) .  
البحاجة . الشهب . الهدادرة . ومن المرجح إنشاء الهدادرة للأشراف بساحل  
الأحامد .

## ب - أهل الوسط

الزواهي . القنونات . الزنادحة . الجدادمة . عائلة بن عائشة . العريبات .  
الصواونة . المحاسنة . الطواهر .

## ج - أهل زدو

الحرزة . المباسيط . الزقالمة . الحسونات . اللماميش . الشهران .  
القصاصلة . ويعود أصل الزقالمة للتوفلين بضواحي طرابلس ، وعائلة بن زقلام  
في مصراته .

ويقيم مع أولاد غيث ، من الكراغلة ، الأفخاذ التالية :

الغويالات . عائلة خليل . الحلوم . الريقات . عائلة على . الدعوبات .



## ساحل الأحامد

يقيم في هذه الديار قبيلة الأحامد وهي فرع من أولاد سالم دباب ( بنى سليم ) ، وبطن من عوف ( بنى سليم ) ، وأولاد شكر من ( بنى هلال ) ، فضلاً عن عمائر من القبائل القديمة مثل هوارة وماجر وغيرهما . وفيما يلي بعض التفاصيل :

أولاد مرعى	} الأحامد
الأذياب	
القناوات	
أولاد سلطان	
أولاد الحاج	} الشرفاء
الربائع	
شرفاء الحمام	
الوصيلات	
أولاد ابن الطيب	
الخوالد	
الطواهر	} أولاد سيدى عمر بن عثمان
البيحيحات	
شرفاء العوين	
أولاد سيدى عمر بن عثمان	
القواضى :	} أولاد سيدى عثمان
المجابرة	
الدقاكات	
الخطل	
اجعاكى :	

تنحدر بعض الأفخاذ لأولاد همام وهم من دباب أيضاً

ينحدرون من سلالة المرابط سيدى المنجى .

يعود أصلهم لقبيلة المصايحة في ترهونة .

القنافة . عائلة بن صوفية . النديشات . عائلة أبى فانة . عائلة الأبيض . عائلة على بن فرهاد . عائلة بن محمد . البرابرة . النواصف . عائلة بن والى . الزيانية . أولاد سند الرئيس . المواحيط . ينتمى الزيانية لزيانية جفارة ، بينما يعود أصل الحلوم للشراكية فى مصراته .

وثمة أفخاذ أخرى من عمائر أخرى تجاور أولاد غيث وهي كما يلي :

### الهوامل

يتكون هؤلاء من الفلاحية ، المواجه . عائلة شرف الدين . القدادرة عائلة أبى علة . أولاد بن سلطان ، وهو من هوامل مصراته ومن العمائم .

### المسارته

يتكون هؤلاء من الشراكية والصبود والزيادين والجواير . وبينما يعود أصل الصبود والزيادين لقبيلة الكوافى فى مصراته ينتمى الشراكية لشراكية مصراته .

### الهاملية

يعود أصل الهاملية إلى الأشراف وهم أخوة الهاملية فى ترهونة .

### الغفرة

يعود أصل الغويلات وأولاد سيدى أبى جريدة للعابنات فى ترهونة .

### الفرجان

الرميثات والفروج والنواحي والملايا ومنهم فرجان الزيتون فى ساحل الأحامد هم مرابطون من فرع فرجان ترهونة وسرت .

### أولاد شكر

العمور من مسلاته ولهم أفخاذ فى ساحل الأحامد والنواحي الأربع يعود أصلهم جميعاً إلى الأتيج من بنى هلال .

الفروج  
الطرش  
الصفارنة  
أولاد ابن ابراهيم  
عائلة الدرق  
عائلة البكوش  
عائلة عمر  
الرواوى أو أولاد أبى رواوى

الدروقه

الموامن  
الشفاترة  
الجرادة  
أولاد الحاج أبى جراد  
الشتاتنة  
عائلة حمودة  
عائلة أبى شينة  
عائلة الأسير  
القصور  
الوهيبات  
رقائق الدخيلة  
عائلة أبى مهلهل  
أولاد أبى رأس

حسنون

أولاد أبى رأس من المرابطين

البشائش  
المراكبة  
الهويدى  
العمور  
المودى  
الشراننة  
الريقات  
الضعفاء  
الأحناش

العوران

المعاولة  
العوامر  
الزراعة  
المراشنة

أولاد جميع

يعود أصلهم لقبيلة بنى مسلم  
في مسلاته .

الغرارات :  
أولاد الحاج على

الخواوة  
النوافع  
العثمانة  
أولاد عزاز  
الخلافة  
السماعنية  
الأضواو  
الطوبة

أولاد همام

الحساونة  
السود  
الرماضنة  
العياب  
الأكوات

الشخاطرة

ينحدر هؤلاء من سلالة  
سيديالزوام .

ينحدرون من سلالة سيدي  
يوسف أبن عزة ابن سيدي  
أبن فارس بن سيدي عبد  
السلام الأسمري .

السوالم }  
أولاد ابن عروس }  
العراقيب } أولاد أبن عزة  
اللطفاء }  
الفوارس }

يعود أصلهم إلى سيدي  
على الفرجاني .

السلاينة }  
المراشنة }  
عائلة الأخضر } أولاد الفرجاني  
الروايح }  
الدوافنة }

يعود أصل هؤلاء إلى بني  
عوف ، بنى سليم .

أولاد ابني فاطمة }  
الحويجات }  
الحصنة }  
عائلة ابن يونس }  
عائلة يحيى } أولاد نماء  
عائلة ابن القائد }  
القشيرات }  
أولاد علي }  
الربائع }

ينحدرون من عبد الرحمن الجبالي

عائلة الصغير }  
الصوادي }  
اللوافي } الجبالية  
كعام }  
عائلة ابن زيدان }

الذباحة

المويسات

الهرامة

الرمالية

التراكي

الخمائر

الكراغلة

الإسماعيلية

الدوالي

الفراطسة

البعيرات

المرادات

البشائش :

القياد

العليجات

أولاد ابن نور

أولاد رحومة

أولاد البنت

أولاد حسين

أولاد عبد السميع

أولاد سليمان

أولاد السائح

أولاد ابن خليفة

البكور

أولاد الشارف

أو أولاد أبن رقية

الزوائد الشرقيون

تنحدر البطون الثلاثة من  
سيدي عمر ابن سيدي عبد  
السلام الأسمري . ينتمي البطن  
الرابع لأولاد الشيخ في زليطن

مرابطون ينحدرون من  
سيدي علي بن زايد

مرابطون من سلالة سيدي الزوام . والدروقة مرابطون من سلالة سيدي أحمد الدريق ما عدا الرواوي فهم ينتسمون لأولاد الشيخ . وأولاد أبي رأس هم من ورقلة الأوطيين . ويقطن ساحل الأحامد بطن من الكراغلة .

أما البشائش والقياد والعليجات هم من ذرية المرابط سيدي عبد السلام الأسمر الفيتوري ، بينما الزوائد الشرقيون هم من سلالة المرابط علي بن زائد بالخمس ويمتصون بصلة الرحم للزوائد الغربيين بالخمس . وأولاد أبي عزة من سلالة أولاد الشيخ .

وينتمي أولاد الفرجاني للمرابط سيدي عبد السلام في حين ينتسب أولاد ثناء لبني عوف ( بنى سليم ) . وينحدر الجبالية لعبد الرحمن الجبالي الذي كان له دور هام في التاريخ أبان القرن السابع عشر الميلادي . الهدادرة مرابطون من سلالة المرابط سيدي الهدار بالساحل . وينتسب أولاد شكر لبني هلال . وفرجان الزيتونة مرابطون .

الغواتم

الدعاجة

الطوالب

الحييسات

الفروج

الأضواو

السوالم

العقيب الأعاقب

الصفافرة

القتنبرة

أولاد الحاج حامد

أولاد الحاج معتوق

أولاد الحاج سعد

أولاد حكيمي

الشواش

العمور

المساعيد

النواجي

الملايا

لهم فرع في ربيع الخواتم بترهونة

ينحدرون من المرابط سيدي

الهدار . لهم فرع في أولاد غيث

يعود أصلهم إلى بطون

الأثبج بنى هلال .

مراغنة

أولاد مراغنة قوقاس

الهدادرة

أولاد شكر

فرجان الزيتونة

ملاحظات :

يقم في ساحل الأحامد ، علاوة على الأحامد من بنى سالم ( بنى سليم ) العديد من قبائل المرابطين وبتون من العماثر العربية القديمة فأولاد سيدي عمر بن عثمان هم من المرابطين . والقواضي هم من ذرية ابن منجى الولي الصالح . والمجابرة ينتسبون للمرابط سيدي مجبر . والدقاقات متآخون مع أولاد سيدي عثمان . والجلطل هم من عميرة العوزان . وأولاد الحاج علي هم بطن من أبي زيان بغيران . والغرارات مرابطون من بنى مسلم بمسلاته . والشخاطرة

الفلاحة	الموامل
المواقع	
عائلة شرف الدين	
عائلة أبي علة	
القدايرة	المسارته
أولاد ابن سلطان	
الشراكية	
الصيد	
الزيادين	المماملة
الجوابر	
المماملة	
العفرة	
العفرة	ورد ذكرهم في موضع آخر
الفراجنة	
العمور	
شرفة	
رجويات	فواتير
الشطرة	
الجديات	
الحمودات	
القعدات	عقيب
الشطاشطة	
الفطساء	
عائلة ابن صوفية	
الطرش	كراغلة
	الصفيران - فواتير

## كراغلة

ساحل الأحامد

الغويلات

عائلة خليل

الحلائمة أو الحلوم

الريقات

عائلة علي

الدعوبات

الفناندة

عائلة ابن صوفية

النديشات

عائلة أبي فانه

عائلة الأبيض

عائلة علي ابن فرهاد

عائلة ابن محمد

البرابرة

النواصف

عائلة ابن والي

الزيانية

أولاد سند الرئيس

المواحيط

كراغلة

ملاحظات :

يعود أصل الحلائمية أو الحلوم إلى شراكية مصراته ، أما الزيانية فهم من عرب سهل الجفارة ، وقد تأخروا مع الكراغلة .

الغويلات }  
الموهت }  
عائلة خليل }

أولاد حمد }  
الحجاج }  
المريقات }  
الطويرات }  
الهدوم }  
السعائدية }  
الصقوع }  
الهوامل }  
العمامرة }  
القوادر }  
الشطرة }  
الشميلات }  
القمامدة }  
العجيلات }  
الحويجات }  
الرواشد }  
الدواهمية }  
الجهران }

القدرات }  
الشرفة }

كراغلة

فواتير

براهمة

أولاد حماني حمادي }  
أولاد باني }

عريبات }  
سواونة }

عائلة ابن والي

السدايه }  
الرمارمة }

السنينات }  
الجهران }

براهمة

أولاد غيث

كراغلة

فواتير

أولاد الشيخ

ويضم ساحل الأحامد العديد من بطون القبائل المختلفة المجاورة :

الكرانيف }  
المرادسة }  
الجديدات }  
الجحوش }  
الرخصة }  
الشنطر }  
الحروش }  
العكاكرة }  
البنوط }  
الحسانية }  
الجديدات }  
الهدادرة }  
الحجور }  
عائلة رمضان }  
عائلة عبد السلام }  
القشيشات }  
الزرائب }

عمام

المحاسنة  
الحسونات  
أولاد عبد النبي  
الحرزة  
المباسيط  
الزقالة  
اللماميش  
الشهران  
القصاصية

أولاد غيث

القمامنة  
الأنوار  
أولاد حمادى  
الشراكية  
الجواهر  
التينيات  
أولاد سلطان  
فواتير - البريكات  
الشيئات  
المحاجيب  
الرحومات  
الغلابية  
الجبارنة  
الشليقات  
أولاد بوسعدة  
الدوابية  
الشور  
أولاد أنى راوى  
الشعابنة  
الدرامات  
الحمودات  
الحجارات  
اللطائف  
أولاد الحاج  
الطرشان  
الحكومات  
أولاد سليم

براهمة

فواتير

أولاد الشيخ

## الباب الحادى عشر

### سكان الخمس

#### أفخاذ من

#### قبائل كتامة وأداسة وهوارة ولواته وغيرهم

كانت الخمس التى تشمل لبدة ووادى كعام غنية وعلى درجة كبيرة من الرخاء والإدهار فى العصور الغابرة يخترقها النهر ( وادى كعام حالياً ) الذى كانت ضفتاه شريطين مزروعين بالأشجار المثمرة والحقول الخضراء البانعة المستغلة أحسن إستغلال ، وكانت مصابه الشرقية الشمالية، تصرف المياه فى منحدرات الجبال الجنوبية المكتظة بالسكان لغاية السبخة القريبة من وادى زمزم والباى الكبير التى تشكل التخوم الشرقية والجنوبية الشرقية للبدة . وكان العمران متناثراً غرباً إلى مرتفعات الجبل ويمتد إلى جهة البحر الأبيض المتوسط بنحو ١٥ كيلو متراً . لقد ظلت هذه المنطقة مع المناطق المحيطة بعين كعام مشمرة ومحمية طبيعياً بكيفية عجيبة وصالحة للتنمية الزراعية .

كان أهل المنطقة قبل إحتلال الروم لها من القبائل القديمة ككتامة وأداسة . وهوارة ولواته والذين قد دافعوا عن بلادهم ضد الروم بقيادة كاطو . وعندما إحتل الروم لبدة إعتصمت هذه القبائل فى المناطق الجنوبية ، ولم يكن أمام الأقلية داخل أسوار لبدة الخيار سوى التكيف مع أوضاع الإحتلال ، ولكن بأسلوب يشوبه التحفظ إذ أن كثيراً ما كانوا يتطلعون إلى رد الإعتبار وإستعادة الكرامة . وكلما إشتد ضغط القبائل الليبية على الروم من الجنوب كلما قدمت السلطات المحلية إغراءات للسكان فى محاولة لذويب العنصر الليبى داخل المجتمع الرومى . وقد صدر سنة ٩٢ م قانون برومنة المنطقة وتغير معالمها وإستبدال الأسماء المحلية بأسماء لاتينية وقد تم تغيير ألقاب وأسماء السكان حتى أصبح إسم ( الألبى العربى ) Ulpus Arabianus وإسم فليسخ Flavius وإسم الوزان Leo



السواودة — الشرفاء — الغرباء — النجاحات — أولاد مبارك — الطوالب —  
القنّدة — أولاد مهني — الشلم .

### « تشكّل القبائل الآتية سكان الخمس »

#### سيلين

القرامدة — العبايدة — أولاد زيد — الخلفاء — الكرماء — الولاطي —  
الريش — السطاطلة — الحويجات — الموامن — التيمشات — العواسي —  
التميلات — أولاد ابني ناجي — أولاد عيسى — العواسيق — الصوادق —  
الشعابنة — الأمواس — الشواشنة — الأبيات — الربقاء — الرقايا — عائلة  
الرفاعي — البواحيط — اندارة — أولاد عمر — الحدادة .

ملاحظات :

تنسب عميرة سيلين لقبيلة كتامة العربية التي إستوطنت هذه المنطقة منذ  
عهد افريقش بن قيس أحد ملوك التبابعة . كان لها دور في محاصرة لبدة أبان  
عهد سطوة الأمبراطورية الرومانية . إعتنقت الإسلام بعد الفتح الإسلامي ،  
وانصرت الفاطميين ضد الأغالبة في المغرب وضد العباسيين في المشرق .  
الشواشنة من ساحل الأحامد . أما الأبيات فهم من أولاد الشيخ .

الربقاء والرقايا وعائلة الرفاعي من أولاد عبد العاطي بجفارة . والأنادرة من  
قبيلة أداسة القديمة التي تأخت مع مقارحة وادي الشاطيء .

والجبارنة من الزوائد المرابطيين . والسنانات من الكراغلة والجحوات الذين  
يشكّلون جلّ سكان بلدة الخمس ينحدرون من المرابط محمد عمر بن جحا .

الجمعيات والأقداح والحضيارت فهم من عمارة مسلاته .

والزوائد الغرييون بالخمس مرابطون وهم أخوة الزوائد الشرقيين بساحل  
الأحامد ، وكذلك أولاد الشارف . أما بنو حسن فهم من ذرية سيدي خليفة  
بن الشيخ عبد السلام الأسمر الفيتوري .

Africanus ومن المرجح أن يكون إسم Severus المحلي السابق ( صوفر ) أو  
Macer أقرب إلى التأكيد من بنى كنعان وبنى قحطان القدامى وحوّله  
الروم أبان فترة حكمهم إلى إسم أعجمي يناسب النطق عندهم .

وقد برز من سكان المنطقة رجال دخلوا التاريخ مثل سفيروس المواطن  
العادي الذي نصّب نفسه إمبراطوراً على عرش القياصرة ١٩٣ — ٢١٢ م ،  
والجنرال بودينه والجنرال لواتيس وغيرهم . ومع ذلك لم تتوقّف الغارات على  
الروم حتى جاء الفتح الإسلامي وإعتنق السكان دين الحق . وإستقر بعض  
أحفاد جند الفتوحات الإسلامية وهم ما يسمون الآن بالأشراف والمرابطين .  
وفيمّا يلي العمائر الموزّعة في المنطقة :

بنو حسن الأنوار أولاد الشارف سيدي ابن جحا محلة البلدية	أولاد ابن نور	أولاد عبد النبي أولاد عثمان أولاد عبد الله	السنانات
--	---------------	--	----------

#### الجحوات

الخوامد — أولاد عبد السلام — السنوسية — الرفاعية — الكوالين  
الشوافع — القواجيم — الشواشنة — الجراري — الغزالات — الجماعات  
الحضيرات — الجطالوة — الأقداح — أولاد ابن هندي — الحمارنة —  
الهوادي .

#### الزوائد الغرييون

السولم — أولاد حسن — أولاد عثمان — أولاد ابراهيم — أولاد  
الحاج التوامي — الأحرار — القعيرات — أولاد عجال — الشريدات  
الفروود — الحدادنة — الغدقه — المجارشة — الجبارنة — الصوابر الحبشة —  
الزيادات — الشوائق — الأصبياع — الفواضل — الطورة — الغفق —

## الباب الثاني عشر

### قبيلة ضهاجة

عشيرة كبرى تقيم في ليبيا وشمال أفريقيا ، قيل إنها تنحدر من النعمان بن حمير بن سبأ ، ويرجح المؤرخون الأقدمون أن ضهاجة لا تنتمي عرقياً لحمير بن سبأ وإنما كانت متحالفة معها ، وقد قدمت إلى هذه الديار مع كتامة منذ فترة ضاربة في القدم سبقت ميلاد المسيح بمئات السنين .

ومن الثابت أن ضهاجة إنتشرت عمائرها وبطونها وأفخاذها في ربوع الصحراء وسواحل ليبيا .

كان لضهاجة دور بارز في التاريخ القديم ، فقد تصدى رجالها مع القبائل الأخرى لأطماع الروم الغزاة . وقد برز من هذه العشيرة العريقة رجال أفذاذ أمثال ايناو بن سنزك الذي دوّخ إمبراطورية الروم ، وآخرون على قدر رفيع من المعرفة مثل سهر بن الفاره وزيزي بن مناد وأودلاه .

وكانت ضهاجة أبان عهد الروم تضم العمائر التالية :

بنو تهاك . بنو كسييلة . بنو بسوة . بنو ورناف . بنو ابزقارى . بنو تلكانة . بنو تدماك . بنو أنماكتين . بنو أيتونين . بنو أسواله . بنو سيناون . بنو أيتورين .

ينحدر أفراد هذه العشيرة من ضهاج ابن لمط من مجريس العرجاء ولمط الأكبر بن أوزيف بن البرانس بن مزيف بن كنعان .

وتنتشر بطون وأفخاذ ضهاجة الآن في مزدة وسيناون وغات والقطرون وغدامس ووادي الشاطيء وغيرها .

### واحة مزدة

واحة خضراء على حافة الصحراء وبلدة قائمة على قمة جبل أبي غره الشاهق وتنقسم إلى قسمين :

أ - مزدة الفوقية . ب - مزدة الأوطية

وهي نقطة تلاقى طريقين أحدهما يتجه نحو غدامس ويتجه الثاني إلى أقلم  
فزان عبر الحمادة الحمراء . تكثر فيها آثار القدامى وبها قوس للأمبراطور  
كاراكله وهو من أصل ليبي من ليدة . وتكثر فيها الأودية الصالحة لزراعة  
الحبوب . تقع على بعد حوالي ٣٨ كم جنوب غريان . كانت مقراً لبني عامر  
حكام طرابلس وتونس خلال القرن الرابع عشر الميلادي .

يستوطن مزدة شعب من قبيلة صنهاجة التي إنشقت منها الرابطون أولاد أي  
سيف، وبطون أخرى من هواة والحاميد والربائع والزنتان والبراعصة  
والقنطرار وغيرهم .

أولاد أي سيف

أولاد سيدي محمد  
أولاد سيدي أحمد  
أولاد سيدي محمد  
أولاد سيدي عبد الرحمن  
أولاد سيدي ابن ابراهيم  
أولاد سيدي أي القاسم  
أولاد سيدي عبد الحفيظ  
أولاد سيدي عبد النبي  
أولاد سيدي محمد  
أولاد سيدي الصغير  
أولاد سيدي أي النيران  
أولاد سيدي عبد القادر  
الطيور  
أولاد ابن نبيّة  
أولاد العالم  
أولاد أبيض الركاب

أولاد أي سيف

جد هؤلاء جميعاً المرابط  
عبد المولى الضهاجي  
المدفون في زاوية أي  
ماضي في ككلة .

الرواونة } المتانة  
              } الحدادة  
              } ضناء عمر  
              } أولاد بدران

البراعصة

الحليقات :

نازحون من الجبل الأخضر

جوازي } أولاد حسين  
          } أولاد عبد الله  
          } الحجاج

ينحدرون من قبيلة الجوازي  
الطوايين

الطلائع

المساحية

الدراهات

السعدلية

جوازي

ينتسبون لقبيلة الجوازي

عكارة : عكارة :

من النواحي الأربع .

المرائمة : المرائمة :

من الزاوية الغربية .

الحدادة : الحدادة :

من ورفلة الوستيين .

يرجح أن يكونوا من قبيلة  
الحرارات في الحوض .

الربائع : الربائع

ورنزة ورنزة

أولاد سيدى  
أنى سيحة

أولاد سيدى مادي

التياب

يعود أصلهم إلى قبيلة  
الحاميد في الحوض

المطرة

الغبانة

المقارحة }  
الأجيار  
السراحنة

الجعافرة }  
الخلائية  
المهارات

ينحدر هؤلاء من المرابطين  
الأشراف .

قنطرار

أولاد سالم

العواسات

البنقية

ضناء عزيز

أولاد ذياب

العجول

الخواجات

الوس

أبناء مسعود بن عبد الكريم  
من قبيلة هواره

الخمائية

أبناء الماي

أبناء الطيب

أبناء حميدة

المساعيد

العساوي

البشائرية

العثامنة

قنطرار

وتضم مزدة أيضاً أفخاذاً من الزنتان والمرابطين وغيرهم ، وهم ، كما يلي :

أولاد أبى الهول

الجروة

أولاد أبى القاسم

الغنائى

أولاد ذؤيب

أولاد عيسى

شمامة الهوش

السواوة

الأمانية

أفخاذ من  
قبيلة الزنتان

العواقي

أولاد عطاء الله  
الشيابين  
الرحومات  
الوقاعة  
الشواشنة  
الوكاوكة  
المواكير  
المحارية  
الشعول  
السواعدية  
الخليقات  
البنادقية  
أولاد إبراهيم  
الأفحام  
القرأوى  
الحدادة  
السويقات  
الغرائبية  
المهيسات  
المباريك  
ذرارى رمضان  
الخضر  
الخواوسة  
الميشات

المشاشى

ينحدر هؤلاء جميعاً من  
سلالة سيدى البرقى المشاشى  
بن سيدى يعبد السلام بن  
مشيش . وقد دفن بزواية  
ماضى كككلة .

### ملاحظات :

قنطرار من قبيلة هواره القديمة . أما الرواونة مرابطون من ذرية سيدى ابن  
الروين . والخليقات من قبيلة البراعصة .

أولاد ابنى سيف مرابطون ينحدرون من المرابط عبد المولى الصنهاجى . أما  
المشاشى فهم من ذرية سيدى البرقى المشاشى ، وهو ينحدر من سلالة سيدى  
عبد السلام بن مشاشى العلامة ، وهو معلم ابنى الحسن بن على بن عبد الله  
الشاذلى مؤسس الطريقة الشاذلية بشمال إفريقيا والمغرب الأقصى . الطوايين  
والطلائع والسلاخنة والدراهات والسعادلية من قبيلة الجوازي ببرقة . أما  
الحجاج فهم من أصل مغربى متأخ ، وأولاد بن مريم فهم من الزاوية الغربية  
والحدادة من ورقلة .

### الزنتان

من المعروف أن كلمة الزنتان لفظة عربية لكلمة زناتة القبيلة القديمة العرقية  
وباستثناء عنصر قليل من أفخاذ زناتة بتكون سكان الزنتان من قبائل عوف  
وينى زغب من بنى سليم وهم بالتحديد أولاد أبى الهول وأولاد ذؤيب وبعض  
المرابطين . وفيما يلي بعض التفاصيل :

### ١ - أولاد أبى الهول :

عيال خليفة  
أولاد عمر  
أولاد أحمد  
العمارات  
أولاد أبى الهول  
الطبابشة  
المهايج  
أولاد عون  
عيال هدية  
أولاد سى خليفة

عيال محمد  
عيال خليفة  
عيال أحمد  
عيال مسعود  
عيال عبد القادر  
عيال سالم } أولاد ذؤيب

الرفائقية  
الحييلات  
عيال عبد الله  
عيال نبيّة  
الجنواحية

عيال ضو  
عيال الحاج  
عيال أبي القاسم  
عيال سلامة  
الكراكم } أولاد عيسى

عيال عمارة  
العجمي  
الروجات  
العساوي

الكمامين  
أولاد عبد الدائم  
الشروع أو الشعابنية  
أولاد حامد } أولاد خليفة  
السكبة  
السعداء

أولاد سلطان  
أولاد المذنوب  
عيال العتيري  
أولاد محمد } أولاد أبي القاسم

عيال محمد  
عيال مسعود  
عيال علي  
عيال محمد

الجروة

عيال رحومة  
أبناء أبي الطويرات  
النواكيع  
عيال عون  
الأفراج

الغفاني

عيال أحمد  
عيال عامر

الشياب

٢ - أولاد ذؤيب

الرماحة  
النصايا  
الكشاكشة  
الجمامة  
أولاد ميلاد

العنيان

وتقيم في الزنتان بطون من قبائل أخرى :

قديرات القبلة : وهم من قديرات بئر الغنم .

التياب : وهم من محاميد الحوض ، وقيمون في مزدة .

العواتق والربائع : وهم من عرب مزدة .

ونزرة من قبيلة زناتة . أولاد سيدى أبى سبيحة وأولاد سيدى مادي مرابطون .

المناخات هم أخوة أولاد سباع في فسّاطو . أولاد أبى علاّق من غنائمة يفرن .

وأولاد مرسيط هم من أولاد سباع في فسّاطو أيضاً .

### قرية ككلة

قرية جبلية تقع على بعد حوالي ١٥ كم جنوب يفرن دمرها عساكر الأتراك خلال السنوات ٥٥ - ١٨٤٥ م أبان ثورة الأهلين ضد تعنت الباشوات ، وأعيد بناؤها وإعمارها من جديد ودبت فيها الحياة أكثر من ذي قبل .

تكثر في مناطق فطيس والرابطة والأصابعه وهي من ضواحيها المراعى الخصبية والحقول الزراعية التي تشتهر بإنتاج الحبوب والتين والزيتون والترفاس .

ويستوطن ككلة شعب ، على الأرجح ، من نفوسة وهوارة وبطون من دباب بنى سليم وبعض المرابطين . وينقسم هؤلاء إلى صنفين :

صنف أولاد عمران . وصف أولاد زيزى ويتزعمهم المحاميد .

أولاد يوسف  
أولاد ناعم  
أولاد على  
اليعاقيب  
الخشارية  
الثلالثة  
الناقور  
أنزو

يقيمون في السوادنة

أولاد عمران

البيلات  
السديرات  
الربابنة

من عبانات ترهونة

العبيات

أولاد ساسى  
الدلاء  
العزازية  
الخراخرة  
الدرايسية  
الكرامكة

أولاد عيسى

الحراثية  
الشفافرة  
الخوائى  
الأنواح  
الشعاورية

أمزير

يقيمون في جارفت

جارفت

عمران

أولاد على  
أولاد يوسف

يقيمون في السوادنة

السوادنة

أولاد أبى داقرة  
أولاد الحسان  
أولاد بن طق  
أولاد الحامى

يقيمون قرب زاوية  
أبى ماضى .

أولاد عبد المولى

	أولاد قلالى	أولاد أبى زيرى	زيرى
	البواسيس		
	النقابة		
يقيمون فى قرية أبى زيرى	العبادات		
	أولاد يخلف		
	الونساء	أولاد سعيد	زيرى
	الزروطة		
	الكوانين		
	الحراثية		
	أولاد صالح		
	المناحات	أولاد سعيد	زيرى
	الجلاوطة		
يقيمون فى جندوبة	الشواميط		
	الدبابدة		
	أولاد موسى		
	النقااصة	الخزور	زيرى
يقيمون فى قرية الخروز	القلالدة		
	المحاجيب	أولاد عمر	زيرى
	التوامى		
	العوانى	المزايدة	زيرى
	الطرشان		
	البواكير		
	جندوية		
	القصير		
	أولاد معمر	الجحيش	زيرى
	الشنانطة		
	الطوالية		

القحاطرة	أولاد أبى خلال	يقيمون فى تاكبال	تاكبال
التومى			
الغموق	أولاد الشين	يقيمون فى تاكبال	القواليش
القرناء			
أولاد الشين			
الخماخمة			
الحقفة	أولاد سى بركة	مرابطون	المعائفة
المشاحية			
أولاد سى عون			
معائفة القطار			
الفتافنة والأكلاش			



## الباب الثالث عشر

### غدامس

سكان هذه المنطقة ينتشرون في واحات ثلاث هي غدامس وسيناون ودرج وهم يتكوّنون من قبائل زنّانة وهوارة وصنهاجة وبطون من بني عوف ( بني سليم ) والحمران والشواشنة وبعض الأشراف . ويشكل بنو وليد وبنو أولاد أبي شينة السواد الأعظم من السكان هناك . ولا يفوتنا أن نشير إلى أن بني وليد ورد ذكرهم فيما مضى عند سرد سلالة زنّانة وكذلك أولاد أبي شينة بنو وازيت جاء ذكرهم في نفس الباب . وفيما يلي بعض التفاصيل :

	بنو درار	
ينحدر هؤلاء من سلالة أبي	بنو يوشع	
النيب إسماعيل بن درار الفقيه	بنو عبد الحميد	
الأباضي وهو أحد الفقهاء	بنو هارون	بنو درار
الذين نشروا المذهب الأباضي	بنو حمود	
في شمال إفريقيا .	أولاد ابن كاكة	
	بنو حفصة	
	بنو عثمان	
	أولاد هيبة	
	بنو حيمان	
	بنو زقينة	
	أولاد بوشى	
ينحدرون من قبيلة لواته	أولاد ابن يونس	بنو مازيغ
	بنو العرنى	
	أولاد ابن شهاب	
	أولاد ابن زيد	
	بنو سالم	
	بنو صالح	

ملاحظات :

يتكوّن السكان من عناصر هوارة ونفوسة والمرابطين سواء في ككلة أو ضواحيها .

بنو مهلهل  
 بنو حارس  
 بنو ضوى  
 الأنصار  
 أولاد بسكوري  
 أولاد حدانة  
 أولاد قيتي  
 أولاد ابن فياضة  
 أولاد بطم  
 أولاد بوكر  
 أولاد الحاج ابى القاسم  
 أولاد عاشور  
 أولاد باطار  
 أولاد جيجي  
 أولاد زيد  
 أولاد عموش  
 أولاد مزى  
 البسامطة  
 أولاد عون الله  
 أولاد ابى حصن  
 أولاد حامد  
 أولاد بن موسى

أولاد موسى بن عمران

أولاد ابى الليل

يعود أصل هؤلاء إلى الأنصار  
 في المدينة وقد جاء جد هم  
 موسى بن عمران مع جند الفتح  
 الإسلامى وإستوطن المنطقة  
 حتى توفى ودفن في غدامس.

من بطون بنى سليم .  
 ومن المرجح أنهم من  
 سعادى برقة .

أولاد أبى بكر  
 أولاد ابن عزيز  
 أولاد ابن عزى  
 أولاد ابن عيسى  
 أولاد ابن عبد الله  
 أولاد على بن يوسف  
 أولاد عز الدين  
 أولاد ابن موسى  
 أولاد ابن قورو  
 أولاد ابن عומר  
 أولاد ابن زيد  
 أولاد ابن طالب  
 أولاد عبد الكريم  
 أولاد ابن جوهر  
 أولاد درويش  
 أولاد تاجملة

أولاد أبى زيد

أولاد معبد  
 أولاد بشير أو بشر  
 أولاد عيسى  
 الكويت  
 أولاد اللطيف  
 أولاد عبد الحميد  
 أولاد سيدى محمود :  
 أولاد ابن حسن  
 أولاد مبروك :  
 أولاد الجمال :

عمائر مختلفة  
 فى  
 منطقة درج

نرح أسلاف هؤلاء من  
 منطقة كاباو .

فى تقطة

فى ماترس  
 فى ( تفلقت )

## واحة سيناون

أولاد عطية	أولاد زائد
أولاد الحاج محمد صالح أولاد حميد	أولاد حميد
الملاة	الملاة
أولاد خليفة الحاسنة	الغنايا
أولاد الصغير أولاد إبراهيم بن عمر	الكرادغة
أولاد ابن علي أولاد أحمد	أولاد ابن معزة
أولاد مؤمن	أولاد مؤمن

ملاحظات :

ينحدر بنو درار من أبي منيب إسماعيل بن درار الغدامسى ، وهو أحد أعضاء مؤسسى الدولة الرستمية خلال القرن الثامن .

والبساطمة هم أيضاً من بنى درار . بنو حمود هم من سلالة قبائل عرية أربع : القراجمة والرقود والنذرة والبطم كانت تسود فى المنطقة .

بنو مازيغ من لواته — ما عدا أولاد يونس من صنهاجة . أولاد بنى شهاب من سلالة أنصار النبى محمد ﷺ بالمدينة المنورة ، وهم مرابطون . أولاد بن زيد من كاباو . أما أولاد ابن تفضلت فهم من الأمويين .

أولاد أبى الليل ينتمون لسعدى برقة ( بنى سليم ) . وأولاد معبد من قرية توانين .

وتضم واحات غدامس قبائل مختلفة أخرى :

الجرامنة ، والقديرات من قديرات بئر الغنم . وأولاد أبى القاسم وهم من الزنتان . وأولاد أبى سيف من مرابطة مزدة . وأولاد أزقر من الطوارق . والغنائمية من أولاد أبى علاق — يفرن .

## الطوارق

قبيلة ليبية قديمة تقيم فى هذه المنطقة منذ عصور قديمة لا يزال أفراد يتحدثون لغة التيفناغ التى يعود أصلها إلى قبيلة التحنو المعاصرة للفراعنة فى الديار المصرية .

ينتشر الطوارق فى المنطقة الممتدة من غدامس إلى غات وجانيت وعين صالح وفى معظم أودية قران من شمال الصحراء إلى جبال سبيل وسهول أدمار . وقد ورد ذكرهم بالتفصيل فى الباب الثانى والعشرين .

## الباب الرابع عشر

### ترهونة

يتكون سكان هذه المنطقة من قبيلة ترهونة التي تسمى بها المنطقة وهي قليلة في العدد ولكنها قديمة في الموطن ، ثم أفخاذ من قبيلة أداسة القديمة ... أما السواد الأعظم فهو من بني هلال وبني سليم . وبني هؤلاء مجموعة لا بأس بها من المرابطين وهم الفرجان والغرارات والمماملة والكوانين وأولاد أوى زيد والمزاوغة .

وسكان ترهونة هم أربعة أرباع وينقسمون إلى وضعين :

- أ - أولاد مُسَلَّم .
  - ب - أولاد مُعَرَّف .
  - ج - الحواتم
  - د - الدارهيبي
- يقيمون في القسم الغربي .
- يقيمون في القسم الشرقي .

### أ - ربيع أولاد مُسَلَّم

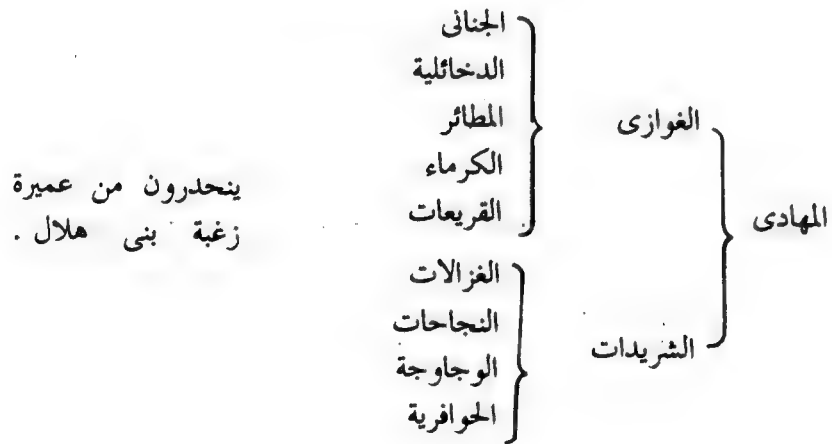

الرزيرات	} القواسم	الدوام
الأزقاب		
الزطلة		
ضناء عتيق		
ضناء كريم	} السواودة	
الخرم		
العبادة		
الزطارنة		
ضناء ضو		
ضناء سعيد	} الشرور	
العلاقة		
ضناء إبراهيم		
ضناء سالم		
العراقيب		
الشروع	}	
العثامنة		
الوحدات		
الحمودات		

العوج	} السدول	أولاد أحمد
الحجل		
ضناء التواقي		
ضناء مجاهد		
البشراء	} المختاتلة	
ضناء خليفة		
البواريد		
الكرمء		
البرص		
الدلول	} المرازق	
الشعابنة		
اللزمة		
الوبرة		
فرجان الداوون ورد ذكرهم في موضع آخر		
أولاد أبي جريدة	} الغرارات الفوقيون	} الغرارات
أولاد عبد الكريم		
القواسم	} الغرارات الأوطيون	
أولاد بخدف		
أولاد عبد الهادي		

الأئمان	العبادة
الهديات	
المرألة	
ضناء عبد النبي	الشفاعة
النجاحات	
القدورات	
السلامات	
الشواش	أولاد ترهون
الوحيات	
السراق	
أولاد الحاج	
النيبات	
ضناء صالح	
التياب	الرحائمة
أولاد مناجي	
المذاكير	
الرزوقات	الكوانين
الخريصات	
الخللاء	
ضناء عبد النبي	بركات أوعيني
الكرماء	
الأسطوات	
الدرايك	أولاد سيدى معمر
الجبارنة	
أولاد سنالم	أولاد سيدى عبد الكريم

السياح	السودان
النيبات	
الصوالحية	
الوهيبات	
ضناء مفتاح	الهماملة
الجواودة	
الشويش	
الطبياء	
السرراء	القواسم
ضناء عبد الله	
الجبارنة	
ضناء الفرجاني	العوامر
النعامات	
أولاد زاوية	
الصوالح	العواسي
الكرماء	
القليلات	
أولاد الشيخ	العرايون
عائلة المريض	
الرسائلية	
أولاد أنى غرارة	
أولاد عبد المولى	العرايون
الخليقات	
أولاد الحاج	
أولاد الحاج صالح	العرايون
أولاد ابن عمار	
أولاد أحمد ابن خليفة	

النصور	التعابجة
الدخائلية	
الموانع	
أولاد مرابط	
البوازيد	
العطايا	
العبيس	
القراعبة	
العزائمية	
العبانات	
المساعدية	عبانات أولاد مسلم
الزقائرية	
الرواني	
النفاشة	
أولاد علي	
الغفرة	
الفرانة	
الحدادة	
الزواوي	
البركات	
الدخائلية	الجلاص
الخنضر	
النجاحات	
الربائع	

الحجاج	الطرشان	
البيداوي		
الجللاء		
الغنايا		
أولاد سويسى		
الطوال		
الرجويات		
العبيدات		المصاحبة
الشطاطحة		
الزوائدية		
التقائفية		
الحمارة		
الجمعاكة	التلة	
المساعيد		
الزرارة		
الفيطيمات		
ضناء خليفة		
الخلافي		
الحجاج		
الوحيذات		
الحمودات		
المخالف		
المقاوشية	القراقطة	
الفرش		
الفونم		
الجراري		
الضواهرية		
ضناء سعد		

الأنوار	عبانات ميجي	عبانات
الجهران		
اللسنة		
الكبابطة		
الطرش	عبانات عابورة	
الحجاج		
العمامرة		
أولاد الحاج سلامة		
الحمودات	المزاوغة	المزاوغة
الرواشدية		
الطواهرية		
أولاد سيدى عبد الله		
ابن مبروك	أولاد عبد السيد	
الفتائية		
الربيعات		
الحبابسة		
العراء	أولاد على	
الروايح		
الشفاترية		
السودانية		
السيادة	فرجان القرارة	
العبادة		
ضناء الصغير :		
الفروج		
الأرياش	الأرياش	
السلامات	السلامات	

ورد ذكرهم في موضع آخر .

العوالي	العزيب
الغماجات	
النعايسة	
الريانية	
أولاد زائد	
السماعنية	
الجرود	
الرعاترة	
الأدوار	
العمور	
الهدارة	الهدارة

ويضم ربع أولاد مسلم بطون الثوابت وأولاد ابن عمّار والباقرة والوائدية والفراغة والسموعات والهديات

### ب - ربع أولاد معرّف

يشتمل ربع أولاد معرّف على كل من أولاد حسين والنعايسة وأولاد رحومة والكشاكرة والسنيين وأولاد يونس ، علاوة على البطون والأفخاذ التالية :

بركات الصينين	البركات الحمودات
بركات الخشنة	
بركات قرابين	



	حواتم أى سالمة حواتم أى رحمة	} الحواتم
أولاد حامد ضناء على أولاد المختار ضناء عبد الله أولاد أبى ليلى القناديون السوادنية المحاريق	حواتم رأس العين	
	العجيلات	} مراغنة
أولاد سعيد الهلابات المخالف العلايقة الخصابة	مراغنة رأس العين	
الشلم الحجاج ضناء محمد	مراغنة الخريجي	
	مراغنة الطينة مراغنة الرقاقصة ..... أولاد سلطان أولاد الحاج عمارة	

أولاد مبارك	البواضى
} العبابسة	الجنحان
	اللسنة
	المقارقة
} الكمامشة	الرحيمات
	أولاد محمد
	العطيات
	الحفظات
} نقات	السيور
	أولاد عبد القادر ضناء ابن معتوق

ج - ربيع الحواتم

الحواتم يعود نسبهم إلى حاتم الطي الذي تشهد له العرب بالكرم والجود والسخاء في شمال شبه الجزيرة العربية. غير أن حواتم أى سالمة وحواتم أبى سالمة وحواتم أبى رحمة هم من سلالة زغبة (بنى هلال) وأخوة مهادى ترهونة. أما العجيلات فهم من ذرية المرابط سيدى أحمد أبى عجيله من الفواتير الجواوية بزليطن. وفيما يلي بطون وأفخاذ الحواتم:

د - ربع الدراهيب

الأدريون	حمادات سرط	الحمادات
الجربان		
الجلائل		
العياطات		
الرواقية		
أولاد عبد الله		
الرواشد	حمادات الأيتر	
الغزوى		
السوارى		
الطبياء		
ضناء عبد النبي	الدراهب	
ضناء إبراهيم		
أولاد أحمد		
ضناء خليفة الأتيار		
النواحية	أولاد يوسف	
الزوائدية		
الرحيمات		
ضناء سالم		
الرقبيات	الزغادنة	
الطلاقة		
المجائدية		

الغفافة  
الثوامرية  
البقيرات  
ضناء عبد المولى

الشقاقيات

الفقهاء	الصوالح
الخطل	
أولاد الفرجاني	
أولاد ابن عمار	الفنائمية
الأضواو	
الردادنة	
الجرب	
الطبياء	
عائلة السبياني	
الصوابر	
أولاد سعيد	
أولاد سالم	
أولاد محمد	
أولاد رحيمة	
الشحوم	العماريون
ضناء عبد الهادي	
ضناء بانون	

ويضم ربع الخواتم بطون أولاد الورشغاني والمدادحة والمعاتيق والبهاليل والرواشدية .

أما السمالقة ينتسبون للمرابط على السملقى من سلالة برامكة العهد العباسى توفى هنا ودفن بوادى الرملة بالجفارة خلال النصف الأول من القرن السادس عشر الميلادى .

## غريان

### سكان غريان

يتكون سكان غريان من بطون وعمائر من هوارة وصنهاجة وزناتة الذين يشكلون الأغلبية وأفخاذ وبتون من عوف وزغب من بنى سليم وفرع من رياح بن هلال وكذلك معقل . وتضم أيضاً بعض المرابطين الأشراف .

وينقسم السكان إلى أربعة أرباع . ربع بنى داوود . ربع بنى نصير . ربع بنى خليفة . ربع القواسم . وفيما يلي بعض التفاصيل :

#### ١ - ربع بنى داوود

يشتمل ربع بنى داوود على البتون والأفخاذ التالية :

أولاد سمير

أولاد ميلاد

أولاد سلامة

تاغليسة

البوازين

أولاد شهب

أولاد أحمد

أولاد الصغبر

أولاد اللقيع

أولاد عبد الرزاق : مرابطون وأخوة الكميشات

أولاد أنى غرارة : مرابطون فى القواسم .

أولاد أنى رخيص

العطايات

الأعاشية

ضناء ميلاد

أولاد سالم

المقارة

الزرق

الزرق

السمالقة

أولاد السماق

الأذياب

الأذياب

الزرقان

الزرقان

مزاوغة الشهويين

المزاوغة

ملاحظات :

المهادى من عميرة زغبة ( بنى هلال ) .

أولاد أحمد من عميرة دباب ( بنى سليم ) .

والعبادة أخوة عبادة سرت ومعادن هم أيضاً من دباب ( بنى سليم )

والعوامر من زغبة ، ( بنى هلال ) ، أما الهاملة فهم مرابطون .

والكوارين يقال أنهم مرابطون ، والصحيح أنهم بطن من الأبيج ( بنى

هلال ) .

بركات أوعينى من عوف ( بنى سليم ) وهم إخوة البركات فى مصراته .

العزيب مرابطون والثوابت مرابطون من سلالة سيدى ثابت .

الهدارة من ذرية سيدى الهدار بساحل الأحامد والكمامشة مرابطون

من ذرية سيدى القزار .

أولاد معرف من بنى عامر ، زغبة ( بنى هلال ) . المزاوغة مرابطون

من ذرية سيدى إبراهيم الشارف . أولاد على من بنى مرغم ، دباب

( بنى سليم ) .

الرواشدية والبواض والزرقان والمزاوغة الشهويين والأرياش والسلامات

مرباطون الدراهيب ، أولاد يوسف من رياح ( بنى هلال ) . المدادحة

مرباطون .

الملازبون  
 الشوائدية  
 أولاد دلانقو  
 الحسوم  
 مقيمون في قرية تغرنة  
 منزل الحاج عمران  
 العواشير  
 المحافيط

بنو يحيى  
 البراشيش  
 أولاد حزام  
 أولاد على  
 ورد ذكرهم في موضع آخر  
 ورد ذكرهم في موضع آخر  
 ورد ذكرهم في موضع آخر  
 ورد ذكرهم في موضع آخر

قصر تغرنة  
 أولاد الشيباني  
 أولاد رحومة  
 التواجير :  
 الشرفاء  
 قادمون من تاجوراء

البرج  
 الشتاوي  
 الغزازوة  
 اللفاع  
 الخريصات  
 أولاد دائر الليل  
 يرتبطون بصلة بقبيلة الرجبان

المثانين  
 أولاد أبي القاسم  
 أولاد محمد  
 أولاد أحمد بن عمر  
 الكلبات

أولاد ابن يعقوب  
 ينحدرون من المرابط أحمد  
 بن يعقوب .  
 أولاد عبد الله  
 أولاد أبي القاسم  
 أولاد محمد  
 أولاد عبد الرحمن

العرائفة  
 القزاويل  
 الحسينات  
 أولاد هبلي  
 العبادة

الدياسير  
 لهم أخوة في تاجوراء ويفرن  
 من سلالة الرابطة سيدي على  
 النفاثي الشهير .  
 من المحاميد أولاد واعر .  
 الفوارس :  
 أولاد عربي  
 الشيون  
 النفاثة :  
 أولاد الأسود :

٢ - ربيع بني نصير

يشتمل ربيع بني نصير على البطون والأفخاذ التالية :

الفقهاء  
 أولاد أبي بكر  
 أولاد ناصوف  
 مرابطون ينحدرون من المرابط  
 سيدي فرج  
 ورد ذكرهم في موضع آخر .

منزل تغرنة  
 المرزوق  
 الصوابر  
 المصيريون :  
 أولاد قندة :  
 الحمودات :  
 المصاقرية :

النطاطات  
 أولاد المبروك  
 أولاد البكاي  
 أولاد ابن مسعود  
 مرابطون ينحدرون من سيدي  
 محمد النطاط .

الكرادمة  
 أولاد رجب  
 الكلاشة  
 من الكراغلة

أولاد عبد الوافي الصوالحة أولاد عبد الدائم الأذياب المقارحة	الصلاحات	من مقارحة وادي الشاطيء
أولاد غملين أولاد مصباح أولاد عتيم	أولاد بريك	من بني عوف بني سليم
الكرائمية العوامر أولاد سالم بن أبي القاسم الخلائية المهارات الطرش	الجعافرة	مرابطون أشراف يعود أصلهم إلى جعفر بن الحسن .
أولاد مسعود النغاغقة الطرائفية الحيرات	قماطة الرأس	مرابطون أشراف .
عزيب النطاطات :	عزيب النطاطات	لهم أخوة في أولاد مُسلم في ترهونة .

ورد ذكرهم في موضع آخر .	كتمون
أولاد الفاوي الشرفاء أولاد سلطان	زوية
ورد ذكرهم في موضع آخر .	القحاصات
ورد ذكرهم في موضع آخر .	أولاد ابن ناجي
المطابخة أولاد الطير الحرصة	كعام
أولاد الهمالى أولاد جتوم الرواشدية	أبو عياد
أولاد بعيج أولاد ابن نور أولاد يونس	دئون
أولاد سلطان أولاد المجدوب	زاوية عبد الملك
أولاد أبى شينة أولاد عتّان أولاد الغابر الخطاولة	الأعاقيب
الكشالفة أولاد أبى عويد الزيادات	أصيح

٣ - ربع بني خليفة

يشتمل ربع بني خليفة على البطون والأفخاذ التالية :

الخصائرية	أوسادن
أولاد أبي القاسم	
الرخصة	
أولاد سالم	
أولاد يحيى	قباغ
العلاقة	
أولاد رمضان :	
أولاد أبي بكر	
أولاد السنوسي	شعثان
العمامرة	
الشهب	
أولاد يوسف	
أولاد الهنشيري	الجحيشة
أولاد الدهماني	
أولاد عبد الكريم	
أولاد البوش	
العليات أو العلايا	الشمسة
أولاد عبادي	
أولاد العريفي	
الشرفاء :	
الوحيادات	الشمسة
الشرفاء	

من الأشراف .

من الأشراف .

الأذياب	بنو وزير
أولاد أبي رأس	
الفلاحه	
أولاد عبد السلام	
أولاد يوسف	أبو زيان
الطراملة	
الشرفاء	
أولاد أحمد	
أولاد الحاج علي	تبادوت
الغرائدية	
المراعيش	
الجوابر	
الطواهرية :	القصبية
من المرابطين الكميشتات ربع القواسم	
أولاد ابن اللطيف	
التواجير	
أولاد أبي غفّة	المغارية
أولاد أبي الخير :	
الشرفاء	
الجواهلية	
الرحمانية	الكلبية
الشياب	
العواشسر	
أولاد إبراهيم	
أولاد الجمني	من الأشراف .
أولاد أحمد	
أولاد علي بن الحاج	

الميامين  
الشماس  
ينحدرون من سيدى الشامس

الدراروة  
السكاليل  
أولاد ساسى  
أولاد فارس  
الدرارفة  
أولاد رحومة  
أولاد سعيد

أولاد الأبيض  
أولاد الصغير  
الرمامشة

الغماديون  
الكشالفة  
المرادسة

أولاد أبى شعيرة  
الحدادة  
أولاد الجابر وبالاخ

أولاد يحيى  
الكراعة  
الشلائكية

أبناء سالم  
أولاد طالب  
أولاد عمر  
أولاد أبى غنية

أولاد الجيلانى الجبائلى  
أولاد حسن  
العداسيون  
الشرفاء  
السلالة  
المسوفيون  
السلالة

#### ٤ - ربع القواسم

ويضم ربع القواسم بغيران البطون والأفخاذ التالية :

الرطاصات  
أولاد الرقولى  
أولاد شطبية  
أولاد الحرارى

أولاد أبى رأس  
أولاد بديرى  
أولاد الفقيه

البرارفة  
أولاد الأحمر  
أولاد أبى سخونة

أولاد حميدان  
أولاد المبروك  
أولاد عمر الفرجانى

أولاد يحيى  
أولاد الحاج  
أولاد حدود الشامس

البشوع  
التياب  
أولاد أبى رأس

مرابطون ينحدرون من سيدى  
الساعدى

أولاد منصور } أولاد الفقيه  
أولاد الحاج خليفة

أولاد أنى جعفر } العجمي  
أولاد عبد الله أنى جعفر

الكيمشات } أولاد الثليب  
أولاد زروق  
أولاد النويجم  
المصاقرة  
أولاد عبد الرزاق  
الطواهرية  
أولاد الطيب

زيان } الجلاغم  
المريقات  
أولاد بيوض

سدروس } المناعة  
أولاد الذئب

مروان } أولاد الشيباني  
أولاد ابن مادي

بادرتن } الضريرات  
العوامر  
الشوائية

ابن مهتا } الدلاعيب  
أولاد المغلول  
الدائرة

بنو يربوع } أولاد الطيب  
أولاد ابن خليفة  
من بني يربوع في الزاوية  
الغربية .

اللماميش } أولاد عبد الله العيان  
أولاد الكصيك  
أولاد عمر الفرجاني

أولاد مراد } أولاد مراد :  
من الكراغلة

غراتات المراح } غراتات المراح  
الغراتات  
أولاد حقوق  
الحمودات

ينحدرون من المرباط يونس أنى  
جريدة جد لجميع الغراتات في  
طرابلس ومسلاته وترهونة أيضاً

ملاحظات :

نلاحظ هنا أن أبا غرارة هم فخذ من الغراتات المرباطين في القواسم ، بينما  
ينحدر أولاد أنى رخيص من الشيخ أنى رخيص ، وينتمى أولاد دائر الليل  
لبراهمة الروجبان ( فسأطو ) ، وأولاد ابن يعقوب مرابطون من ذرية سيدي  
أحمد بن يعقوب .

وينتمى الفوارس وأولاد عربيى والشيون للشقارنة في يفرن وتاجوراء ، أما  
النفاعة ينحدرون من سيدي على النفاقي بتاجوراء ، وأولاد الأسود من الحمديد  
الغربيين ، وأولاد قندة من الروجبان ، والحمودات مرابطون من غراتات  
المراح بالقواسم ، أما الكرادنة فهم من الكراغلة ، والماوزيون من هوارة أو  
صنهاجة وكذلك المحافظ والعواشير .

ويعود أصل أولاد رحومة والشرفاء وأولاد الشيباني بقصر تغرنة لهوارة أو  
صنهاجة ، أما التواجير من تاجوراء ، المطابخة وأولاد الطير والخرصة من وادى  
كعام . أولاد سلطان وأولاد المجذوب من ذرية المرباط سيدي عبد الملك .

ينتمى الصلاحات إلى مقارحة وادى الشاطيء ، ويعود أصل أولاد بريك  
إلى عوف ( بنى سليم ) ، وينحدر الجعافرة من المرباط سيدي إبراهيم محمد بن  
جعفر الذى ينتمى إلى المعقل ( بنى هلال ) ، غير أن بعض النسابة القدامى  
يرجحون إنتسابه إلى جعفر بن أنى طالب عم الرسول ﷺ . ويمت قماطة  
الأس بصلبة القرى لسكان قماطة الجفارة . وعزيب النطاطحة من ترهونة .



## الباب الخامس عشر

### ورفلة

#### قبيلة ورفلة

ورفلة إسم قديم مشتق من ورفل شقيق هوار ، أطلق على سكان منطقة بني وليد والهوش ووادي صوف الجين ، الممتدة غرباً حتى غريان وترهونة شمالاً ومصراته شرقاً ، ومزدة جنوباً .

ظلت ورفلة القديمة تشكل مع هواره وزناتة وصنهاجة ولواته كياناً راسخاً وسداً منيعاً ضد أطماع الروم الغزاة في المنطقة . وبعد الفتح الإسلامي اعتنق أهل ورفلة الإسلام وناصروه ، وأنصهروا — مثلهم مثل القبائل الأخرى من أهل مصراته ومسلاته والجبل الغربي وغيرهم — في بوتقته . ثم إستوطنت بطون وأفخاذ من بني سليم المنطقة ، وإمتزج الوافدون حينذاك مع القدامى وأصبحوا على مر القرون عصبية واحدة نشأت عنها العمائر والبطون والأفخاذ التالية :

١ — الجماملة — ورفلة الفوقيون

السبائع والسعادات

٢ — الفلادنة — ورفلة الوسطيون

٣ — المعاتيقي — ورفلة الأوطيون

ويجب أن نلاحظ ، قبل الإسترسال في سرد هذه العمائر — أن هناك مجموعة من أهل ورفلة قد هاجرت إلى كانم وأخرى وتسمى الجعافرة إلى برقة ، على أثر حبوط ثورة أولاد سليمان وورفلة ضد الأتراك العثمانيين سنة ١٨٤٢ م .

أولاد سالم وأولاد يحيى من الغنائمة بيفرن ، والعلايقة من العجيلات ، والجحيشة — ماعدا الشرفاء ، وهم مرابطون — ينحدرون من صنهاجة أو هواره . أولاد بالخير مرابطون من ذرية سيدي عبد الله بالخير .

الجواهلية والرحمانية هم أخوة العواشير وأولاد إبراهيم من ذرية المرابط سيدي الجمنى . الشيباب مرابطون من الرحييات ( فسأطو ) والزنتان ويفرن . والمسوفيون — ماعدا الشرفاء الذين ينتمون للمرابطين — يعود أصلهم إلى صنهاجة . أولاد سخونة هم أخوة أولاد أوى سلامة المنحدرين من ذرية سيدي أوى سلامة .

السواعدية هم من ذرية المرابط سيدي الساعدي .

الميامين من المقارحة ، أما أولاد أوى رأس يعود أصلهم إلى صنهاجة . وينحدر الكميشات من سلالة سيدي عبد الله الكميش . وسدرورس مرابطون من ذرية سيدي أوى لموشة . ويرتبط غرارات المراح بصلة القرنى للغرارات بساحل طرابلس . أما أولاد مراد من أصل الكراغلة .

أبناء أحمد	الدلول	العمائة
أبناء نبيه		
أبناء دلة		
الصوالية		
الستوت	الستوت	العمائة
أبناء فرج		
الشويتات	النقارطة	العمائة
الجلالمة		
عائلة الفليدني		
النقارطة		
الفانات	أبناء سعد الله	العمائة
النعوج		
الكوارية		
أبناء طوطي		
الغيوث	الحيلة	السابع
الصلالمة		
البراقنة		
الجوانات		
الشناطي		
الحيلة	الفشالمة	السابع
الشغب		
الربابات		
القنادي		
الجراء		

ورفلة الفوقيون - الجمالمة

الدروع	الدروع	اولاد ساسي
الياقات		
الشفاترة		
البراني		
الرحومات	الرحومات	اولاد ساسي
القجادرة		
أولاد سالم		
العجلات		
الموادى	الموادى	
الحمرة	المناسلة	السابع
العورة		
السلطات أو الخماخمة		
الهلبة	الجلالطة	السابع
أبناء خميس		
أبناء علي		
أبناء الصغير	الطيبقات	

المجاديب	الزبيدات	الزبيدات
البشائرية		
العواهير		
أولاد سيدي صالح أولاد سيدي محمد أولاد سيدي أحمد		
الوداعات أو الشكور أو الجوابر	الخوازم	الخوازم
ينحدرون من المرابط سيدي عمر الجزار ومن ذريته عبد الرحمن زبيدة .		
ينحدرون من المرابط الحاج سعيد الفرجاني .		

السعدات

القلدورات	الفقهاء الأوطيون	الفقهاء الأوطيون
السهول		
أولاد ابن رضوان أولاد عبد الرحمن		
الخزازات	الثلمات	الثلمات
الشلابطة		
الجفلية		
ضناء أبي العيد	العواسي	العواسي
الكشافة		
العواسي		

الحمرة	المساعدية	المساعدية
البصاصة		
الرزقة		
التخاثة		
الشواريون	النورة	النورة
أولاد رحومة		
أولاد نوير		
السلسلة		
الغوال	المساعدة	المساعدة
الحمادة		
البطاطة		
الحويلات		
الطرشات	الزمامة	الزمامة
الكروم		
البوابص		
التمارشة	التربة	التربة
السوي		
السراقي		
العمور	فقهاء السبائع	فقهاء السبائع
القداقدة		
الشغاوي		

المهياية }  
 المصايح } الصبيحان الأوطيون  
 الدرايسية }  
 عائلة العائب }  
 أبناء حمودة } الصبيحان الفوقيون  
 ضناء أحمد }

قادمون من صبيحان الجوش

ورفلة الوسطيون

الغلاذنة

الخزاخزة }  
 الرفارفة }  
 الأذينات } اليغازنة  
 الجدارى }  
 الغوارات }  
 الشلابندية }  
 الشمامسة }  
 الوحيدات } الغزالات  
 الشحوم }  
 أولاد سيدى سليم }  
 عائلة المرعاش }  
 عائلة ابن سهل } السهول  
 الزيادين }  
 الغروس }  
 القواديم }  
 الكرب } الحصنة

أولاد محمد }  
 أبناء سالم }  
 أبناء الثائب }  
 أبناء الأعور }  
 أولاد عثمان }  
 الكراعات } القطانشة  
 القمامدة }  
 الدوانير }  
 الشحون }  
 العرابى }  
 العواشير }  
 أبناء يوسف }  
 أبناء عبد الحميد } الدعكة  
 أبناء محمد }  
 المواقش }  
 الغضاوى } المواقش  
 الضجاعة }  
 البقاقرة } الضباعة  
 أبناء يوسف }  
 أبناء إبراهيم } الزلاية  
 العثامنة }  
 الغلابنة }  
 أولاد الحاج }  
 ضناء عيسى }  
 التواكيع } السكبة

ورفلة الأوطيون

المعائيق

من المرجح أن المعائيق ينحدرون من جد واحد وهو معتوق بن عبد المولى :

عائلة عبد المولى أو ضياء معتوق  
عائلة أبي زيد  
الزواغنية } اللطفاء

التوانسية  
المنافقية  
الشغالنة  
أبناء أبي العيد  
السعودات } الكميغات

عائلة الفقيه :  
السلحجة  
الصلع  
الزعره  
ضياء عمران  
المعلة  
عائلة شر الطريق } الأساحقة

عائلة بن كدرو  
عائلة شكل  
أولاد شكر } البراغفة  
بن أولاد شكر في مسلاته .

من أصل مشترك مع حدادة  
مصراثة وترهونة ومزدة  
وبنغازى .

الأكوام } الحدادة  
القرج  
عائلة بركة

البركيون  
البنداقية  
الكلالطة  
اللابات } القوائدة

أولاد تليس  
عائلة الفرجاني } أولاد تليس

مرابطون ينحدرون من الحاج  
عبد الحميد أبي طبل المتوفى  
سنة ٩٨٥ م .

القطاميون  
الحقوق  
الفلوغ  
الونساء  
الدوابلية : } الطبول

من المرابطين الصوادي في تاورغاء

أبناء سيدي حلیم وهم مرابطون

أبناء يوسف  
أبناء أحمد } الحلمة

مرابطون ينحدرون من سيدي  
إبراهيم الصراري

مزيرات  
الطبيات  
أبناء الأبيض } الدوائر

مرابطون ينحدرون من سيدي  
إبراهيم الصراري .

عائلة ابن يونس  
الصككاء  
القضية } الصرارة

عائلة عبد الصادق }  
 عائلة الفرجاني }  
 عائلة برنوس }  
 الفطماني  
 مرابطون ينحدرون من الحاج محمد بن عريبي

عائلة الفقيه }  
 الغرابلة }  
 ضياء عبد الله }  
 أولاد أبي رأس  
 مرابطون ينحدرون من سيدي فتح الله أبي رأس العجمي

أولاد أبي راوي }  
 أولاد أبي راوي :  
 مرابطون من سلالة أولاد الشيخ عبد السلام الأسمر الفيتوري .

### جفارة

#### سكان جفارة

يتألف سكان جفارة من عناصر عربية قديمة من سلالة بني خيار — هواره وقبيلة حراقة وأفخاذ من بني هلال وبني سليم ومرباطون أشرف وهم منتشرون في قصر خيار والقره بولي وقماطة وغيرها .

ويمكن تقسيم سكان جفارة قسمين :

أ — قماطة وتضم : العمارنة والرحابات والعدول والعمارين وأولاد سيدي عبد العاطي وأولاد مرابط وأفخاذ من الزقاية والريقاء وآل الرفاعي .

ب — مرادة وتضم : القراوي والرواجح والخواتم والزايينة .

#### ١ — قماطة

##### مرباطون أشرف

العمارنة : العبادلة . الدراوزة . الأكوات . الشوابرية . العكاكرة .  
 الشهوبيون . البناودة . العواشير .  
 الرحابات : العلالصة . الجوابر . السياح . أولاد سلطان . المقرفيون .

عائلة الزوام }  
 عائلة سعيد أو عائلة خليفة }  
 العوادنة }  
 عائلة الحاج أحمد }  
 أولاد أبي الحسنه }  
 الزيادات  
 بدور :  
 بدور

هاجر معظمهم مع سيف النصر من أولاد سليمان إلى إفريقيا سنة ١٨٤٢ م .

الجمال }  
 ضياء عطية }  
 الشروع }  
 الصوابر }  
 الشناشحة }  
 المطارفة أو العطيات

المعاقلة }  
 الشباعنة }  
 القنادي }  
 الحجاج }  
 ضياء عبد الله }  
 المناصير

النواحي }  
 السعادي : }  
 الجماملة الأوطيون

أصلهم من برقة  
 قادمون من غريان . متآخون مع المغاربة  
 المرابطون ينحدرون من سيدي المغربي  
 الزغابنة }  
 القويهاة }  
 الأعاقيب  
 المغاربة :  
 المغاربة

العدول : أولاد حسين الشهب . العوامر . العبيدات . الكرامدة  
الشريدات . المشيطات .

ينحدر هذه البطون والأفخاذ من بنى مُسلم الذي يرتقى نسبه إلى الحسن  
المنثى بن حسن السبط بن علي بن أبي طالب وفاطمة الزهراء بنت محمد رسول  
الله ﷺ ولهم أصل مشترك مع الفواتير وأولاد الشيخ في زليطن وأولاد أبي  
حميرة في الزاوية الغربية كما أن لهم أصلاً مشتركاً أيضاً مع أولاد مسعود  
والنغاغة والطرائقية والحيرات في قماطة الرأس وغريان . ويعود أصل  
الرحابيات إلى المرابط أبي سعدى شائب الذرعان . أما أصل الشهبويين فهم من  
مزاوغة الدراهيب في ترهونة . وأصل السياح من تاجوراء والمقريفون من  
التمائم في عكاره بالنواحي الأربع . وعدول أولاد حسين فهم مرابطون .  
والعبيدات يعود أصلهم إلى الفواخر ببرقة . والمشيطات هم من برقة أيضاً .  
العماريون : أولاد علي . أولاد إبراهيم . الحرارشة . الزواومة . الفلغ  
الحدادة .

وباستثناء الحدادة وهم من قبيلة ورفلة الوسطيين ينحدر  
العماريون من المرابط سيدي علي العماري ، وثمة جزء منهم يقيم  
في مسلاته وجزء آخر في ترهونة ، ويقيم فخذ الفلغ في منطقة  
مرادة .

أولاد سيدي عبد العاطي : أولاد أبي فارس . السماعنية . يعود أصل  
هؤلاء إلى سيدي أبي فارس نجل السيد عبد  
السلام الأسمر الفيتوري بزليطن .

أولاد مرابط : الشناقط . آل سويدان . من سلالة سيدي الغريب المغربي .  
الزقايد والربقاء وآل الرفاعي : يعود أصل الأفخاذ الثلاثة إلى قبيلة سيلين  
القديمة في الخمس .

٢ - مرادة

مرادة : الجيايل . العطايا . البشينات . البلاطة . الدخائلية . الحبابطة  
مرادة التلة . الأعواد . الحافظ .

ينحدر الأفخاذ الستة من مراد جددهم الأول القادم من  
القيروان . ويسمى مرادة التلة من قبيلة أولاد مسلم بترهونة . أما  
فخذ الأعواز فهو من مراغنة ترهونة من الحواتم . وبطن الحافظ  
يعود أصلهم إلى قبيلة أبي ستينة التي تقيم الآن مع أولاد علي  
بمنطقة السلوم في الديار المصرية ، وهم يقيمون الآن مع  
الحبابطة .

القراوى : قراوة التلة . المحاريق . أولاد المنتصر . الرواونة . الطيور .  
التف . المحاريق من ورفلة .

الرواجح : يعود أصل الرواجح إلى أولاد حمد بن حرب من حراى الجبل  
الأخضر وهم أخوة البراعصة من الأم ، وقد نزحوا من هناك  
وأستوطنوا هنا وهم يؤلفون الأفخاذ التالية : الرحوميون .  
الأصوال . الكدادية . العمارنة . المرضى المغاربة . التوانسة .  
ضناء فريغر . ضناء عبد الله . الخاليف . وينحدرون من محمد  
أبي قنديلة .

الحواقي : المزيكات . الخلفات . الصكوك . ضناء الحاج عمر . المرازيق .  
العقمة . الغفف والحشر . الأفخاذ الثلاثة ينحدرون من سيدي  
عبد الخالق المغربي . المرازيق وضناء الحاج عمر من غريان  
تغزنة . وينحدر الحشر من قبيلة القراوى . أما الغفف يعود  
أصلهم إلى قبيلة الصلاحات في غريان .

الزياينة : يقيم هؤلاء في المنطقة الشرقية من مدينة طرابلس وزليطن  
وسرت . ومن المرجح أنهم ينحدرون لبني عروة بنى هلال ،  
ولهم في منطقة جفارة خمسة أفخاذ : الجميعات . العقاربة .  
الذبابات الشمامة . البشش .

## الباب السادس عشر

### الاصابة

سكان هذه المنطقة يتكوّنون من دباب ( بنى سليم ) وبعض المرابطين  
وهم يتألفون من الجويصلات بالرابطة الغربية المتاخمة للمحاميد الشرقيين ،  
واولاد سنان بالرابطة الشرقية المتاخمة للمحاميد الغربيين .

#### ١ - الجويصلات

اولاد بنينة	} البشيرات
الضوة	
اولاد سيف النصر او القوع	
البزازنة	} اولاد الحاج
العلايا	
شبيون	
العبادلة	
اولاد ابراهيم	} اولاد موسى
اولاد عبد الله	
اولاد خليفة	
اولاد صولة	
ضناء العوامر	} الحوامد
اولاد احمد	
الفرافرة	
اولاد على	



ملاحظات :

البشيرات من سلالة المرابط الحاج محمد بن عبد الله ابي جطلة المدفون في مقبرة بيبوك ويرتبطون باواصر القرني مع اولاد الحاج في الروجبان ( فسّاطو ) ويعود اصلهم الى اصابعة دباب ( بنى سليم ) .

مسكة بطن من اولاد سنان ، دباب ( بنى سليم ) وينحدرون من سحيري بن سنان .

الرابطة الشرقية والرابطة الغربية من قبيلة عرية قديمة تقيم في الواحات .

الجوش

المواجد	اولاد طالب	اولاد خليفة	اولاد شرادة
الخرامية		اولاد التواقي	
ذراري محمد بن علاق		الشهب	
الجبيبات		العميتة	
العلاونة	اولاد عمّاج	اولاد عمّاج	اولاد محمد
اولاد عزيز		العظائمة	
اولاد احمد	الجواشي	اولاد عيدان	اولاد محمد
الحبابجة		المكاشبة	
اولاد المنتصر		اولاد عمر	
البلاعزة		الصهائدة	
		اللطائفة :	
		الموامنة	
		اولاد ابي القاسم	
	اولاد سالم		
	اولاد ابي ضاوية		

الشطيات  
القراني

اولاد ادريس

٢ - اولاد سنان

السحاري	}	مسكة
اولاد من الله		
التمامة	}	الشفارة
البلاوعية		
الختاوشية		
اولاد مشعود	}	اولاد فرج
اولاد خليفة		
اولاد مسلم	}	اولاد مبارك
اولاد مسعود		
المجبور		المجبور
السنانيون		السنانيون
اولاد مهلهل		اولاد مهلهل

٣ - الروابط

المذاكير	}	الرابطة الشرقية
اولاد ماضي		
اولاد عزّاز	}	الرابطة الغربية
المناصير		
الرمشان او الزرية		

## الباب السابع عشر

### النواحي الاربع

تتكوّن النواحي الاربع من المناطق التالية :

١ - الساحل

٢ - العلاونة

٣ - الرقيعات

٤ - تاجوراء

ويشكل بنو سليم ويليهم الكراغلة نسبة كبيرة من السكان في الساحل والمنشية والختنة والعلاونة والرقيعات مثل تاجوراء . وفي بعض النواحي يمثل المرابطون السواد الاعظم من السكان ، مثل اولاد ابي عائشة واولاد زيد والسواعدية واولاد الشويرف واولاد ابي غرارة واولاد الميلادي واولاد ابن فرج الله واولاد ابن جابر واولاد الصيد واولاد خويلد والمناصير والمغازير والهجنة واولاد ابي دلال والبلالمة واولاد المرغنى وغير ذلك .

### الساحل

ويتألف سكان الساحل من العمائر والبطون والافخاذ التالية :

ودد نصر

اولاد يحيى

الجهر

اولاد حامد

الابقار

اولاد دغمان

اهمائلة

اولاد سلام

من الكراغلة

اولاد ابن الآغا  
التواكيل  
اولاد التركي  
الشبابة

تابع

الهجرة  
اولاد الشويرف : من اولاد سيدى الشويرف

الارياش : من ربيع اولاد معرف بترهونة

من حى المنصورة

التعم  
البدور

الشقاقرة

اولاد عزاز

العميرات

الرقيبات

العقارية

المغاييب

الحمزات

الكشالفة : من اولاد مرغم

عائلة الرقيعى

السواعدية : من غريان

التعم : من الرابطين

البدور : من اولاد ابى حميرة

الحوامد

الحراشى

الشرفاء

الهجرة

ينحدرون من سلالة  
الجوارى دباب بنى  
سليم

اولاد الحجاجي

اولاد ابن طرنيش

الهواشير

اولاد ابى الحاج

الطرانشة

الجحادرية

الاكياش

الملطة

الاشبال

اولاد ابن يزيد

المقارات

الشعابنة

الدغيمات

الصوالحية

الطبابلة

البحوريون

الحمودات

اولاد ابن ساسي

القدارة

المراديون : من جفارة

التواجير : من تاجوراء

الرتيميون : من رقيعات عكارا

الدقادقة

من حى المنصورة

الغريفات

الوحيديات : من اولاد مرغم الرقيعات

الهجرة

المجاريب  
 اولاد فكيرين  
 الفراحيت  
 الزرارة  
 النذيرات  
 العلامة  
 الهراصة  
 الزعانين  
 اولاد ابي رخيص  
 الحرينيات  
 البشويات  
 اولاد ابي رقة  
 الفطسة  
 القنافذة  
 التوانسة  
 الخشبيات : من الرقيعات  
 اولاد بادش  
 اولاد باكير  
 اولاد فرارة  
 الطرش  
 اولاد ابن مامي  
 اولاد بلبان  
 اولاد لكلوك  
 اولاد الصغير  
 الرماليون  
 اولاد السويجلي  
 اولاد ابي الاشهر : من المرابطين الاشراف بزيطن

من قبيلة الزعانين

الحشّان

من الكراغلة

ينحدرون من المرابط  
 سيدي احمد المرغني

اولاد والي : من مسلاته  
 المرغمة : من اولاد مرغم  
 اولاد ابن ساسي : من تاجوراء  
 الحبايطة : من عرادة  
 الدعافيس  
 اولاد ابي سليم : من حي الهنشير  
 التراكي : من الكراغلة  
 اولاد ابن شوشة : من اهجارسة  
 الشواقنية : من جي الهجارسة

اولاد  
 ذئاب

اولاد ابراهيم  
 اولاد هداية  
 اولاد رمضان  
 اولاد عبد الله  
 القبائلية

اولاد  
 المرغني

اولاد اللبيب : من عرادة  
 التواكيل : من الهجارسة  
 القشاشطة  
 الرقيبات  
 الهرامشة : من الاهالى  
 الحواريت  
 العويطيون  
 الكشاشدة  
 الشلافة : من الختنة  
 اولاد ابي سيف : من عكارة  
 المغاربة  
 اولاد ابن التريكي  
 البيوكات : من الكراغلة  
 الحراشي  
 الخوامد  
 اولاد ابي الاشهر : من اشرف زليطن الفواتير  
 من المنصورة

قرود  
 الحشّان

الهجارسة  
 اولاد ابي لستين : من الرقيعات  
 الدحادحة  
 عائلة كشوح  
 الرجويات  
 البعيرات  
 الصواقيل  
 الزقاطيط  
 اولاد ابي ذريعة  
 اولاد ابي الحاج  
 الزعيمكات  
 عائلة الزرنازي  
 عائلة المغربي  
 عائلة سودان  
 الجرانات : من الاشراف

اولاد  
 الحاج

من الكراغلة

الاسواس  
الحصائرية  
النواجي  
الغويلات  
التوفليون } الاستكوبلية

الطبابلة

العصامنة

النوايل

اولاد الميلادي : من ذرية المرابط سيدي

الميلادي

الشكيات : من الفواتير

القراوى : القراوى من الاشراف

البوازيد  
الديريات  
الضرارطة  
الطواين  
اولاد يوسف  
العبيدات } التجيبون

من الاهالى

الاشبال من اولاد ذئاب

الاقبال : من مسلاته

الجالاصيون

الثوابت

الطوالب : من الاشراف

اولاد العالم : من زليطن

الدرارات : من زليطن

الدازات  
الكواتب } من حى النوفلين  
الرواشدية

الجماهرة

البشائرية

من حى عرادة

اولاد ابى عبد الله : من ترهونة } السوالم

العوايد

القواطيط

البيحيحات : من الفواتير

الشناقرية

العصامنة

الكراكشة

الشوايب

عائلة التركان

الزميرليون

اولاد الميلادي

اولاد الصيد

الفواتير : من اشراف زليطن

اولاد ابى الحاج  
 الدويشات  
 الوهيبات  
 الحليقات  
 الشعانة  
 الرقازقة  
 اولاد معلّم  
 عائلة الزناني  
 الطباطبة  
 الطواشير  
 الطلوح  
 النشانشة  
 القنابرة  
 الصوالحية  
 النجاجرة  
 الزنادحة  
 الفراوى  
 عكّارة  
 العبيدات  
 الاسطوات  
 الطبابلة  
 الشواليب وعائلة بيت المال  
 الدوالى  
 القسامعة  
 البيوكات والنجاجرة  
 المويسات

من الاهالى  
 المهشير  
 من الكراغلة

اولاد عبد الله  
 اولاد على  
 اولاد الحاج  
 اولاد خليفة  
 اولاد قدّح  
 اولاد ابى حامد : من غريان  
 العوام  
 قروود عرادة  
 الجرانات  
 اولاد ابن مرمية  
 اولاد ابن سعيد : من المرابطين  
 اولاد الساعدى : من المرابطين  
 الزلاقيق : من الكراغلة

من بنى عراد من عوف بنى سليم  
 من الاشراف  
 عرادة

النشاونة  
 ضناء احمد حسين  
 الربابات  
 مرادة : من جفارة  
 الشتيويون  
 الهراصة  
 الدراوسة { من غريان  
 الجوامع  
 البلاعزة : من الزاوية الغربية  
 المحامصة } حارات  
 الحواريت } النشاونة  
 الشطار  
 الطلامنة  
 الزناندة  
 التواقي : من صحراء الجزائر  
 الزريبات  
 البرابشرة : من الرقيعات

الدراولة والصوالحية من الكراغلة

من المرابطين { اولاد الميلادي  
 اولاد الصيد  
 السويديون  
 المسارطة

المحيات : من سلالة سيدي محيا الفيتوري  
 القراوى : اخوة القراوى فى النوفلين

من الاشراف { الحوامد  
 اولاد ابى ذراع  
 اولاد نجيب  
 القدادرة

تابع  
 الهنشيز



الشبابة : من اولاد مرغم  
 البهليل : من العمور  
 العلجة : من اولاد مرغم  
 اللمالة  
 الزواويون  
 الخبول : من المحاميد الغربيين بالحوض  
 العزازة  
 البواعيد  
 الشواشنة  
 عائلة عمّار  
 عائلة سلامة  
 عائلة محمد بن محمد  
 المغاين  
 الترايين { من تاجوراء  
 الرقيبات  
 النعم  
 الجبالية { من العمروس  
 العرائدة  
 الملطة : من الهجاسة  
 عائلة الطروق : من حى الهنشير  
 البلاعزة : من الزاوية الغربية  
 الزيانة : من جفارة  
 القصائدية  
 الكراكشة : من الكراغلة  
 القراوى

جامع  
القبو

ينحدرون من سيدى  
خليفة الى غرارة

البهليل :  
 الطرابنة  
 البلاقة  
 العقال  
 اولاد يونس :  
 ابناء عثمان  
 ابناء رمضان  
 اولاد عبد العزيز :  
 ابناء الحاج محمد  
 ابناء عبد الله كشلاف  
 ابناء الحاج ابى القاسم  
 المحامصة من حارات النشاونة  
 البرابشة  
 الخبول : من العاميد الغربيين بالحوض  
 الحباشى : من الرقيبات  
 المويتات  
 الكريمت : من اولاد جربوع بالزاوية الغربية  
 الشمامنة : مرابطون  
 الجلالة : من حى الغرارات  
 البوازيد : مرابطون  
 المراونة : مرابطون  
 اولاد ابى سلامة : مرابطون  
 الملاعبة من عكارة زرزييس  
 الاغوال : من قماطة

الغرارات

الجديدة

الحميدات : من ترهونة  
الاشواق : من تاورغاء  
الكوايط : من الزواية الغربية  
الضيافات : من نوايل زوارة  
الحباشي : من الرقيعات

المحامصة

اولاد ابي عائشة

الرياحات

الشمامنة

المراونة

اولاد ابن سليمان

العبيدات

العراجة

التراحي

الهملة

الكريمات

الصوابر

عائلة الرطيب

مرايطون

تبليغة

من اشراف الملاحة

الرعيان  
الشوادي  
عائلة ابن موسى  
عائلة حمادي  
الذئاب  
الزقازقة  
الشكحيون  
العبيزات  
الغناني : من ذرية المرابط سيدي علي الغناني  
الدقاقات : من الغرارات  
عائلة ابي معيزة

من المرابطين الاشراف

تابع جامع  
القريو

الشواخ  
 اليكاكرة  
 اولاد ابن سعيد والاخلاف  
 اولاد ابي الحاج  
 عائلة البشاشي  
 الفحيمات  
 الدوازنة او اولاد سويسى  
 التريكات والغويطيون  
 الزياتين  
 اولاد ابن حلیم  
 المشاركة  
 الانوار وعائلة العالم  
 الرماضنة  
 التيانة  
 اولاد ابي زعينين او اولاد الخصيب  
 اولاد مرغم  
 الهجارسة  
 الخشالفة  
 المرازيق  
 المجارية  
 الكشاشدة  
 الزواومة  
 العجيلات  
 الجبالية  
 الاسواس  
 الفرارحة : من الكراغلة

من الاهالى

العمرس

ينحدر هؤلاء جميعاً  
 من سلالة زناتة  
 باستثناء الزيانية وهم  
 من غريان ، والشرفاء  
 من الحشان

زناطة :  
 الربد  
 الشرائدية  
 اولاد عون  
 الفقهاء  
 العبيدات  
 الشترار  
 الزيانية  
 الويفات  
 اولاد قرقرمان  
 الشرفاء  
 الرخصة :  
 اولاد رخيص  
 اولاد سالم  
 اولاد المبروك  
 المشارى : من العلاونة  
 السديرات : من برقة  
 سعادى بئر الذئاب  
 الربيعات : من ريع الدراهيب بترهونة  
 الزواشدية : من اولاد على بترهونة  
 الاليابو  
 العطاوى

زناطة

الرخصة

## العلاونة

العلاونة قبيلة عربية من دباب ( بنى سليم ) وتنتمي إلى اولاد سالم وتقيم شمال شرق طرابلس وتتألف من اربعة بطون :

اولاد الحاج . واولاد سعيدة . والرخصة . والمجارية .  
وتتضمن هذه المنطقة قبائل عربية قديمة وبعض المرابطين . والتفاصيل فيما يلي :

	العواشير	} اولاد الحاج
من العلاونة القدامى	الشهب	
	الفضول	
	الرزوق	
من نوايل زوارة	التقاقرة :	
	الكلشة	} اولاد سعيدة
	ضناء عون	
لهم اصل مشترك مع المذكورين اعلاه	الجلالات	
	النصيرات	

الزياتين : م اشرف قادمون من المغرب الاقصى

الاتيبار

الملاحة

عائلة ابن عمر

الضواوى

عائلة ابن سعيد

الرحائمية

اليحيات من وديمة العجيلات

الزراعنة

شرفاء

الملاحة

الخبابطة : من حى اولاد ذئاب

الحنيشات : من تاجوراء

القارات : من ترهولة

الارياح : من الرقيعات

الطرارمة : من حى المنصورة

القدادرة : من قدارة الهجارسة

عائلة ابن موسى : من تونس

اولاد ابن سعيد

المغادرية

العوانة واولاد ابي الحاج

الفخذ الاول من

الفواتير والفخذ الثاني

من ترهولة

الرخصة :

اولاد عبد الله

اولاد ابراهيم

اولاد سالم

المرازيق : من اولاد سالم دباب، بنى سليم

الدغامنة

الدوالى

المراجنة : من المرابطين

الجوامع :

اولاد ابى ضوء

النصيرات : من فرجان ترهونة

الشيابين

سعادى بئر الشرع من برقة

القداديد

سعادى البئر الجديد

السوالين : من سيلين الخمس

الرتيمات من ترهونة

التراجمة : من ترهونة

معمدان

الحبارنة

الغناني

الغضاوى

سعادى بئر ذئاب : من برقة

الرواشدية

الالبابو

الرخصة

المجارية

الحمودات

العزازية

المطرة

القيادة

الضواوى

الرشارشة

العليوان

العمشاء

اللطائفية

اللوواة

البوازيد

الهباشية

الزطارنة

الطوالب

الحروب

الرزيزات

الفويرات

الربد

الشرايدية

اولاد ابى عون

زناتة

من قبيلة العلاونة

من قبيلة الزناتة

على في ترهونة . والتراجمة من تراجنة الخريج بترهونة . المعادان والجبارنة من معادان مصراتة . وينحدر الغناني من سيدي الغناني من مرابطي الساحل . وسعادي بئر الذئب هم من سعادي برقة . والعزائرية هم من الوادي الغربي بتاجوراء . والزطارنة من دراهيب ترهونة .

وينتسب الريد والشرائدية واولاد ابى عون الى قبيلة زناتة وهم منتشرون في ربوع غريان والرحيبات والزنتان والهود ونالوت والساحل . وينتسب الى زناتة ايضا كل افخاذ الغلالبة . وينحدر اولاد محفوظ من المرابط سيدي صالح . اما اولاد سعيد فهم من الرقيعات .

### الرقيعات

تتكون منطقة الرقيعات من عكارة والخنتنة اللتين تضمان عمائر وبطون وافخاذ من دباب ( بنى سليم ) وكذلك الجوارى ( بنى سليم ) ، والاثيج بنى هلال والمرابطين ونفوسة القديمة وهم كما يلي :

اولاد مسعود	} المرازيق
المجاذيب	
البلاتو	
الجعادي	
العواشير	
المعاتيقي	
الرخاوات	
البراهمة	
العمارنة	
العلالصة	

ينتسبون لدباب ( بنى سليم ) وهم  
اخوة العلالونة ماعدا  
العلالصة من قماطة الجفارة

الرحاحلة  
الكوالين  
المجاير  
الانساء  
العجيلات  
العجمي  
الشديدات  
الاذياب  
الزيانية  
الظواهرية  
الزكاكرة  
الغراسيل  
الجنناء

الغلالبة

يعتبرون اخوة لقبيلة زناتة  
وبطون مادغيس

اولاد عبد النبي  
اولاد علي  
الفروجات  
العمامرة  
اولاد محفوظ  
اولاد سعيد  
اولاد سالم  
اولاد مفتاح  
اولاد ابى عرقوب

النعيم

السياح

ملاحظات :

بطن المرازيق يمت بصلة لزاريق ، والنصيرات هم من فرجان ترهونة . وينحدر السوالين من سلبن الخمس في حين ينتمي الرتيمات والرواشدية لا اولاد

البكاكشة :  
 المعتيق  
 اولاد ابى زيد  
 العمورة :  
 الشاردة  
 الكرادنة  
 العمور

ينتسبون لدباب ( بنى سليم )  
 فيما عدا اولاد ابى زيد وهم مرابطون  
 ينحدرون من المرابط سيدى ابى زيد  
 بترهونة

### مرابطو زوايا الرقيعات

اولاد الحاج ( الغرييون )  
 الغرييون من ذرية سيدى  
 ابى عائشة من فرجان  
 ترهونة . اما الشرقيون  
 ينحدرون من سيدى ابى  
 عائشة وهو مرابط آخر  
 بالعلاونة

اولاد ابى عائشة الحضر  
 الطيور  
 البراهمة ( الشرقيون )  
 الذكور  
 النصيرات

سياح الحباشى مرابطون من العلاونة  
 المزاوغة من مزاوغة ترهونة  
 المزاوغة من فرجان ترهونة  
 المزاوغة فوليجة  
 الطيور

الحباشى } اولاد الحبشى  
 العمارة  
 اولاد ميلاد  
 التوائية  
 الضغائرية  
 البرباشة  
 النبصاء } بنو عطية  
 المخاريم  
 التوانسة  
 العراقبة  
 الهداورة  
 الدردارة  
 اولاد حمادى  
 اولاد ابى قرين } اولاد احمد  
 القحامصة  
 قماطة  
 اولاد ذئاب  
 الصوابر } اولاد مرغم  
 العمامرة  
 العثامنة  
 القراقبة  
 الفراونة  
 الدغيمات } اولاد وشاح  
 السعادى

من اصل الجوارى ( بنى سليم )  
 ينتمون لدباب ( بنى سليم ) وهم  
 اخوة المرازيق

ينتسبون لدباب ( بنى سليم )  
 وهم اخوة اولاد مسلم بترهونة

من اصل الجوارى ( بنى سليم )  
 ينتمون لدباب ( بنى سليم )

عزيب من غريان

السواعدية

البصرة من ذرية سيدي البصير

بسوق الجمعة

### عكارة

تضم عكارة العمائر والبطون والافخاذ التالية :

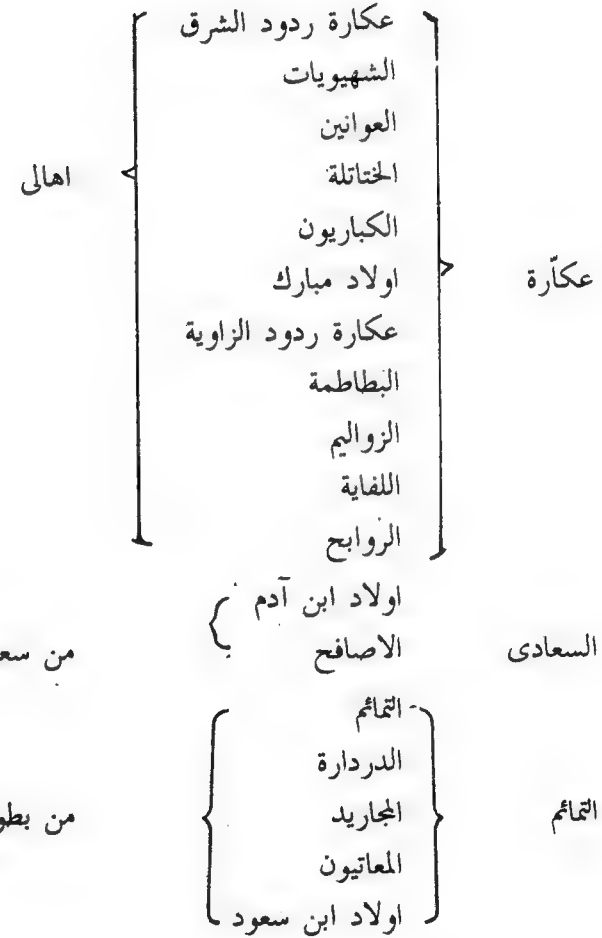

من سعدى برقة

من بطون دباب بنى سليم

اولاد معتوق

الرحومات

الفراحتة

اولاد الحكيمى

اولاد ابن صالح

اولاد غريبي

اولاد الحاج على

اولاد ابن الحاج خليفة

اولاد محمد

اولاد سعد

اولاد ابن رمضان

اولاد الحاج

اولاد رحومة

اولاد سالم بن احمد

الختاوشة

البغيات : من برقة

الرمليون : من ترهونة

الاشياب

البساكنة

المليكات

القنابرة

الوقيات

ابناء كريم

الطرش

الذويبات

الاذناف

الرفيفات

من بطون الاثيخ بنى هلال،  
ولهم اخوة فى مسلاقه

من بطون الاثيخ بنى هلال

اولاد شكر

من جوارى صرمان ، دباب  
بنى سليم



من بنى سليم	اولاد ابن سعيد القدامرة الضاوى التويضات الشمنديون	الستوت
من بنى سليم	الطوافير الطبابعة الرحومات	اولاد حسين
من بنى سليم	الاشيات القرانة الطوائلية الطفيلات اولاد ابى الحاج الدخائلية اولاد سالم اولاد ميمون اولاد ابى العبد	عبد ربه
من جوازي برقة	السواوقة اولاد ابن العون الحشادات : العمامشة	العراء
	الحمامدة السنينات : من قبيلة ابى سنينة، اولاد على اولاد ميلاد الشقاقفة	عقار

الشقاليف العبيسات اولاد ابن موسى اولاد ابن الحاج	السعدة
<b>مرابطو زوايا عكارة</b>	

اولاد ابى الحاج اولاد مبارك السلاهب	مزاوغة تيممة
من مزاوغة ترهونة	

### فرجان الخلة ورد ذكرهم في موضع آخر

القنافة اولاد ابى كرازة اولاد رحومة الرويسيون	من اشرف الساحل	الشرفاء
--	----------------	---------

كما يضم مرابطو زوايا عكارة السلامة واولاد نحويلد : التلالسة واولاد ابى هجين وعيال الحاج والشواشنة .

### الختة

تضم هذه المنطقة عميرة الجوارى ، دباب ، ( بنى سليم ) ، وهى كما يلى :

اولاد عمر الحوامد الاذياب الشلافطة اولاد سلامة الطرش العبدة	من بنى سليم	الخشايرة
---	-------------	----------

## مرابطو زوايا الختة

والحميدية وبني الاشهر والمشاي والوادى الغربى والوادى الشرقى . وهم على النحو التالى :

اولاد عبد السلام	} النعاسة	قادمون من الجبل الاخضر
اولاد عبد الله		
اولاد احمد		
اولاد عبد الحفيظ		
اولاد محمد	} النفاقة	اولاد ابي سيف في مزدة
ضناء سي ابراهيم		
ضناء سي ابي الخير		
ضناء سي على الحمورى		
الحبائية	} اولاد سيدى عثمان	الزناندة الجوارنية . من الرقيعات
اولاد العالم		
الحوامد		
اولاد ابن نور		
على الخطاين	} القمامدة	تاجوراء
القمامدة		
الخاتير		
الرواشدية		
اولاد حميد	} اولاد ابي الاشهر	تقع تاجوراء مباشرة شرق مدينة طرابلس وهى تتاخمها ومتصلة بها ويفصلها عن ساحل البحر الابيض المتوسط بحيرة قريبة من الشاطيء ، وهى غنية بغابات النخيل واشجار الفاكهة المتنوعة ولا سيما الحمضيات والرمان والزيتون وبها مسجد قديم تعلوه ٤٨ قبة . ووحدات سكنية واسواق وبساتين .
اولاد الحاج عمر		
من المرابطون المريقات في زليطن		يتكون سكان تاجوراء من وحدات اجتماعية من سلالات قديمة من حراقة ونفوسة واداسة ومواطيس وشعب من الجوارى واولاد سالم ودباب من بني سليم ومرابطون وكراغلة وهم موزعون بين البلدة والمحلات الشمالية والبراهانية

عائلة الفقيه  
عائلة القوى  
عائلة السعداوى  
من مرابطى شكشوك فساطو { الامقاص  
الشكاكشة } الطيور  
عائلة ابن سعيد  
عائلة ساسى  
عائلة السيد  
من بلاعزة الزاوية الغربية { الغواوى : من ترهونة  
المقاقة : من الساحل } الرقيعات  
من الرقيعات .....

من غريان ويغرن { فوارس العقاب  
البداوى  
العرانى  
فوارس سبان } الفوارس  
الغرساء :  
الكراميس :  
العبيدات من حراى الجبل الاخضر  
اولاد ابن سالم :  
الجواوة :  
اللطع :  
اصلهم من المغرب  
من التمام ، بنى سليم  
من حواتم ترهونة  
من عبانات ترهونة  
من درنة

اولاد عبد السلام  
اولاد حسن  
الموائد  
القبقة  
الرماضنة  
القرقامة } اولاد الطشانى  
المرارشة  
الاسطوات  
اولاد الشيخ  
الاصول } اولاد بوكر  
اولاد ابى سعيد  
الليبايسة  
الشرفاء } الشرفاء  
العصامنة  
العثامنة  
اولاد التركى  
الكواتب  
التواكلية  
الربائع } الكراغلة  
الكنادرة  
المراونة  
الطرش  
المواطيس  
الدخاخنية  
الخلافنة } الكنادرة  
من قبيلة نفوسة القديمة

الظهيرات	} السواحلية
العمارنة	
الرويعيون	
من الساحل	
القواضي :	من تاورغاه
السود :	من جفارة
المسارته :	من مصراته
الريانية :	من يغرغ
البرادنة :	من ترهونة
العجيلات :	من العجيلات
الغفافة :	من ذرية سيدى عبد الغفار
	من اولاد الشيخ
السياح :	من جفارة
السرطاي	
السعائدية	
اولاد سلامة :	من ترهونة

ويقيمون في واحات تاجوراء بطون وافخاذ من الآتى :

البدور والنويرات والزوائد والحواتم والعوامر والنوائحية والبركات والعمارات وعزيب الزرداب والقراقطة . وكذلك عزيب الانقار او عزيب اولاد الصيد والنعم والمجارية .

**ملاحظات :**

التعاسة مرابطون من ذرية سيدى عبد الرحمن النعاس المتوفى قبل مجيء العثمانيين الى طرابلس .

النفاقة مرابطون من سلالة المرابط سيدى عبد الكريم النفاقي .

اولاد العالم والحوامد ينحدرون من سيدى عثمان بن عز الدين بن عبد

العكارمة :	من القيروان ، تونس
الشتاوى :	من اولاد بعيو
البصاصلة :	من قواثير زليطن
الغراينة :	من غريان
الزوى :	من الزاوية الغربية
اولاد سيدى عمار من المرابطين	
البراونة	
النجاميش :	من جزيرة جربة
اولاد ابن نورهم :	مرابطون
اولاد ابن خلف الله	
البيون	
الزرقة	
الرواجح :	من رواجح جفارة
البلالات :	من ورشفانة
المناصير	
الفراجنة	
اولاد معمر	
الدرادرة :	من الرقيعات
الزرارقة	
الشحيمات	
اولاد الحاج	
اولاد عمر	
المقاميون :	من تاورغاه
	من عباسية ترهونة

العكارمة

مرادة

الغار

الوهاب بن الشيخ عبد السلام الاسمر الفيتورى . اما اولاد سيدى بالنور فهم من الخمس .

القمامدة مرابطون من ذرية ابي القاسم القمودى المرابط بالزاوية الغربية . اولاد الصيد ينتسبون للجوارى بالهنشير . اولاد بالاشهر من ذرية سيدى عبد الله بالاشهر الذى ينحدر من سيدى عبد الرحمن بالاشهر شائب الذرعان من الفواتير المريفات بزليطن .

اولاد الطشاني مرابطون من ذرية سيدى على الطشاني بالحمدية .

اولاد بوكر مرابطون من سلالة سيدى عبد الكريم بوكر بالنفانقة . اما المراونة مرابطون من الجديدة وينتسبون لبنى مروان الامويين .

العبيدات من حراى برقة واللطع من سكان درنة ، والطرش من عرب مصراته ، والغواوى من ترهونة ، والكراميس من تمام دباب ( بنى سليم ) .

عائلة ابن سعيد وعائلة ساسى وعائلة السيد من بلاعزة الزاوية الغربية .

والبصاصلة من فواتير زليطن ، والشتواى من اولاد بعيو بمصراته ، والمعكارمة من زغبة ( بنى هلال ) . الزراقة والشحيمات من قبيلة أداسة القديمة أداسة القديمة .

الرواجح من الحراى ، اولاد حمد ، بالجبل الاخضر ، والعجيلات من العجيلات . الغفافة من اولاد الشيخ بزليطن ، والسعائدية من الحواتم ، بطن اى رحمة بترهونة ، واولاد سلامة من مرابطة ترهونة . الزوائد والنوائج من قماطة .

الحواتم من حواتم اى ليلى بترهونة . والعوامر من اولاد صالح بورشفانة . والبركات من بركات الدرايك ، ترهونة . والقراطة من ترهونة ايضا .

## الباب الثامن عشر

### طرابلس

#### سكان مدينة طرابلس

طرابلس اكبر المدن الليبية واكثرها اعمارا واكثفها سكانا وهى علاوة على سكانها القدامى تضم العديد من سكان المناطق الاخرى باعتبارها عاصمة وميناء بحريا وملتقى بين الشرق والغرب والجنوب .

كانت طرابلس كما وصفها الرحالة الحشاشى منذ قرن مدينة بيضاء على ساحل البحر خصبة حصينة كبيرة ذات رياض صالحة واسواق كثيرة ، وهى ناحية واسعة الكور كثيرة الضياع والبادية ، وارتفاعها دون ارتفاع برقة ، وبها من الفواكه الطيبة اللذيذة الجيدة والاشجار السامقة الظليلة ، وبها الجهاز الكثير من الصوف المرتفع وطبقات الاكسية الفاخرة والكحل النفوسية السود والبيض الثمينة . وتحط بها المراكب ليلا ونهارا ترد بالتجارة على مر الاوقات من ارض المغرب وبلاد الروم بضروب الامتعة والحطام .

واهل طرابلس — كما وصفهم الرحالة قوم مرموقون من بين من جاورهم بنظافة الاعراض والثياب متميزون بالتجمل فى اللباس وحسن الصور والقصد فى المعاش الى مروات ظاهرة وعشرة حسنة ورحمة مستفاضة ونيات جميلة الى مراء لا تفتقر وعقول مستوية وصحة جيدة ومعاملة محمودة ورباطات كثيرة ومحبة للغريب ذائعة اثيرة . ولهم فى الخير مذهب من طريق الحمية لا يدانيهم اهل بلد آخر . وقد قيل عنهم :

لاهل طرابلس عادة من البر تُنسى الغريب الحميما  
حللت بها مُكرها ثم اذ اقامت بها ابدلوا الهاء ميمما

وقال فيها الرحالة التجانى منذ قرن وثيف :

سقى ربوعك يا طرابلس حبا يحميك على كل منبجس  
فكم يد لك في تأنيس مغترب شملت به الدار عن أنس وعن أنس  
اقمت فيك على حكم النوى زمنا كأننى فيه للسوان في عرس

تتألف المدينة من حوالى عشرين محلة تشمل المنطقة التى بداخل الاسوار  
والمنشية القديمة والتى تضم كوشة الصفار والمركز وحومة  
غريان وباب البحر و ابا الخير وميزران والظاهره وشارع الشط وزاوية الدهمانى  
وشارع النوفلين ومقطع الحجر وشارع بن عاشور وشارع السيدى وشارع  
البك و ابا هريرة والصريم والشارع الغربى وقرقارش و ابا سليم .

ويقيم فى داخل هذه المنطقة اخلاف شتى القبائل القديمة كهوارة وزناتة  
ونفوسة والعديد من انسال اولاد سالم والجوارى والحاميد وغيرهم من بنى  
سليم ، وعناصر مختلفة من اخلاف مرابطى الفتح الاسلامى وغيرهم من  
استوطنوا الديار الليبية عبر الازمان المتعاقبة . والكراغلة يشكلون جل سكان  
المدينة .

عائلة ابن قدارة : من البراهمة القدارات بزيطن  
عائلة الازميرلى : من الكراغلة  
عائلة الحاراقى : من المرابطين ، اولاد بالاشهر  
عائلة الجمل : من تونس  
عائلة محسن : من مسلاته  
عائلة ابن موسى : من اولاد سيدى عثمان بتاجوراء  
عائلة الكعبازى : من مصراته  
عائلة العربى : من مسلاته  
عائلة القروش : من مسلاته  
عائلة الشهاوى : من الشبالة ، مصراته  
عائلة القجيجى : من بلاد الترك  
عائلة نديشة : من الكراغلة  
عائلة بانون : اسرة طرابلسية قديمة  
عائلة ابى عجيله : من العجيلات  
عائلة القروى : من القرارة  
عائلة بن زكرى : من زكارى نالوت  
عائلة التوغار : من بلاد الترك  
عائلة بن محمود : من الكراغلة  
عائلة بن سعد : اسرة طرابلسية قديمة

كوشة الصفار

عائلة كوسة : كراغلة  
 عائلة اليازجي : كراغلة  
 عائلة ناصوف : من غربان وجزء منها في ميزران  
 عائلة الباش آغا : كراغلة  
 عائلة ابن عمورة : كراغلة  
 عائلة ابن عمورة : كراغلة  
 عائلة المجريسي : من جنزور

محلة ابي الخير

عائلة الفقيه حسن : مرابطون من ساحل الاحامد  
 علي ابن منتصر : من كوافي مصراته  
 علي زغوان : زعوان النوفليين . مرابطون من

القيروان

عائلة البدرى : مرابطون من شكشوك

عائلة بيت المال : كراغلة

محلة ميزان

عائلة القلهود : من تونس

عائلة التركي : كراغلة

عائلة باكير : كراغلة

عائلة الجعفرى : من جعافرة غريان

عائلة مريش : من المرابطين

عائلة الجلاصى : من جلاص

عائلة ابن عطية : من فساطو بالجبل

عائلة قنبوة

الظاهرة

عائلة ابي الخير : من تاجوراء  
 عائلة الخوجة : من الكراغلة  
 عائلة ابن كورة : لواته من الزاوية الغربية  
 عائلة السنفاز : اسرة طرابلسية قديمة  
 عائلة القرامانلي : كراغلة  
 عائلة التوغار : كراغلة  
 عائلة قورجى : كراغلة  
 عائلة ابن زكرى : من زكارى نالوت  
 عائلة القرقتى : من تونس  
 عائلة ابن لطيف : اسرة طرابلسية قديمة  
 عائلة قنابة : من مصراته  
 عائلة زميت : كراغلة  
 عائلة النائب : اندلسية واصلها من الانصار

محلة البلدية

عائلة المبروك : اسرة قديمة  
 عائلة الجعفرى : من جعافرة غريان  
 عائلة محسن : من زليطن  
 عائلة ابن لطيف : اسرة قديمة وجزء منها في محلة البلدية  
 عائلة ابن قلاو : اسرة قديمة  
 عائلة ابن عبد السلام : من مصراته  
 عائلة التفاقى : مرابطون من تاجوراء  
 عائلة باش قلفة : كراغلة  
 عائلة بورو : اسرة قديمة  
 عائلة ابن عبد الله : مرابطون اشرف من مسلاته

حومة غريان

باب البحر

عائلة اللقيط	} شارع النوفليين
بنو الشيخ او عائلة	
عائلة قنادى	
الثوابت	
مرابطون : الزغاونة :	
اولاد غيث : الزقالة :	
المحاميد الغربيين : الحبول :	
من بلاعزة الزاوية الغربية : الكرادسة :	
من تاجوراء : العثمانة :	
من مصراته : النبيات :	
من جنزور : الابشات :	
من الزاوية الغربية : العباردة :	
من مصراته : القنابات :	
من الرقيعات : القنافذة :	

كراغلة : عائلة السودانى :	} مقطع الحجر
كراغلة : عائلة الطوبجى :	

كراغلة : عائلة ابي ظهير :	} الشارع الكبير
كراغلة : عائلة محمد على :	
كراغلة : عائلة الخوجة :	
كراغلة : عائلة الساقزولى :	
كراغلة : عائلة البورجى :	
كراغلة : عائلة نشنوش :	
كراغلة : عائلة بك بنغازى :	
كراغلة : عائلة الزويكى :	
كراغلة : عائلة مسلم :	

كراغلة : عائلة الدغيص :	} شارع الشط
كراغلة : عائلة التركى :	
كراغلة : عائلة العريبي :	
كراغلة : النوايل :	
كراغلة : الحمزات :	
كراغلة : عائلة الطوبجى :	
كراغلة : عائلة ابن جمعة :	} زاوية الدهمانى
مرابطون : عائلة الشريف :	
كراغلة : عائلة ابن الفقيه :	
كراغلة : عائلة قروش :	
كراغلة : عائلة شرف الدين :	
كراغلة : عائلة ابن سليمان :	
كراغلة : عائلة الكاشيك :	
مرابطون : عائلة ابن جابر :	
كراغلة : عائلة بيزان :	



الشارع الغربى : عائلة المغيرى : اسرة قديمة  
 قرقارش : عائلات عديدة : من الكراغلة واصول شتى من جنزور  
 ابو سليم : بطون من العمائم  
 واهل زليطن

### ملاحظات :

نود أن نشير هنا الى ان هناك عددا من السكان لم يرد ذكرهم تجتّب  
 للازدواج ذلك لان اصولهم وردت في مناطق لبيبة أخرى .

عائلات بانون والجذع والمغيرى وابن لطيف وابن قلاو والقرقى والسفاز  
 وسكان قرقارش هم من اقدم سكان مدينة طرابلس .

يعود اصل عائلة القره مانلى الى قرامان بتركيا وهي من اخلاف الاسرة  
 القره مانلية التي حكمت طرابلس خلال ١٧١١ - ١٨٣٥ م

يعود اصل عائلة النائب الى عيسى الاوسى الذى كان نائب قاض بالاندلس  
 وقدم الى طرابلس خلال القرن الخامس عشر الميلادى مهاجرا على اثر كارثة  
 المسلمين هناك . وينتمى عيسى الاوسى الى قبيلة الاوس التي ناصرت محمد  
 رسول الله ﷺ عند هجرته الى المدينة المنورة .. وتسمى هذه العائلة  
 بالانصارى نسبة للانصار من الاوس .

العائلات التالية من اصول كراغلة .

الازميرلى . ابن محمود . زميت . الكاجيجى . نديشة . باش قلفة .  
 كوسة . اليازجى . باش آغا . التركى . باكير . الدغيس . العريبي .  
 البوابيل . الحمزات . الطوبجى . ابن جمعة . ابن الفقيه . ابن قرواش . شرف  
 الدين . ابن سليمان . الكاشيك . بيزان . السودانى . ابو ظهير . محمد على .

عائلة بك درنة : كراغلة  
 عائلة ابن الحاج : كراغلة  
 عائلة ابن سعيدان : كراغلة  
 عائلة مجبر : كراغلة  
 عائلة ابن بركة : كراغلة  
 عائلة المجراب : كراغلة  
 عائلة الارناوطى : كراغلة  
 عائلة الجذع : اسرة قديمة  
 عائلة ابن رمضان : كراغلة  
 عائلة العميش : كراغلة  
 عائلة الخوجة : كراغلة وجزء منها فى المركز  
 عائلة قاربية : كراغلة  
 عائلة ابن غربية : من مصراته

شارع بن عاشور

عائلة ابن رمضان : كراغلة  
 عائلة ابن طالب : كراغلة  
 عائلة الجعفرى : من جعافرة غربان  
 عائلة بيزان : كراغلة

شارع السيدى

عائلة الصرارعى : كراغلة  
 عائلة القبطان : كراغلة

شارع البك

عائلة ابن وهاب : كراغلة  
 عائلة ابن مولا هم : كراغلة  
 عائلة ابن لارقة : كراغلة

ابو هريرة

عائلة ابن فاضل : من الرقيعات  
 عائلة ابن لامة : كراغلة

الصرم

ينتمى سكان طرابلس الآتي ذكرهم لقبائل بنى سليم :  
 عائلة ابن زكري تنسب لبطن الزكاري بنالوت الذين يعود اصلهم الى زكاري  
 اولاد سليمان ، دباب ، بنى سليم .  
 عائلة ابن قدارة من قدارات زليطن وهم براهمة من دباب ، بنى سليم .  
 عائلة ابن المنتصر من الكوافي بمصراته ، فزارة بنى غطفان ، وهى قبيلة عربية  
 جاءت فى اعقاب بنى هلال خلال القرن الحادى عشر الميلادى واستوطنت  
 مصراته .

عائلة قنابة من قنابات مصراته وكذلك عائلة ابن عبد السلام .

عائلة ابن فاضل من التمام ، دباب ، بنى سليم .

عائلة ابن غريبة من اولاد بن غريبة بمصراته ويعود اصلهم الى الجديدات ،  
 عمائم ، دباب ، بنى سليم .

الزقالة من اولاد غيث بزليطن ، فخذ من دباب ، بنى سليم .

الحبول من حبول المحاميد الغريين ، دباب ، بنى سليم .

الكرادسة من بلاعزة الزاوية الغربية وهم من الجوارى ، بنى سليم .  
 العثامنة من عثامنة تاجوراء .

يعود اصل ابن عطية الى قبائل فساطو بالجبل الغربى .

ويعود اصل عائلة ابن كورة الى قبيلة لواته القديمة .

## زناة

### قبيلة زناة القديمة

زناة قبيلة عربية ( بربرية ) عدنانية الارومة يعود اصلها الى نفاو بن  
 الاكبر بن بر بن قيس عيلان بن مضر بن نزار بن معد بن عدنان . زناة وبنو  
 سليم عميرتان من اصل عربى عدنانى واحد ، ذلك ان سليما ، جد بنى سليم ،  
 هو شقيق بر بن قيس عيلان ، الذى هو جد نفاو . كما يلتقى الزناتيون وبنو  
 سليم مع قبيلة قريش فى جد واحد هو مضر بن نزار بن معد بن عدنان .

ساقزلى . نشنوش . بك بنغازى . الزويكى . بك درنة . ابن الحاج .  
 سعيدان . مجبر . بن بركة . مجراب الارناوطى . ابن رمضان . العميش .  
 الخوجة . قارابينة . ابن طالب . الصرارعى . القبطان . ابن لامة . ابن  
 وهاب . ابن لارقة . ابن مولا هم .

تمت عائلات التوغار وقورجى وابن عمارة بصلة القرنى لعائلة القره  
 مانلية .

وينتمى للمرابطين كل من العائلات التالية :

عائلة ابى الخير من مرابطى تاجوراء . النفاقة . عائلة الحراقى من اولاد  
 بالاشهر .

عائلة محسن ( كوشة الصفار ) من مرابطى مسلاته . وعائلة ابن موسى من  
 ذرية سيدى عثمان بتاجوراء . عائلة الكعبازى من المرابطين الصوالح بمصراته .  
 عائلة محسن ( حومة غربان ) من محاسنة اولاد غيث زليطن . عائلة ابن عبد  
 الله من مرابطى مسلاته .

عائلة الفقيه حسن مرابطون من القواضى ، اولاد سيدى عثمان من الساحل  
 الاحامد . عائلة البدرى مرابطون من اولاد بدر ، شكشوك .

عائلة ابن جابر ينحدرون من سيدى احمد بن جابر المرابط المدفون بزواية  
 الدهمانى .

عائلة الجعفرى ينتمون لجعافرة غربان المنحدرين من سيدى ابراهيم محمد بن  
 جعفر .

عائلة زغوان مرابطون من زغاونة التوفلين ، ولا صلة لهم بزغاونة تونس .  
 عائلة البدرى من اولاد سيدى بدر من مرابطى شكشوك .

عائلة بيت المال مرابطون من اولاد الميلادى بالهنشير  
 عائلة التفاتى مرابطون يعود اصلهم الى سيدى عبد الكريم التفاتى بتاجوراء .

الابشاه من بنى يوسف بجنزور .

القنافة من شرفاء الكجانين بالرقيعات .

وقد انتشر احفاد نفزأو في بادية الحجاز والشام منذ عهد الفراعنة ، وقد برز منهم ( ضريس ) جالوت بن الاصفر بن نفزأو الذي ورد ذكره مرارا في التوراة والانجيل والقرآن الكريم .

وقد تفرعت عن نفزأو قبيلة زناتة التي انتقلت الى شمال افريقيا بقضها وقضيضها قبل الفتح الاسلامى بعدة قرون ، وقد استجلبت معها الابل .

واضحت زناتة تشكّل مع قبيلة صنهاجة اغلبية سكان شمال افريقيا . وكان اكثرهم من اهل الوبر وقلّة منهم حضرا يقيمون في حواضر سواحل الديار الليبية . وقد لعبت زناتة ادوارا بارزة في الدفاع عن الوطن ضد غزوات الروم قبل الفتح الاسلامى ، وكان لهم دور هام في الفتوحات الاسلامية للمناطق المجاورة انتصارا لدعوة الحق .

ومن زناتة تفرعت على طول ليبيا وعرضها عمائر بطون وافخاذ على النحو التالى :

بنو زواوة . بنو ووزمار . بنو مسغوتة . بنو يفرن . بنو حمزة . بنو واصل . بنو تغرين . بنو مكناسة . بنو وارسين . بنو باكرين . بنو مطر .

ومن هذه العمائر القديمة ظهرت بطون كان لها القدر المعلى في صدر الاسلام :

بنو دمر . وبنو ستيته . بنو ورشغان . بنو لفت . بنو سنجاسن . بنو مسكن . بنو كواريه وسندراته . بنو زنداج . بنو دركمون . وداجه .

ومن افخاذ زناتة :

بنو رجمة . بنو طارق . بنو مصنان . بنو سكرين . بنو وكلان . بنو برزال . بنو زرواغ . وبنو شلكان . وبنو بوراسن ويغمره . وبنو غرزوات . وبنو غفواسن . وبنو طوف . وبنو مسيلين . وبنو تدرج . وبنو وصين . وبنو لوه . وبنو بوليت . وبنو سغماز . وبنو بليان . وبنو تزرت . وبنو بسوكين .

وبنو وليش . وبنو غليان . وبنو غمرت . وبنو مومان . وبنو مستانين . وبنو ورتيزان . وبنو وامانو . وبنو ويسركين .

وكانت قبيلة زناتة منذ عهد تأسيس قرطاجة تقيم في ربوع اقليمى برقة وطرابلس ، ولا تزال عمائر وبتون وافخاذ منها باقية بالرغم من بطش الشيعة الذى كاد ان يعرضهم للانقراض خلال القرن الحادى عشر الميلادى .

في غدامس :

- ١ — بنو وليد الذين ينحدرون من ورنوطن بن ورنين بن وجليدين .
- ٢ — بنو وازيت او اولاد ابي شينة .
- ٣ — اولاد ابي زيد .

يقيم البطن الاول في تاصكو ، والبطن الثاني في تنقرين ، والبطن الثالث في  
تفررا بنواحي غدامس .

وفي الرحيبات تنتشر بطون من زناة على النحو التالي :

ضرارى دغيم  
البراوسة  
المالطية  
زناتة  
الجمامصة  
اولاد معيوف  
المجتن

وفي مزدة هناك بطنان من زناة :

الروجات  
اولاد عبد الدائم

وينتشر في النواحي الاربع والنوائل وفساطو وزوارة العمائر التالية :

الجمانات  
زناتة  
اولاد المارغنى  
السقائف  
اولاد رحومة  
العبازات  
العواشير  
الطوال  
الفرائسية  
اولاد الغاوى  
كّمون

ويضم البطن الثاني الآتي :

مقورن  
اولاد بابانى  
اولاد ابن فضالت  
اولاد ابن مدور  
اولاد مزوراز  
اولاد ابن سانو  
اولاد ابن الحاجي  
اولاد كاتيلي  
بنو وازيت

ويضم البطن الثالث ما يلي :

اولاد ابي بكر :  
اولاد ابن عزيز  
اولاد ابن عزى  
اولاد ابن عيسى  
اولاد ابي يوسف :  
اولاد ابن سعد الدين  
اولاد عز الدين  
اولاد ابن موسى  
اولاد ابن قورو  
اولاد ابن زيد :  
اولاد ابن طالب  
اولاد عبد الكريم  
اولاد ابن جوهر  
اولاد درويش  
تاجحلة  
اولاد ابي زيد

ويضم البطن الاولى مايلي :

بنو موسى  
بنو هبة الله  
بنو محمد بن على  
بنو قاسم  
بنو ابراهيم  
بنو الموفق  
بنو وحشى  
بنو عثمان  
بنو يبي  
الثنيان  
الشرفاء  
بنو ميمون  
بنو زرفن  
بنو حاحد  
بنو عكو  
بنو ذباب  
بنو مساهل  
بنو خيف الله  
بنو غنجير  
بنو وليد

اولاد العيان  
اولاد ابى خرواط

وبالقرب من تاجورا شرق مدينة طرابلس تقيم بطون زناتة التالية :

الريد  
زناتة الشرائدية  
اولاد عون

وبالقرب من جنزور غرب مدينة طرابلس ، هناك قبيلة ورشفانة وهي فرع  
من زناتة :

الخرابشة :  
الثناتشة  
السنينات  
السحابنة

اولاد سعود :

اولاد ابن صولة  
الفائدية  
العناقيد  
الشخائمية  
الزحاحفة

اولاد عبد الصمد  
اولاد حسين  
الهراسة  
اولاد الشيباني

اولاد ابن ناجي

المطابحة  
اولاد الطير  
الخرصة

كعام

اللسائية  
زناتة  
اولاد نوير  
التقاقرة

اصحاب المحاميد  
الغريبين

وفي غربان وضواحيها تنتشر بطون زناتة التالية :

اولاد حمود  
الغواوطة  
الشواقير  
القنائدية

بنو يحيى

البراشيش  
الطواورة  
القضاي

البراشيش

اولاد الزواوي  
اولاد ابى أذينة  
اولاد سعيد  
الكراستية  
اولاد وحيدة

اولاد حزام

اولاد بوبكر :	العقب	الشقامنة	الملطة
الزمام		اولاد يحيى	
الرواشدية		اولاد سويسى	
اولاد محمود :		الروارية	
الغراثة	العمام	الرتائبية	اولاد حرب
الفزازنة		الدواودة	
الخنافسة		النعايسة	
الحوامد		البرازمة	
العواونة	اولاد الجاهلية	الاصواب	اولاد حرب
عمام ابي سليم		اللوائى	
العقول		القداة	
الدعايسة		الصحائية	
الخلائلية	اولاد مبارك	الاهواش	اولاد حامد بدران
العوان		الجوابر	
البكاكرة		اولاد سالم	
اولاد محمد		الاساودة	
اولاد سالم	اولاد عطية	اولاد مسعود	اولاد جابر
الحسينات		الشعاليل	
البطائنية		الجعادى	
اولاد ابن عطية الوطيون		البرانى	
الشواملية	السهلة	الجعادى والبرانى	السهلة
البديان			
الرجيبات			
البرانى			

حرب

الميامين }  
 الفراجنة :  
 القرينات واولاد الحاج  
 الثبات

### مرابطو ورشفانة

المناصير }  
 اولاد عبد النبي  
 الحديدات  
 الحجّاج  
 اولاد خليفة  
 الكواوسة

اولاد ابي هلال اولاد ابي دلال  
 الهجنة الهجنة  
 المغازير المغازير

### ملاحظة :

تجدد الملاحظة ان ورشفانة تضم عمائر أخرى تأخت معها ، مثل : اولاد حرب وهم من أصل اندلسي قدموا الى هنا ابان عهد اضطهاد محاكم التفتيش ، والفرازنة من الجنوب الليبي ، والعمائم من بنى سليم ، واولاد تليس من ورفلة الوسطيين ، واولاد صالح من ترهونة ، والميامين من مقارحة وادى الشاطيء . اما المرابطون فهم من اخلاف جند الفتح الاسلامي ، علاوة على عناصر كردية من فلول قارقوش اثر سقوطه ونهايته في ودان . وقد تأخى هؤلاء جميعا مع بنى ورشفانة المنحدرة من قبيلة زناتة .

وفي الجبل الغربي تسمى بلدة يفرن باسم بنى يفرن وهم من سلالة زناتة وسيشار اليهم في موضع آخر .

الحلالة  
 العواديد  
 العباددة اولاد تليس  
 الصواونة

اولاد عيسى }  
 اللوائية  
 اولاد بركة  
 الرماضنة  
 اولاد ابن صولة  
 الكشرة

وتضم ورشفانة ايضا اولاد صالح والميامين وبعض المرابطين ، وهم :

الرزىقات :  
 اولاد الحاج عمر  
 الجوابيل  
 القوادرية  
 العلاصمة  
 الرواونة  
 ضرارى ضوء اولاد صالح  
 النواميس :  
 ضرارى سعيد  
 اللطائفية  
 العواشير  
 اولاد ابي زيد :  
 اولاد محمود  
 اولاد غريب  
 اولاد عصر  
 السبعات  
 الجدره

## الباب التاسع عشر

### نفوسة

#### قبيلة نفوسة القديمة

يعود اصل معظم سكان نفوسة وكباو الى مغر بن اوريغ بن البرانس ابن كنعان ، وقد استوطنت هذه العشيرة منذ عهود قديمة شمال تاورغا الى جنوب كباو وسواحل طرابلس وصبرانه . لقد حلّ بجبال نفوسة زحيك بن اوريغ الكنعانى وخلف ( نفوس ) واليه تعود عشيراته نفوسة التى اطلق اسمها على المنطقة .

تقيم نفوسة مع بطون اخرى من القبائل القديمة فى يفرن ونالوت وكباو وفساطو .

### يفرن

#### اولاد سلام :

اولاد اباضيون ومن اقدم السكان	اولاد ابى قصيعة	تاقربوست
	اولاد على واولاد طالب	
	اولاد منصور والبهليل	
	العنايب	
	اولاد عاشور	
	القراديون واولاد ابى سراقه	القصبات
	المشواشيون والبواسيق	
	المعانيون	



اباضيون ومن اقدم السكان

اولاد سعيد  
اولاد ابي القاسم  
العبادة  
اولاد يونس

البخاخنة

اولاد ابي رصطف :

من المحتمل ان يعود اصلهم  
إلى قبيلة هواره من بطون  
البرانس

اولاد حويرس  
اولاد حريز  
الخشارية  
اولاد ابي القاسم  
اولاد عيسى  
اولاد الحاج  
اولاد داوود  
اولاد شوشان  
اولاد منصور :  
اولاد ميلود  
اولاد القبلاوى  
اولاد ابي وزرة  
اولاد حريب  
اولاد فارس

القصير

تازمرايت

الشقارنة

من سلالة ورستيف  
هواره من بطون البرانس

تاغمه :

القدامير  
المزازقة  
اولاد ابي رأس  
اولاد يحيى  
المقاليش  
اولاد ابراهيم  
الزراطفة  
اولاد زربية  
اولاد الباهي  
اولاد مانه  
الاغوال  
العكارة :  
الشياب

اولاد داوود

اللهاونة

اولاد ناصر

العكارة

الشياب

بياتن

العبيشيون  
ضرارى يحيى  
الخمامشة  
الكرارية  
الكشانتية  
ضرارى ابي القاسم  
ضرارى ابن موسى  
العجائلية

اولاد يونس

الجوامع

من ام الجرسان ، هواره  
فرع  
البرانس

من ام الجرسان هواره فرع  
البرانس

أولاد عيسى	ملديان	الكرابون	يقيمون في شعبة أخومة
أولاد ابى الهوشات		أولاد عمر	
أولاد البطانة	أولاد عبد الله	أولاد طالب	يقيمون في شعبة تدويت
	ابن موسى		
الدناكسية		الملاحسية	يقيمون في شعبة أغرم
عزابة القصبات	عزابة الشاخ	عزبة القصير	من سلالة عامر بن على الشاخ وهو فقيه اباضى
تازمريات		عزابة ام الجزسان	
عزابة البوارين : من فساطو			
أولاد ابن وفيّة		أولاد زائد	
الشعاورية		أولاد ذياب	من الأراجح ان يعود اصلهم الى بئر هلال
أولاد سهل	الرومية او	الحمراء	
الكبادة أو اولاد ابى كبدة	أولاد يحيى		
الدرزة			
الشرامدية	الزرقان		من ورغمة بتونس
البواشكية			
البراهمة	البراهمة		

أولاد الحاج	أولاد احمد	القراشدة
من ام الجزسان هوارة فرع البرانس	الكريديون	
	الكرشة او اولاد كريش	
من كلكلة	الزيابيش	الجزازلية
من الزاوية الغربية	المقارحة :	المقارحة
الخزاميون		
	البدن ( مفرد — البادنى )	
يقيمون في شعبة الدشار	الزمازمة	
	أولاد ابى حنطة	
	اللکشات	
	قصة عقّة :	
	أولاد عمر بن محمد	
يقيمون في قصبة عقّة	أولاد غيدة	العلاونة
	الزرارقة	سكان القلعة
	الصلاليع	
	يقيمون في عرنون	أولاد شومة :
	أولاد سليمان او اولاد ابى	
	شنب	
	البحوح	
	ابناء عيسى بن احمد	
	ابناء مسعود بن سعيد	
يقيمون في المنذرة	القضاقتة :	

الكلائية  
اولاد رحاب  
اولاد منصور  
اولاد ناصر  
اولاد عون

### نالوت

بلدة زراعية ورعوية تتوسط جبال نفوسه اهلها اباضيون من اقدم السكان الذين كانوا يسكنون المغارات وتحت الخيام وهم شعب من نفوسة وبعض بطون — دباب بنى سليم .

القرامزة  
الرقائقة

اهل الدير  
ضرارى الشيخ سليمان  
البيغانة  
يقيمون فى البلدة وفى  
فساطو

اولاد ابن عون  
الله  
اولاد ابن عون الله  
اولاد سعود

نازحون من بن قردان

العساكرة  
اولاد يحيى

من قبيلة ححيش فى كلكلة

العزابة  
الناميون  
ضرارى ابراهيم  
ضرارى ابنى بكر

ضرارى عمر

اولاد عثمان

يقيمون فى وازن

اولاد محمد  
النجاجرة  
اولاد جماع

اهمائية : اهمائية والخوالدية : اصلهم من زوارة

اهمائية  
اولاد خليفة  
البيباظة

اولاد عطية

اولاد عمير

اولاد زائد

اولاد ابنى الخطام

اولاد عون

اولاد محمود

المساعد

المساعد

العريبيون

الغنائمة

اولاد ابنى علاق

اولاد ابن زائد

اولاد ابن عصر

الظهرة

الظهرة

### الخلافة

اولاد الصغير

اولاد ذياب

الكياش

اهل الوادى

المهاليب

الدميعة

الحسونات

المرادسة

يقال ان لهم اصلا مشتركا  
مع اولاد يحيى من قبيلة  
اوسادن

من المحتمل ان يعود اصلهم  
إلى هواره .

القواجلة	النواعم	يقيمون في كاباو
اولاد ابى الشكيوات		
الحجاج		
الفراعيون		
الروميدون		
الشراحيه	اولاد عيسى	يقيمون في كاباو
ضرارى خليفة بن صالح		
الحشائشيه		
الدوامجية	اولاد خليفة	يقيمون في كاباو
ضرارى خليفة بن عامر		
ضرارى نجعة		
ضرارى العائب	اولاد يونس	يقيمون في كاباو
اولاد عمر		
الفشائلة		
ضرارى ابى قطاية	فرسطاء	يقيمون في فرسطاء
ضرارى سعد او الكعاونة		
الحسالكة		
الريابحة	فرسطاء	يقيمون في فرسطاء
ذرارى موسى		
العزابة		
الجوانطة		

ضرارى منصور	الغزايا
ضرارى ضيف الله	
ضرارى عون البراهمة	
نالوت الفوقيون	
المطاوية	المقادمة
الزكارى	
الخمائصية	
القراقية	اولاد ابراهيم
الفلافة	
الصواوية	
المشائخ	اولاد محمود
اولاد حامد	
القلوع	
الملاكة	الربائع
اولاد زائد	
الحشالفة	
اولاد على	كاباو
اولاد يحيى	
اولاد محمد	
اولاد سليمان	العزابة
كاباو	
يقيمون في كاباو	
صرارى سليمان	
صرارى عمر	

## مرابطو كاباو

	الخناسوة	
	القنادلة	الحوامد
	اولاد المنتصر :	
يقيمون في تيركت	اولاد سعيد	
	القرمة	
	اولاد مهلهل	
	اولاد محمد	
يقيمون في تيركت	الحشاشنة	
	القنادلة	
	القريفات	
	اولاد راشد	
يقيمون في تيركت والخربة	اولاد خليفة	اولاد سعد
	اولاد سبع	
	اولاد اللطيف	
يقيمون في ام زقار بتونس	السوالم :	
من السكان القدامى	العويبيون :	
	الاندام	
مرابطون يقيمون في منطقة	التويرقيون	
طرطور	اولاد احمد	المجابرة
	اولاد عمر	
	اولاد حامد	

## ملاحظات :

بالنسبة لسكان يفرن نلاحظ ان ثمة افخاذا من قبائل اخرى تقيم هناك : اولاد ابى القاسم من سلالة هوارة . واولاد فارس من ذرية الدياتير بغريان . واولاد ابى رأس ينتسبون لعشيرة جحيش بكلكلة . اما العكارة فهم مرابطون يقيمون في تاغمه ويعود اصلهم لخويلد بزواره . الشيباب مرابطون ينتسبون لمرابطى الزنتان والرحيبات . المقارحة قادمون من الزاوية الغربية . العزابة البوارين قادمون من نالوت . اولاد يحيى وسكان الرومية هم من اخلاف جند الفتح الاسلامى . اولاد عطية هم من المحاميد ( بنى سليم ) . والغنائمية هم فخذ من ابى علاق الزنتان بينما الافخاذا الثلاثة منهم يعود اصلهم الى اولاد يحيى واولاد سالم بغريان . وكذلك الخلافة .

وبالنسبة لسكان نالوت نلاحظ ان الغزايا هم من اهل الحراية ، والزكارى هم من اولاد سليمان ( بنى سليم ) .

وبالنسبة كاباو نرى ان العزابة ينحدرون من ذرية موسى ابى هارون الذى قدم الى هذه الديار من مسقط بجنوب شبه الجزيرة العربية خلال القرن الثانى عشر الميلادى ، ويسمى اخلافه ذرارى سليمان بالفوقيين ، وذرارى عمر بالاوطيين .

## فساطو

يضم هذا الاقليم المتاخم للزنتان مجموعة من بطون نفوسة وزناتة وبنى سليم :

اولاد عامر فى قرية جادو  
 اولاد اسماعيل فى قرية جادو  
 الحراس فى قريتي جادو وميزو  
 اولاد سعيد فى قرية جادو  
 الختاتلة فى قرية جادو وتميزدة

اولاد عمر

طرميسة	طرميسة	المقاعى
اولاد مسعود		
اولاد منصور		
اولاد يخلف		
اولاد يحيى	جتاون	القلالة فى جتاون
اولاد على فى جتاون		
اولاد ابى حنيك فى جتاون		
اولاد مسهل فى جتاون		
اولاد أبى رأس فى جتاون	ندباس	الدرابزة فى جتاون
اولاد ابى حنيك فى ندباس		
اولاد حمودة فى ندباس		
اولاد ابى مطيرق فى ندباس		
اولاد عمر فى عويفات	عويفات	اولاد عيسى فى عويفات
اولاد ميدال فى عويفات		
المزغورتيون فى عويفات		
اولاد فتح الله فى رقرق		
اولاد ابى عزيز فى رقرق	رقرق	الشفوشة فى رقرق
الزرق فى رقرق		

الطبة فى قرية ميزا	اولاد داوود	اولاد الحجاره
السكبة فى قرية ميزو		
اولاد ابراهيم فى قرية ميزو		
اولاد اسماعيل فى قرية ميزو		
البغانة فى جادو	اولاد عثمان	اولاد معيوف
اولاد ابى خبطة فى جادو		
الخرش فى قرية جمارى		
المواقير فى ميزو و جادو		
اولاد عبد السلام فى ميزو و جادو	اولاد نوح	اولاد سلطان
الهدادرة فى ميزو و جادو		
اولاد على فى جادو و ميزو		
الجواهلة فى تمزدة		
اولاد معيوف فى ميزو	اولاد زكريا	اولاد سلطان
اولاد سالم فى جمارى		
اولاد يخلف فى جمارى و ميزو		
اولاد الخرش فى جمارى		
البناييك فى ميزو	اولاد زكريا	اولاد سلطان
الدرابزة فى ميزو		
اولاد زكريا فى جادو والقزير تموقيت		
اولاد خليفة فى مزقارة		
اولاد احمد فى مزقارة	اولاد زكريا	اولاد سلطان
اولاد على بن صالح فى لوجلين		
المطارفة فى قرية اوشبارى		

الثلاثة هم من قبيلة زواقة — مدغيس . اولاد على من اصل تركي .  
وينحدر اولاد ابى رأس من ابى منصور اليأس حاكم جبال نفوسة ابان عهد بنى  
رستم فى القرن التاسع . اما العبادلة فهم من اخلاف جند الفتح الاسلامى ،  
واخوة لمرابطى الرحيبات . واولاد شبل ينحدرون من عميرة رياح ( بنى  
هلال )

وفى تاجوراء ثمة بطن لنفوسة يضم افخاذا ثلاثة :

المواطيس  
الكنادرة      الدخاينة  
الخلافة

اولاد عيدان

تميزدة  
البكاكشة فى تمزدة  
التنازقة

عزابة الجادويين فى جادو  
عزابة تنميرة فى تموقيت  
عزابة تنميرة فى جادو  
عزابة تنميرة فى القصير  
عزابة تنميرة فى القصير  
عزابة تنميرة فى جنانون  
عزابة البزونية فى جادو  
عزابة اولاد مليو فى ميزو  
عزابة ايوب فى جنانون

العزابة

الجدورة فى تميزدة

الغوالى فى تميزدة

العبادلة

القواسم

الحقفاء فى شكشوك

اولاد حمد

الفواخر

اولاد شبل

الشقران فى شكشوك

شقران

اولاد بدر فى المسيدة

ملاحظات :

يضم اقليم فسّاطو ، المتاخم للزنتان والرجبان ، كما اسلفنا ، مجموعة من  
بطون نفوسة وزناتة وبنى سليم وافخاذا اخرى مختلفة .

## الباب العشرون

### بئر الغنم (الحوض)

يضم هذا الاقليم قبيلة الحاميد بفرعيها الغربيين والشرقيين ، وهم عميرة من دباب ( بنى سليم ) . وبعد ان فتك بهم الاتراك خلال العهد العثماني الثاني على اثر مقتل غومة المحمودى سنة ١٨٥٨ م فقد نزح عدد منهم الى مناطق اخرى . كما يقيم في بئر الغنم اصحاب الحاميد الغربيين والحاميد الشرقيين بطون من قبيلة زناتة متاخية معهم ، وبتون من المرابطين ، وفيما يلي بعض التفاصيل :

#### الحاميد الغربيون

جزء من هؤلاء وهم الخبول يقيمون في جامع القريو والجديده في ساحل طرابلس	اولاد عون اولاد سلطان اولاد الاعور اولاد المنتصر	اولاد المرمورى
لهم اخوة في تونس	القداثرية العجائية الاذياب الشهب اولاد عافية العنائقية	الشعاليل
	النكاكسة عيال ابى دبوس القنائدية العطايا	القويات



المسائنة

زناة

من اول شبل جد المحاميد

اصحاب المحاميد اولاد نوير :

الغريبين النقاقرة

### المحاميد الشرقيون

اولاد الصغير

اولاد سعيد

لهم اخوة يقيمون في مزدة  
وآخرون في وادي الشاطيء

بن صولة

التياب

اولاد احمد

العوائديون : العويديون

القديرات

الكرابيب

الشراشمة

الخشوب او الخشيبات

خشيبات القبلة او اولاد

الخادم

زناة

اصحاب المحاميد  
الشرقيين

ضناء ابن سلام  
العليقات

اولاد خليفة :

القرناء

الشواولة

اولاد عمر

اولاد زاوية

اولاد احمد :

المراقبة

الحجاج

اولاد ابراهيم

اولاد الجنف

اولاد سويسى

الربائع

اولاد دخيل

المزاوغة

الخطرة :

اولاد ابي سيف اولاد سيدى ابي النيران

### ملاحظات :

الحرارت المقيمون في الرابطة الغربية ينحدرون من المرابط سيدى احمد ابي  
حرارة .

القديرات من اخوان سيدى احمد ابي النيران في مزدة . كما ان التياب  
يقيمون في مزدة ووادي الشاطيء . واولاد ابي النيران هم من اخوان سيدى  
احمد ابي النيران بزواية ابي مادي — ككلة . والمزاوغة من مرابطي ترهونة .  
والخطرة من مرابطي ككلة .

## الرجبان

### قبيلة الرجبان

ينحدر افراد قبيلة الرجبان من جدهم الاكبر سيدى احمد الرجبان الذى عاش وتوفى فى المنطقة التى به سُميت .

وتتضم منطقة الرجبان اولاد عبيد واولاد عبد الجليل . ولهم علاقة وطيدة بالزنتان المجاورين لهم وبيطون وافخاذ من المرابطين وغيرهم .

### ١ - اولاد عبيد

اولاد عثمان	اولاد عبيد
اولاد حامد	اولاد احمد
اولاد احمد	القلالة
عيال المرؤم :	عيال عثمان
عيال الفريك	عيال منصور
عيال منصور	قريش
اولاد وحيدة	اولاد جابر
العياب	اولاد عجّاج
اولاد عجاج	اولاد يحيى
اولاد سيدى حسين :	اولاد سيدى حسين
ذرارى سروين	ذرارى مرابط
ذرارى مرابط	شقى

## ٢ - اولاد عبد الجليل

اولاد عون	اولاد عبد الجليل
القردة	القرنة
اولاد عبد الحق	الطلاب
اليعاقيب	البريكات
الشهب	البراهمة
المصيريون	اولاد عبد الجليل
عيال نصر	الطلاب
اولاد العرضاوى	البريكات
اولاد ابن نصر	البريكات
القليّات	البريكات
يقيمون فى تبركت مقر جدهم	البريكات
يقيمون فى زنتوت	البريكات
يقيمون فى تبركت مقر جدهم	البريكات
لهم اصل مشترك مع عائلة دائر الليل فى قبيلة البرج يغريان وهم متآخون مع الرجبان ويقيمون فى قرية الحزيم .	البريكات
مرابطون من ذرية سيدى عبد الله ابى جطللة جد جميع جويصلات الاصابعة . اما الكرعان هم اخوة اولاد مهلهل من اولاد سنان بالاصابعة .	البريكات
عيال الوحيشى	البريكات
الكرعان	البريكات
القمامدة	البريكات
البصاصة	البريكات
اولاد الحاج	البريكات
من ذرية المرابط سيدى حسين	البريكات

القوائدية : يقيمون في قصر دلة

الموازن

اولاد جلال

اولاد مرسيت

المناخات

السبعة او  
سبع

من عشيرة اولاد ذؤيب

يقيمون في وادي ميمون  
قرب درج

ملاحظات :

القلالة من هواره . عائلة المروم من ذرية المرابط سيدي المروم . اولاد سيدي مرابطون . ذراري سروين من هواره او لواته . اما ذراري المرابط فهم من المرابطين . اليعاقب من هواره . القليات من ذرية سيدي احمد الروجبان . القرناء من هواره . عيال الوحيشي من ذرية المرابط الحاج ابي جطللة ، اما الكرعان فهو اخوة اولاد مهلهل ( الاصابعة ) .

## الرحيبات

تضم منطقة الرحيبات مجموعات من بطون زناتة واولاد الحارة والعبادة والصخور والمرابطين وهم كالاتي :

اولاد عطية

الحصنة

يقيمون في قرية انير وجيصال

والخربة

وتكوّن هذه العميرة مع عميرة

الصقور قبيلة الرحيبات

اولاد عون

الهراسة

اولاد ابراهيم

اولاد محمد

العبادة

ذراري دغيم

البراوسة

المالطية

زناتة :

الحمامصة

المجتن

اولاد نصر

اولاد صالح

الزررق

السلامات

العزابة

اولاد عامر

اولاد ابي

جديد

زناتة

اولاد معيوف

الشياب

السلامات

العزابة

اولاد عامر

ينحدرون من قبيلة زناتة

يقيمون في جيصال

يقيمون في انير وجيصال

ينحدرون من سيدي محمد بن سنان

اسود اللسان ابن سيدي شيبه

الصحاني

مرابطون من سلامات ترهونة

يقيمون في الخربة وجيصال وبي

حديد

يقيمون في جيصال

اولاد علاق  
الفياصلة اولاد جلال  
في الفياصلة  
الحدادة  
القشاشرة القنفايد  
في قصر الجديد

### ملاحظات :

اولاد معيوف من اولاد الحارة . العبادلة من المرابطين . اولاد ابي جديد من لواته . وزناتة فخذ من عشيرة زناتة . اما الشيباب ينحدرون من سيدى محمد سالم اسود اللسان المدفون في الجوش الكبير وهو من ذرية سيدى شيبية احد صحابة رسول الله ﷺ . السلامات من ترهونة . واولاد عامر من فسّاطو . الصخور قبيلة عربية تشكل مع قبيلة العبادلة جل سكان الرحيبات . اما بطون مبيتون والحمران وونزيرف وقضروس يرجح انهم من اخلاف نفوسة او لواته . الفياصلة والقنفاضة او القنفايد يرجع اصلهم الى الخرائى .

الصخور :  
الاحواو  
الغراسلة  
الحدادة  
الدوادية  
ذرارى سالم  
الشفاترة  
ذرارى موسى  
البواشنة :  
ذرارى سالم  
ذرازى جامد  
عائلة رخومة  
ذرارى عبد الله  
الشوايا  
ذرازى الفقيه عمّار  
ذرارى خليفة  
ذرارى بن برنوس  
ذرارى غرس الله  
ذرارى عون  
ميتيون :  
الحمران  
التركار  
الخاتمة  
الدبالة  
قضرس :  
في الفياصلة

الصخور

ميتيون

الحمران

ونزيرف

قضرس

## الباب الحادى والعشرون

### الزاوية الغربية

تضم منطقة الزاوية الغربية العديد من القبائل العربية ( بنى سليم ) و ( بنى هلال ) ومرابطين و بطون من هرارة ولواته . وينقسم السكان الى فئتين :

أ — البلاعزة ومرابطو الزاوية

ب — الكراغلة والجوارى ومرابطو صرمان

### البلاعزة

ينتمى البلاعزة الى ابي العز بن اشقر بن حميد بن جارية ، عشيرة الجوارى ، دباب ( بنى سليم ) ، وهم ينتشرون فى المنطقة على النحو التالى :





### اولاد يربوع - والمرابطون

ينتمي اولاد يربوع لدباب ( بنى سليم ) وهم اخوة اولاد اسنان ، وفيما يلي بطون وافخاذ هذه العميرة :

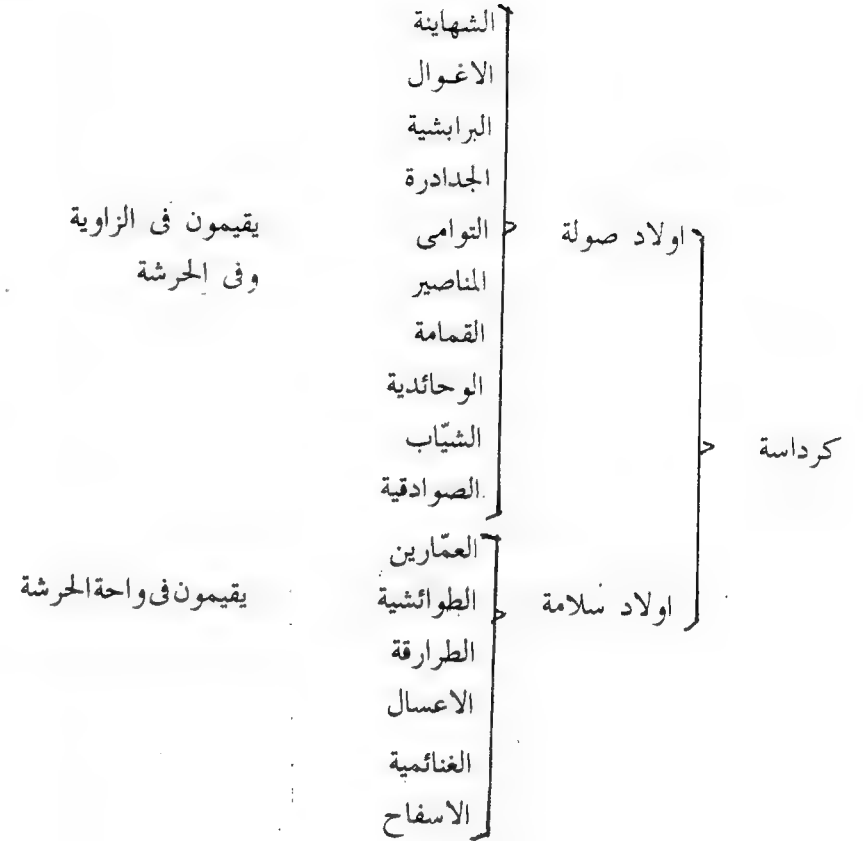

مرابطون

الحرش	اولاد الى حميرة	ينحدرون من سيدى ابراهيم الى
السوارى		جميرة ويمتون بصلة القرنى للفواتير
الهناقرة		واولاد الشيخ واشراف قماطة
اولاد المشيرى		وجفارة
الاجباو		
العمارين		
المجازيب		
اولاد حسين		
الاشراف		
اولاد سيدى على عبد الحميد		
الرحمانية	الرحمة	
الشكالطة		
الزنابرة		
العكاريت		
السوائسية		
الشكائلية		
الشواقير		ينحدرون من سيدى الرماح
الرعايبية		
الصيدود		
القزائمية		اولاد سلاك
الشعارنة	اولاد عمارة	
اولاد احمد		ينحدرون من سيدى عمارة
اولاد ميلاد		

جدهم المرابط سيدى احمد	اولاد محمد		
القمودى		الحفيظات	
يقيمون فى الزاوية والحرشة		المشائخ	
وجودايم		اولاد يحيى	
		اولاد شائب الذرعان	
ومن المعروف ان قمامدة تاجوراء		الخرايشة	القمامدة
ابناء عم لهم وهم ينحدرون من		اولاد احمد	
سيدى عبد الحميد ضوء الهلال		اولاد المبروك	
		اولاد الصغير	
		اولاد المرابط	
	المعامير	الابشات	
	اولاد عزالدين		
مرابطون ينحدرون من سيدى	اولاد احمد		
عبد الرحمن البشتى .	اولاد حسين		
ينحدزون من سيدى احمد بجر	القناطرة		
السماح من اولاد يربوع	قصر ابن مريم	اولاد ابن مريم	
	الدخاخنة	اصحاب اولاد ابن مريم	
	الخلايفية		
	الميشات		
	الكعابرة		
	الشهبانة		
	البناء عيسى ( ابناء ابن عيسى )		



اولاد عجينة او الاصابع  
 القراطى  
 اللوابة  
 المدادحة

وسط ابن الحاج  
 اولاد الحاج  
 اولاد مصطفى  
 كراغلة  
 العوسجة

البشانة  
 البواكير } كراغلة ديلة

السود  
 الشرف } اولاد موسى  
 الحبابسة  
 من قبيلة الجوارى ويقيمون في  
 واحة الصابرية . ومتآخون مع  
 الكراغلة

اولاد عبد الرحمن  
 اولاد ميلاد  
 المراتحة  
 الرقاقة  
 الكبادة  
 الرحمانية  
 الرجيبات  
 لواتة  
 الشواكين  
 السكندلية  
 الرعايا او  
 القبائل

اولاد احمد  
 المشارى  
 القريو وهو قريشى من بنى مخزوم  
 ينحدرون من عمر عبد الرحمن  
 فى الحجاز

اولاد حسين  
 اولاد البشكار  
 المشائخ  
 اولاد حميدة  
 مرابطون ينحدرون من سيدى  
 الشريف المغربى

القراوى

الاشراف

### كراغلة

الاغواج  
 الدبادبة  
 اولاد الآغا  
 المسارته  
 اولاد طويل

اولاد حسن  
 اولاد على  
 اولاد عمر } اولاد سالمة

اولاد الآغا  
 اولاد حسن  
 الزمامة

الشواش  
 اولاد زميرلو  
 اولاد خليل  
 الخبائلية  
 الكوادنج  
 اولاد ناى  
 اولاد مامى  
 اولاد الاعوز  
 وسط ابن عثمان

	الكيخ	اولاد عمارة
	الشراشرية	
	النواصر	
ينحدرون من سيدى عبد الصمد	العواشق :	
العاشق	اولاد جمعة	
	اولاد صقر	
	الحوافى	
	القناندة	
	اولاد عامر	التبينات
	اولاد احمد	
	المعاتيق	اولاد حمّاد
يقيمون في قرية ابي عيسى	اولاد طويل	
	الكفّش	
	اولاد شطبية	
	اولاد غان	الحمرة
يقيمون في الصابرية	الحمرة	
	الحجاج	الجوامعية
	الغنائمية	
	الجرائدية	
	اولاد جامع	
	الهلبة	
	الخرابشة	
	اولاد حسين بن عمر	

الفرارحة	الطيباش
من النواحي الازبع	
القصابى :	
من وادى الشاطيء	
المقارحة :	
من مصراته	
المسارته :	
من المغرب الاقصى	
السعائدية :	
من المغرب الاقصى	
الرمشانة :	

صرمان

الجوارى

ينتمون الجوارى لبنى سليم عشيرة دباب ، وهم كما يلي :

اولاد سعود	اولاد ابي الليل
الشعافيون	
اولاد مالك	
الرتيمات	
المسارته	
الزرارقة	الحرائزة
اولاد رحومة	
الفرايس	
اولاد اللقى اللافى	
الثوابت	

يقيمون في صرمان

يقيمون في صرمان

الخلائية

المناصير

الختاوشية

ماقورة

الطرارمة

اولاد ابراهيم

السماعنة

الاغوال

ملاحظات :

ينحدرون من المرابط سيدي

احمد بن جابر وهم من نوايل

زواراة

كانت منطقة الزاوية الغربية تسمى خلال العهد ما قبل العثماني زاوية اولاد سهيل او زاوية العمورى .

اولاد مسعود هم فرع من اولاد ابي زيد المقيمين بترهونة . العلالقة فخذ من علالقة العجيلات . اولاد صولة واولاد سلامة واولاد ابن عون الله او عطاء الله يقيمون بواحات الزاوية والحرشة . يقيم القمامدة في الزاوية والحرشة وجودايم وهم مرابطون ينحدرون من سلالة سيدي احمد القمودى المتوفى سنة ١٥٧٦ م وهم اخوة اولاد يحيى بتاجوراء الذين ينحدرون من ذرية عبد الحميد ضوء الهلال شقيق سيدي احمد ، المتوفى بتاجوراء سنة ١٥٨٣ م . والابشات من ذرية سيدي عبد الرحمن البشت المتوفى سنة ١٤٩٤ م . واولاد ابي مريم الذين يطلق عليهم اسم امهم مريم عبد النبي الاصفر من اولاد ابي سيف بمزدة ، هم من سلالة المرابط سيدي احمد بحر السماح المتوفى سنة ١٥٧١ م .

وينحدر اولاد ابي حميرة من سيدي ابراهيم ابي حميرة المتوفى سنة ١٥٩٠ م وهم ذوى القرني فواتير زليطن وقماطة الجفارة ، وينتسب هؤلاء لبني سعيد من رياح ( بنى هلال ) والرحمة من سلالة سيدي الرماح ، والعواشق من ذرية سيدي عبد الصمد العاشق . واولاد السلاك من سلالة سيدي السلاك ، والقراوى من ذرية سيدي عمر عبد الرحمن القراوى المتوفى بالصابرية سنة ١٥٩١ م وهو قريشى من بنى مخزوم .

اولاد ابي رأس

الضواوى

اولاد حسين

اولاد ناصر

الرباعيون

يقيمون في صرمان

مرابطون

اولاد زكري

اولاد عبيد

اولاد يحيى

اولاد راشد

اولاد حسين

السعدلية

القرانقية

الشهب

العمامرة

الشعابنة

اولاد يحيى

اولاد حسين

اولاد عمر

الدقيقات

اولاد سالم

اولاد ابن الفقيه

اولاد احمد

الاصباع

المحاجيب

الطبايرة

اولاد ابي عيسى

القرارضة

ينحدرون من سيدي يحيى

المحجوب

ينحدرون من سيدي عبد الكبير

من المغرب

من ذرية ابي عيسى العمورى من

دباب بنى سليم وهو ولى صالح

ومؤسس زاوية العمور

ينحدرون من المرابط سيدي

مخلوف

ينتمي اولاد موسى للجوارى ، دباب ( بنى سليم ) ، اما الاشراف من ذرية سيدى محمد الشريف .

الكراغلة يقيمون فى واحات الزاوية . والمسارته من اهل مصراته ، والمقارحة من وادى الشاطيء .

الرعايا او القبائل بطون وافخاذ من هوارة ولواته وهم اقدم سكان المنطقة . ومن المرجح ان يكون اولاد ابى الليل من سعادى برقة من ابناء سلام ، وقد هاجروا غربا خلال القرن الرابع عشر الميلادى واقاموا فى صرمان .

### العجيلات

#### سكان العجيلات

يتكون سكان العجيلات من عشائر وزاغة وزناتة ودريسة وبنى سليم والمرابطين . وقد سُميت العجيلات نسبة للمرابط ابى عجيل ( محمد حركات الانصارى ) من سلالة الانصار بالمدينة المنورة . وفيما بلى عمائر ويطون العجيلات :

#### ١ - قبيلة العجيلات

	الدرابى	اولاد الشيخ
	المشارى	
ينحدرون من المرابط محمد حركات الانصارى	اولاد سلامة اولاد ابى زيد اولاد موسى	
	اولاد عطية	الزرامقة
ينحدرون من سيدى زريق فى العجيلات	اولاد عمر اولاد التومى اولاد على	

الرتاترة  
اولاد سالم  
اولاد عبد الله  
السود  
الجحوش  
الزويتات  
اولاد اسماعيل

اولاد راشد

الحارة والبعواى  
العياب والضرعاء  
اولاد عائشة  
الهليل :  
الشواميخ  
العكاريت

اولاد حسن او  
جهة الوادى

ينحدرون من المرابط سيدى احمد جهلول

الضواوى  
الصلائحية  
المحادرة  
الغزازنة  
اولاد سلامة  
الحمراء

العريشات

الذوابة  
اولاد الحجلة  
المجاهدية  
الشبائكية  
السياح  
الرحاينية

القواضى

الزرارقة :  
 اولاد عبد الرحمن  
 اولاد عيسى  
 اولاد عبيد  
 اولاد بركة  
 اولاد شرف الدين :  
 الدواودة  
 اولاد عمّار  
 اولاد عون

اولاد شرف الدين

من المرجح ان يكونا ذوى قرى  
 لقبيلة اوسادان فى غريان

الخضر  
 الجوامعية  
 اولاد يحيى  
 اولاد عكاشة

اولاد العيسى

البيساكرية  
 الضواوى والبياضيون  
 الحمارين والجدور  
 الدعافسية والغدامسية  
 الروادى  
 اولاد اللافى  
 الصكحة  
 الهرشة :  
 الشواخ السرائرية  
 القفندة  
 الولولة  
 اولاد بوكر :  
 اولاد بوكر واولاد  
 النجاجرة

المعيزات

الهرشة

٢ - قبيلة العلالقة

الخضرة  
 الزرقة  
 العبادلة  
 القشاوطة  
 القوادرة  
 الوشحة  
 اولاد مبارك  
 اولاد الفقيه  
 اولاد ابى بكر

قصر العلالقة

من ذرية عمر بن سلطان في دحمان ولهم اصل مشترك مع قبيلة الكراشوة	اولاد احمد اولاد عبد الجليل اولاد ابي الخير اولاد حمودة	اولاد سلطان
ينحدرون من سيدى راشد القاليل	الغرابلية : اولاد ابي القاسم اولاد احمد	الغرابلية
ينحدرون من سيدى عطية بن قديش	اولاد رحومة والكياب اولاد ابراهيم النويرات اولاد ابي حامد الحجاج	الفتاحلية
من ذرية سيدى يحيى بن دبابش	الدبابشية : اولاد يوسف اولاد بركة اولاد دبابش اولاد سليمان	الدبابشية

### ملاحظات :

الزرامقة من ذرية المرابط سيدى زرميق . اولاد راشد من زناتة وهوارة . وينحدر  
الضواوى من المرابط سيدى حمد . المدهيين من ذرية المرابط عبد الرحمن  
المدهونى . اولاد سلطان مرابطون من ذرية عمر بن سلطان . الغرابلية من سلالة  
المرابط راشد الكلبي . اما الفتاحلة فهم من ذرية سيدى عطية بن قديش .  
والدبابشية فهم من ذرية سيدى يحيى بن دبابش . قصر العلالقة واولاد شرف  
الدين واولاد العيسى ينتمون للعلالقة ( بنى سليم ) . الخطاطبة يرتبطون بصله قرنى

الخطاطبة الفوقية اولاد عبد العزيز العوامر المساعد اولاد الحاج اولاد محمد اولاد حسن	اخوة للعمائم في ورشفانة	الخطاطبة
العمائم : الخطاطبة الاوطية : الهداولة اولاد الثابت اولاد المنتصر القنابرة الفلاحه اوريمة : الشوايات	اخوة اوريمة في زوارة وجنزور	
اولاد عبد الله واللجمة اولاد ابراهيم والاقفاف اولاد بركة والهوادي اولاد الفقيه والخلائف	من ذرية المرابط سيدى عبد الرحمن المدهونى	المدهيين
اولاد مبارك اولاد مسعود اولاد الفقيه : الطيّاش والشواميط المخابشة والمسالمية	من ذرية سيدى منصور الكواش اولاد سيدى عمر بن الفقيه في دحمان	زواغة

## العطاشة

اولاد زائد	العطاشة
الجرارفة :	
ينحدرون من اوريمة	
اولاد ابن عريبي	
يؤكد الثقة ان لهم اصلاً	
اولاد الحاج	
مشاركاً مع اولاد عيسى	
اولاد عبد السلام	
اولاد عيسى	
اولاد بن مقاتل	
اولاد بكّة	اولاد عيسى
اولاد ابى ذئب	
التلالعة والغراوى	
اولاد ابن مشيع	
اولاد بقوش	
التوينين	
قادمون من الزاوية الغربية	
الكرغلية :	
من زليطن	
القطساء :	

## التلاله

السلاطمية	التلاله
العشاشنة	
القفازة	
اولاد ابى الشواش	
ينحدرون من تليل	الدرايسية
العجيلات	
اولاد الحاج	
اولاد رمضان	
قادمون من المغرب الاقصى	
اولاد عبد العزيز	

مع خطاطبية جنزور ، كما ان اوريمه يرتبطون بصله رخم مع اوريمه جنزور . اما زواغة فهم من قبيلة دريسة القديمة ، ويستثنى منهم اولاد مسعود الذين ينحدرون من المرابط سيدى الكواش ، واولاد الفقيه المنحدرين من المرابط سيدى عمر بن الفقيه .

## زواره

### سكان زواره وضواحيها

زواره مدينة هامة تقع على ساحل البحر الابيض المتوسط على بعد ١١٧ كم غربى طرابلس بها مينأ بحرى صغير ترتاده السفن وبجواره جزيرة فروة وسواحلها غنية بالفروه البحرية وتحيط بها الحقول الزراعية والاشجار المثمرة من النخيل والكروم والزيتون وغير ذلك .

يستوطن زواره اقدم القبائل الليبية من بنى ولول وهم بطن من ضريسة جذم مادغيس وهم مع غيرهم يشكلون فئتين :

أ - العطاشة      ب - التلاله

تضم الفئة الاولى اولاد منصور والنوائل من المناعة وتضم الفئة الثانية النوائل من الاعراش وعمائر وافخاذ من اصول اخرى مع العلم ان النوائل ينحدرون من بطون دياب بنى سليم . وينتشر هؤلاء جميعا فى البلدة وفى المنشية والعسة والجميل ورقد وزلطن وجنان بن نصيب ووادى المقطع . وهم كما يلي :

من محاميد الحوض من مصراته	اولاد سعيد اولاد الحاج موسى اولاد عبد الله اولاد الحاج ابراهيم اولاد الحاج سليمان اولاد يخلف اولاد ابن جبارة :	اولاد منصور العزابة
من جزيرة جربة التونسية يقيمون في الجميل والمنشية وهم خدام المرابط عبد الصمد العاشق بجنوب غرنى زوارا	المصادقة الكرادغة القطاطية	السعفات
مرابطون اشراف	اولاد نصر اولاد ابن عبودة اولاد الحاج اولاد العربي اولاد الترائكية اولاد خليفة النقاقرة القيط القوادرة اولاد يحيى	الحميدات
يقيمون في جنان بن نصيب	النصائية اولاد يوسف اولاد شرف الدين الرحيبات	اولاد الشين

يشكلون مع الدرايسية واحدة	اولاد ابن مهدي اولاد عاشور اولاد زائد اولاد الحاج القنادرة الحلبه الزرابيية البراركة الاسباخ اولاد سالم بن علي الدهائمية	الدبابه الزفافة
يمتون بصلة القرني للعطاطشة	اولاد ابن معمر اولاد غربية اولاد سعيد اولاد خليفه اولاد ابن يحيى ننيس العمارنة اولاد ابي كريعات المالطية اولاد ابي مسعود الحصائرية	القصار اولاد علي بن زائد
قادمون من غريان		



## ١ - النوائل

ينتمي النوائل المناعة الى دياب من قبائل بنى سليم ، ويقيمون في زوارة وينقسمون الى البطون والافخاذ التالية :

### ١ - المناعة

اولاد حرب	} التقاقر
اولاد مسعود	
العواشبية	
الختارشة	
الازواق	} البحيرات
السوارى	
اولاد على	
الردائفة	} العكارته
ضرارى منصور	
الرقائقية	
اللغاتة او ضرارى منصور	
الحمرونى	} القمازيز
المشامير	
ضرارى اى زيد	
الطرارمه	} القمازيز
الابشار	
السود	

من ذرارى اى زيد من نوائل عقبه في الزاوية الغربية

المجازبة	} خويلد
اولاد بن النور	
اولاد التواقي	
اولاد محمد	
اولاد الصّحاح	
السبانيون	
اولاد زائد	
اولاد ميلاد	} وريمه او الصوالح
مسعود	
اولاد خليفة	
الفقهاء	
اولاد عبد الجليل	
اولاد موسى	} ملحوظة :
اولاد بن موليد	
الشباشبه	

ينتمي كل هؤلاء الى بنى ولول ماعدا الحميدات الذين يعود اصلهم الى المرابطين ، وكذلك اولاد الشين فهم من سلالة سيدى نصيب وسيدى عبد الصمد اما بطن خويلد فهم من المرابطين ايضا وينحدرون من سلالة سيدى بالقاسم بوشويشة ، وبطن وريمه المقيمون في رقدالين هم خليط من بنى ولول القدماء وبنى سليم ، باستثناء الشباشبه فهم من المرابطين بل من غرارات الديار التونسية .

## سكان جزيرة فروة

تقع جزيرة فروة في خليج ابي كاش دون الحدود مع تونس .

الحقيقة ان فروة ليست جزيرة وانما هي شبه جزيرة او لسان ارضى طوله ١٢ كم في داخل البحر الابيض المتوسط في عرض ٢٥٠ متراً يفصله مستنقع ضحل جداً عرضه ٣ كم ويسير معه في خط متواز على امتداد الشاطئ .

وفي داخل الجزيرة او شبه الجزيرة بساتين غناء وآبار ذات مياه عذبة ورمال ناعمة تغطي التربة وتظهرها بمظهر الشاطئ البديع واشجار النخيل ومساكن .

يقيم في هذه الجزيرة حوالى ٣٥٠ نسمة من سكان زوارة وضواحيها وهم يشتغلون بالزراعة وصيد الاسماك وهم يصدرون الاسماك على اوسع نطاق الى اسواق زوارة وطرابلس . ووسيلة النقل بين الجزيرة واليابسة زوارق ذات محركات تنحر صباح كل يوم من ابي كاش الساعة الثامنة صباحاً .

### الجوش

### الصيعان

الصيعان قبيلة عربية من المرابطين ينحدرون من الولي الصالح سيدى محمد بوصاع . ومن ابنائه الاربعة : خليفة ومحمد وعبد الناصر وسلام تكونت قبيلة الصيعان التي تقيم في الجوش وتفرعت منهم البطون والافخاذ التالية :

اولاد خليفة  
اولاد التواقي  
الشهب  
العمية  
اولاد عجاج } اولاد شرادة

## ٢ - الاعراش

وتتفرع من الاعراش البطون والافخاذ التالية :

اولاد الحاج  
اولاد محمود  
القطشه  
اولاد عدال  
السواونة  
الحنانشه  
الضيافات  
اولاد علاق  
اولاد مرابط  
اولاد الوحيشى  
اولاد خليفة } الجراجرة  
اليعاقيب  
الدخائلية والرامامشة  
التويجره  
اولاد محمد } العبابشة  
العثامنة  
ضرارى الكيلانى  
ضرارى الحاج عبد الله } المجانية

ينتمى المجانية الى المرابطين

ويقيم في الجوش ايضا الجواشنة وهم من المرابطين :

اولاد احمد  
الخبابجة  
اولاد المنتصر  
البلاعزة  
الجواشي

ويتاخم الصيعان قبائل المحاميد الشرقيين والغربيين

العظائمة  
اولاد عيدان  
المكاشبة  
اولاد عمر  
الصهائدة  
اللطايفة  
الموامنة  
اولاد ابي القاسم  
اولاد سالم  
اولاد ابي ضاوية  
اولاد نصر  
اولاد يحيى  
الهائلة  
الجهر  
اولاد حامد  
الابقار  
اولاد دغمان  
اولاد سلام

اما اولاد طالب فهم ينتمون الى قبيلة دباب من بني سليم ، وهم كما يلي :

المواجد  
الحرامية  
ذراري محمد علاق  
الجبيبات  
العلاونة  
اولاد عزيز  
اولاد طالب

## الباب الثاني والعشرون

### فزان

#### سكان فزان

ينتمي اهل فزان كغيرهم من الليبيين الى قبائل عربية المنشأ قدمت الى هناك عمائر وجماعات على مراحل زمنية متعاقبة من شبه جزيرة العرب اما من اهل العرب العاربة من جرهم او قحطان او كنعان او من العرب المستعربة الذين يعود اصلهم إلى عدنان .

وقد استوطنت هذه الجماعات منذ ازمة ضاربة في اطناب التاريخ هذه الرقعة الشاسعة المترامية الاطراف التي تقدر بنحو ٢١٣,٠٠٠ ميل مربع والتي تحيط بها جبال صخرية وعرة المسالك وبحر هائل من الرمال والحصباء ، وتمكنت من البقاء والرسوخ والتغلب على مصاعب الصحراء باعمار الاودية واستزراع السهول وتشييد المدن والقرى .

ينتشر اهل فزان في وادي الشاطيء ووادي الآجال وغات والقطرون وبراك ومرزوق وسها واوربارى وادرى ووادي عتبة وزويلة وغير ذلك .

يقيم في هذه المناطق سكان من نفس القبائل المقيمة في المناطق الليبية الاخرى مثل التي سبقت الفتوحات الاسلامية كصنهاجة وهوارة ولواته وزويلة واهل غدامس واوله او احفاد جند الفتوحات الاسلامية من المرابطين الذين استقروا هناك وعمائر من بنى سليم وبنى هلال مثل المقارحة والحسلونة واولاد سليمان والحاميد والمجابرة واولاد ابي الليل ... سكان فزان ، باستثناء العنصر الافريقي ، هم من العرب العدنانية او العرب القحطانية .

## أهل فزان القدامى

نقدت تضاربت آراء المؤرخين والمستشرقين حول أصول سلالات أهل فزان القدامى ، ولا سيما أهل جرمة وحضارتهم الشهيرة ، وإلى أي قوم ينتمون ؟ وكيف تمكنوا من بناء حضارة في أعماق الصحراء ؟

ومن الطبيعي أنه لم ينجح تاريخ شعوب (العالم الثالث) من تسلط مستشرق ورحالة الغرب وتزويرهم للحقائق على الرغم من أن التاريخ هو عبارة عن أحداث تحصل في زمان معين ومكان معين يجب أن تروى بواقعية ونزاهة وصدق . على العدم .

كثرت التكهنات في كتب التاريخ ، التي تارة تستمد الوقائع من الأساطير وتارة من افتراضات لا تخلو من غرض أو عدم المأم باحداث التاريخ .

يقر بعضهم أنه لم يتوصل إلى معرفة أصل (الجرامنت) أو الخرماني ولا الموطن الأول لهم ولا الزمن الذي جاؤا فيه إلى الديار الليبية الجنوبية . ويتكهن آخرون أن الخرماني (الجرامنت) والنساميون — يسميهم الاغريق ثم الرومان — هم من بقايا مملكة آمون في واحة سيوة التي غادروها هربا من جيش الامبراطور الفارسي قمبيز ، واستوطنوا فزان وبنوا حضارة جرمة .

ومن الطبيعي أن يدحض هذا التكهن نفسه بنفسه ذلك أن جرمة كانت قائمة خلال القرن العاشر / الثامن قبل الميلاد في حين حدثت غزوة قمبيز لمصر خلال القرن الخامس قبل الميلاد بل لم تصل جيوش فارسية إلى سيوة ذلك لأن عاصفة عاتية بددت شملها واهلكتها في أعماق الصحراء . ومن هنا لم يغادر أهل سيوة القدامى بلادهم إلى فزان مطلقا .

وثمة زعم آخر أن (الجرامنت) أصلهم من جزيرة صقلية وجزيرة سردينيا جاءوا إلى السواحل الليبية وامتزجوا بأهلها بالمصاهرة وبواسطة التجارة ثم هاجموا منها مصر القديمة خلال القرن الحادي عشر قبل الميلاد ، ومنوا بهزيمة

وارتدوا على أعقابهم متوغلين في أعماق الصحراء حيث الجبال الغنية بالمعادن والواحات الغنية بالمياه والمرعى وبنوا حضارة جرمة .

إن هذا الزعم لا يقوم على أساس علمي ولا على سند تاريخي إذ أنه لم يستوطن الصحراء مطلقا اقوام من قارة أوروبا ، ولا يوجد ما يدل على وجودهم إلا من حيث العنصر ولا الملامح ولا اللون والخصائص الوراثية ولا السجاييا ولا اللغة بعكس أهل جرمة الفزازنة ذوى البشرة السمراء والارومة الشرقية الاصيلة التي هي شبيهة بأهل جنوب شبه جزيرة العرب من حيث الشكل والاحوال والعادات والتقاليد وغير ذلك ، علاوة على أن حضارة جرمة كانت قد نشأت قبل ظهور الامبراطورية الرومانية بنحو ثلاثة قرون ، وثمة زعم آخر .

وقد ادعى الاغريق أن الجرامنت هم من أصل يوناني وأوردت في رواية اسطورية أن الملك مينوس قد نفى ابنته الاميرة أكاكليوس الحيلي سفاحا إلى شواطئ ليبيا حيث أنجبت ابنها الملشنكس والذي أطلق عليه فيما بعد اسم جرمة ، والذي أحب الخنثى تيتونيا وولدت له مولودها (الاله) نسامون . وتقول الاسطورة الساذجة أن الجرامنت والنساميوس يرجعون بأصولهم إلى عرق يوناني ... وهذا الزعم يغني عن التعليق لأنه اسطورة من نسيج خيال ساذج لا يمت للحقيقة بصلة .

ويرجع مؤرخون آخرون الجرامنت إلى نوميديا ، أو بعبارة اصح فلؤل دولة نوميديا التي انهزمت أمام الروم وقد لجأت هذه الفلول — كما يقال إلى فزان واستت حضارة جرمة وطبقت الاساليب الحضارية ووسائل المعرفة التي كانت مطبقة في نوميديا وقرطاجنة .

لا شك أن هذا الرأي يتنافى والأدلة التاريخية ذلك أن حضارة جرمة كانت قد نشأت وازدهرت وسادت قبل أن تظهر نوميديا وقرطاجنة معا على خريطة الوجود بعدة قرون .

لقد ظهرت حضارة جرمة بالدليل القاطع ابان القرن العاشر / الثامن قبل الميلاد في حين تأسست دولة قرطاجنة خلال القرن الثامن ق م ثم زالت على ايدى الروم بالتحالف مع نوميديا سنة ١٤٦ ق م ، وكانت نوميديا جزءاً من قرطاجنة حتى انضم الملك ماسيسنا حاكم نوميديا الى الروم سنة ٢٠٦ ق م في الحرب البونية الثانية واعلان استقلالها سنة ٢٠٢ ق م ثم لم يلبث الروم ان انقضوا على نوميديا في فترة متأخرة . وهكذا يقع المؤرخون في الخطأ بزعمهم الافتراضى ان فلول نوميديا هي الجماعات التي اسست حضارة جرمة القديمة ، اذ كيف يؤسس جيل القرن الثانى ق م حضارة سبق ان نشأت قبل نشأته بحوالى ٩٠٠ سنة خلت ؟؟ ..

وما تقدم نستنتج ان بعض المؤرخين الغربيين يحاولون بمثل هذه الافتراضات طمس البصمات العربية في سجل التاريخ الانسانى ومحاولة نسبها الى اسلافهم في اوروبا . لقد اغفل هؤلاء او تغافلوا هجرة قبيلة جرهم الى هذه الديار منذ ازمة قديمة .

ان جرمة هي تحريف لاسم قبيلة عربية قديمة من العرب العاربة ، وهي جرهم الاولى او الثانية التي قدمت الى هذه الديار من جنوب شبه الجزيرة العربية بعد اقامتها فترة في الحجاز وهلك اكثر رجالها ابان عصر عاد وثمود .. وقدم من تبقى من جرهم الى فزان عبر البحر الاحمر فالسودان ثم استقروا في فزان حيث بنوا حضارة شبيهة بتلك التي شيدها اجدادهم القدامى في ارم ذات العماد . وبمقارنة آثار قصر ماره وشرابه والحاسية في جرمة من اطلال المباني الادنى منها منزلة كالاكواخ ذات السقوف المخروطية الدقيقة نرى انها ليست هناك فروق في الهندسة المعمارية القديمة بين جرمة وجنوب شبه الجزيرة العربية في عهود عاد وثمود و ارم ذات العماد التي لم يُخلق مثلها في البلاد .

لقد حرّف الاغريق ثم الروم من بعدهم تسمية ( سبأ ) الى ( سبها ) وتسمية ( جرهم ) الى ( جراما ) ولفظوا اسم السكان القدامى الى

( جرامنت ) ونسبوا مختلف الاساطير حول اصلهم وفصلهم مدّعين انهم تارة ينتمون إلى نوميديا وتارة إلى جنوب اوروبا . وبعد الفتح الاسلامى استبدل الفاتحون لفظة ( الجرامنت ) بلفظة ( الخرمان ) وهى التى سادت زمنا في بعض المناطق .

اقامت جرهم في الجنوب الليبى قبل قدوم بنى قحطان وكنعان من سبأ الى مناطق الشمال الليبى وهى التى اسماها الاغريق القدامى ( اليكن ) و ( الهيس ) و ( الاسبت ) ، واستزرعوا النخيل وصنعوا العربات وشيدوا المدن والقرى واستخرجوا الاحجار النادرة الثمينة وترجع هذه الاعتبارات الى مدى رسوخ اهل فزان القدامى في الحضارة القديمة وتقدمهم في المجال الزراعى وشغفهم بالرحلات وارتياح الجاهل وتربية الجياد والاهتمام بها وهى عادة اشتهر بها العرب منذ عهود عاد وثمود وجرهم في شبه جزيرة العرب قبل ان تظهر الخيول وتصنع العربات في العالم بمراحل زمنية طويلة .

وبعد هذه اللمحة الموجزة فيما يلى تدوين الانساب العربية في فزان ومدى توزيعها على المناطق المختلفة هناك .

### سكان فزان

يقم سكان فزان في عدة أفضية بواحات ومدن وقرى فزان منتشرين على امتداد المنخفضات والادوية من جهة الشمال ولغاية اعماق الصحراء في الجنوب وحدود افريقيا .

وفيما يلى أفضية فزان والوحدات السكانية والاصول السلايه لكل منطقة من المناطق هناك .

- ١ — قضاء مرزق
- ٢ — وادى الشاطيء
- ٣ — وادى عتبة
- ٤ — الحفرة الشرقية

- ٥ — سبها  
٦ — الوادى الغربى  
٧ — الوادى الشرقى  
٨ — القطرون  
٩ — غات  
١٠ — طوارق أزقر

## ١ — مرزق بلدة مرزق

يقم في بلدة مرزق العديد من العمائر الليبية المختلفة .

كانت ابان العهد العثماني منفي للساسنة والمثقفين واصحاب السوابق ، واشتهرت بمجالس الطرب وصدّرت الى ماعداها اللحن الشعبي ( المرزكاوى ) الشهير . انشئت هذه البلدة الواقعة بين غات والقطرون منذ زمن بعيد وظلّت عامرة زاخرة بالنشاط الاقتصادى منذ عهد اولاد محمّد ، تحيط بها غابات من اشجار النخيل وبساتين الفاكهة والحقول الزراعية والمراعى الخصبة حيث يزاول اكثرية السكان الفلاحة في حين يزاول العربان والطوارق تجارة القوافل وتنقسم البلدة الى محلتين رئيسيتين هما محلة الزويّة التى يقيم فيها الهوانة والمجابهة والواجلة ومحلة التزلة التى يقيم فيها اهل سوكنة وكلّهم يزاول التجارة .

وفيما يلى سكان البلدة :

عائلة الحاج عصمان	عائلة الكيارى	سكان مرزق
المماليك	عائلة حمدون	عائلة باوة
عائلة الحاج سليمان	عائلة مامى	عائلة الحاج طاهر
اولاد محمّد	عائلة قديم	عائلة نقور
عائلة بركان	عائلة كتيى	عائلة الشاويش
عائلة ابن عبيد	عائلة جبريل	عائلة زين العابدين
عائلة الديرى	سكان مرزق	عائلة خليل
عائلة التيتوى	عائلة باوة	عائلة الوردى
الكراكرة	عائلة الحاج طاهر	عائلة الكائى
العلالصة	عائلة نقور	عائلة ابن احمد
عائلة ابن حُلوم	عائلة الشاويش	عائلة النغوطى
عائلة ابن علّوة	عائلة زين العابدين	
عائلة العامرى	عائلة خليل	
عائلة الحاج زايد	عائلة الوردى	
	عائلة الكائى	
	عائلة ابن احمد	
	عائلة النغوطى	

ومن الملاحظ ان عائلة بركان قادمة من زويلة

اولاد محمد عائلة قادمة من المغرب وكان لها شأن فى فزان .

عائلات الحاج عصمان والحاج سليمان وخليل والوردى من المماليك .

عائلة الكائى قادمة من هون وانتقل جزء منها الى برنوبا بافريقيا وقد نصّب احد افرادها نفسه سلطاناً فى بلاد كائى فى افريقيا الاستوائية .

عائلة الدبرى وبن عبيد والتيتوى قادمة من سوكنة وكذلك كانت عائلات الكراكرة والعلالصة .

عائلة بن خلوم وعائلة بن علوة من اوجلة .

عائلات زين العابدين وكيارى والتعنوغى وابن احمد ومحمدون والشاويش ومامى وقديم والحاج جبريل طاهر وكتيتى هى من سكان مرزوق القدامى .  
وتجدر الاشارة الى انه تحيط ببلدة مرزوق مناطق شاسعة مترامية الاطراف وهضبات مرتفعة صلبة وكثبان رملية واودية بين المنحدرات وسهول صالحة للزراعة حيث توجد قرى مأهولة بالسكان فى بئر الدمران وحس حجبل ودليم وزيراو وغدوة .

ويقيم فى حس حجبل عائلات حبيب الله ورفسة والحاج محمد وهم من اقدم السكان هناك .

ويقيم دليم عائلات صالح محمد وهفيوه واى الريش وهم قادمون من الوادى الشرقى .

ويسكن فى بلدة زيراو عائلات بن موسى والفتاحه وسندو وبن بركة .

وكانت عائلتا بن موسى والفتاحه قادمتين من زويلة .

عائلة الصالحين من الاواجلة . وعائلة سندو من الجابرة .

## — غدوة —

غدوة : قرية نموجية وواحة مزدهرة تسكن العائلات التالية :  
عائلة الشيخ . عائلة الشيخ طاهر . عائلة المهير . عائلة ماض  
العائلتان الاولى والثانية من المقارحة اما الثالثة فهى من الجوازى والرابعة من العواقر .

## ٢ — سكان

### وادى الشاطيء

يقع وادى الشاطيء جنوب الحمادة الحمراء وسلسلة جبال السوداء وشمال بحر رمال الزلاف وتتناثر فيه من اقصى الشرق الى اقصى الغرب وعلى امتداد حوالى ١٧٥ كيلومترا واحات مأهولة وقرى عامرة وينابيع مياه عذبة جارية مما يضى على المنطقة النشاط والازدهار وسط صحراء قاحلة .

يقيم فى هذه الديار عدة عشائر عربية من بنى سليم كالمقارحة والحساونة والسهكة والحطمان والقوائدية وعمائر من اولاد ذويب الزنتان وميامين ورشفانة واصلاحات غربان والزوائد وغير ذلك على امتداد مناطق حطية ادرى وونزريك والغوطة وبراك وبوقن ومحروقة البلاد ومحروقة العيون والعرقوب وولواز والشب وتمسان وغيرها . كما يسكن الوادى بطون وافخاذ من المرابطين احفاد جند الفتوحات الاسلامية وغيرهم من القبائل القديمة والشواشنة .

### المقارحة

المقارحة قبيلة عربية من بنى زغب ( بنى سليم ) تتألف من البطون والافخاذ التالية :

الرمادات	المشاشه	ضناء عمر	الجلاغمه
العربات		ضناء سالم	
عائلة مرعى		ضناء ضوء	
عائلة دخيل		العقائليه	
النطاطحة		اولاد محمد	



### ملحوظة :

ضناء رحومة وعائلة الشيباني وعائلة ابي زيد يعود اصلهم الى بنى محارب ، هيب ( بنى سليم ) ، وقد قدموا الى هذه الديار من الكوفة . اما السراحنه والاجيار فهم من عربان مزدة .

### الحساونة

الحساونة قبيلة عربية من بنى زغب ( بنى سليم ) تتكون من البطون والافخاذ التالية :

اولاد ابراهيم	الدومه	التواريت :	اولاد عبد الله
الفروج		التراجمه	
الكواشير		الضواويه	
الكرائميه		السود	
السوالم		الشخاتره	
الحجاج		الحوله	
المعاتيق		الحموز :	
عائلة بركه		ضناء مبارك	
ضناء محمد		الموادى	
		المحاجيب	
	الغننايد		
الشنيبات	اولاد يوسف	الحوامديه	الخلائفه
العمارين		الطبيقات	
البلاعيد		اولاد على ابن محمد	
العجاجات		ضناء سالم	
الماضويه		العزازوه	
المثانين		الحنيشات	

اولاد ادريس	القرن	الذئبات	الغدره
الشنارات		النكاعه	
الخطاطبه		السراقى	
الموازق		الشناقره	
السراحنه		المفارشيه	
الاجيار		المثانين	
البواصريه	مقارحه	العثامنه	انداره
ابناء طق النار		الدرابكه	
ابناء المقارحى		اولاد احمد	
الذئبات	القرية	البراكسه	
الضقوره	المحاريه	الموادى	البراكيس
عائلة ابي زيد		ابناء سالم	
ضناء رحومه		عائلة عامر	
عائلة الشيباني		المناصرير	
عائلة محمد		الهمده	
عائلة جلود		عائلة ابي العوافى	
عائلة ابي ترحى		عائلة الربيعى	
عائلة ابي عزوم	الفوارسيه		
		المفاتيح	العزمه
		اولاد عبدالله	
		العوادنيه	
		النجاجرة	
		الرواشديه	

## الخطمان

### جوازي برقة

الخطمان قبيلة عربية وتتكون مما يلي :

الخطمان	الهمامه
اولاد عبد الله	المطبات
المساعد	القرجه
السوسه	المساعديه
ضناء ضوء	المسالخيه

### السهكة

السهكة عميرة عربية من بنى سليم تتألف من خمسة بطون هي :  
اولاد عمران . عائلة ابن عمّار . الكوارير . السهكة . البكور .

### القوائد

القوائد عميرة عربية من بنى سليم تتكون من خمسة بطون هي :  
العرايبيّة . السلاطنة . الكراعات . الشهب . عائلة زغراته .

### الزوائد

الزوائد يتكونون من البطون التالية :  
الوحاويج . المناصير . المشاليش . الواكديه . السراقى . السحائريه . اولاد  
وافى . الشغبانة . الضبويه . الفزازنه . السحائريه . ضناء خليفه . زوائد برغن  
الخطية :

ملحوظة :

يعود اصل انداره الى سيلين الخمس . كما يعود اصل المضايه والعجاجات

والفزازنه الى عربان مزدة . الحنيشات هم من اولاد وافى . والوفية من اولاد  
خريص في زلة .

### حطية ادري

ادري واحة مأهولة وقرية نموذجية تشتهر بغزارة المياه المتدفقة من العيون  
الجارية لدرجة ان الفائض منها يشكل مستنقعات وحطايا .

يقيم في هذه الواحة العامرة خليط من السكان ممن ورد ذكرهم في منطقة  
وادي الشاطيء . وهم : اولاد ابى درباله . والمناصير . وعائلة لماني .  
الوسيحاح . اولاد احمد . الشرامات .

### براك

كانت براك اهم مركز تجارى في وادي الشاطيء في السنين الخوالي ،  
واخصب الواحات الجنوبية قاطبة حيث تحترقها ثلاث عيون جارية تندفق  
مياؤها بغزارة ، لتروى المساحات الشاسعة من الحقول الزراعية .

وتتكون براك من ثلاثة اقسام :

١ - براك القصر . ٠ ٢ - براك الزاوية . ٣ - براك المصلّى

لقد تعرضت المنطقة لكارثة سنة ١٩٢٠ م حيث غمرتها مياه الفيضانات ثم  
اعيد بناؤها وترميمها . ويتألف سكانها من نفس العماثر والبطون التي سبق  
ذكرها بالمناطق المجاورة .

### براك القصر

يقيم في براك القصر البطون والافخاذ التالية :

الجنائبية . المخاليف . ضناء حمزة . التوائبية . السقاظة . المرامرة .  
البشائرية . ابناء زائد . الرزازقة . الشواشنة .

## براك الزاوية

يقيم في براك الزاوية البطون والافخاذ التالية :

الرواقات . العواشير . البلاعدة . اولاد فضل . اولاد عبد الواحد .  
العثامنة . اولاد عبد الحميد . اولاد ابن الفقيه . الحدادة . الدوايه .

## براك المصلى

يقيم في براك المصلى البطون والافخاذ التالية :

الجلاللية . البكور . الفتاحي . اولاد عمر . البلاعدة . الشبات .

## اشكده

واحة عامرة بوادى الشاطيء يقيم فيها :  
اولاد فضل . الزلوكة . المناصير .

## القيرة

واحة مأهولة بوادى الشاطيء يسكن فيها :  
الطوابية . الضعاونية . عائلة ابن عبيد .

## زلواز

قرية مأهولة بوادى الشاطيء يقطن فيها :  
ابناء ابن مسكين . ابناء ابن الاسود . ابناء ابن كحيل . الشرفاء .

## ققم

اولاد بازين . العياطة

## تامزاوة

واحة مأهولة بنفس الوادى يقيم فيها :

الباقات . العمارين . عائلة بلانكه . عائلة السمين . عائلة ابن تيه . عائلة  
ابن محمد .

## ونزريك

واحة مأهولة يقيم فيها عربان القوائد وغيرهم وهم كما يلي :

الشواقير . القجايرية . اولاد عبد الرحمن . عائلة ساسي . ضناء التامزوى .  
عائلة المكشّر . عائلة ابى ساق .

## برغن

واحة مأهولة يقيم فيها عربان الحطمان والسهكة التامة والعرائسية .

## زويّه

واحة مأهولة بوادى الشاطيء سميت نسبة لبطن من الحساونة يسمون  
زويّه . وقد انتقلت هذه العميرة او البطن الى واحات الكفرة وكانم ثم تحولوا  
الى الوادى الفارغ ببرقة سنة ١٣٠٧ هـ ويمارس اكثرهم تجارة القوافل بين  
الصحراء والبلدان المجاورة .

وبقى من هذا البطن فى الواحة المذكورة :

اولاد ابى بكر . اولاد ابراهيم . اولاد عبد الرحمن . اولاد احمد . اولاد  
الصغير . التياب . النويرات .

## قطّة

قرية مأهولة وواحة خصبة وسط الصحراء بوادى الشاطيء يقيم فيها  
الشلالفة :

الياقات .	} اولاد نعلان	السوالم	} اولاد فضل
الطرده		الكداوى	
الهوامل		الوصفاء	
الغلابة		البكور	
الثوابت		العلاوى	
المغاربة		الشرفاء	
اولاد سالم	} اولاد سيدى احمد	اولاد قيلة	} اولاد ابى سيف
الفقهاء		اولاد سعيد	
اولاد عبد الرحمن		اولاد عبد النبى	
اولاد عبد الحميد		النفافرة	
		الدواكيل	} السود
		المواليد	
		اللويقات	

ينبغى ان نلاحظ فيما يلى العائلات القادمة من اماكن اخرى او تنتمى لقبائل اخرى :

ضناء رحومة وعائلة الشيبانى وعائلة ابى زيد من زويلة .  
 الصقورة وعائلة محمد من الزلواز .  
 عائلة جلود وعائلة محمد من براك الزلواز .  
 عائلة بوترحى وابناء ابى عزوم من هيب بنى سليم .  
 عائلات العثامنة والدرابكة والبراكسة واولاد احمد من قبيلة سيلين فى الخمس .

العجانات من فردة . المثانين مرابطون من غريان .  
 الحنيشات من اولاد وافي فى سرت وتاورغاء .  
 الحطمان : الرغاوى . اولاد عبد الله . المساعيد . السوسة . ضناء ضو :

المائة	} العوينات	} اولاد سالم الحجاج	} الشلالفة
المضاوى			
السلامة او اولاد ابن			
سلمى			

### الدويصة

واحة مأهولة وقرية عامرة يقيم فيها :

الكراميس . البريصات . الحميدات

### اولاد مرابط

واحة بوادى الشاطيء تسمى بهذه التسمية ويقيم فيها :

السحاقات . الشروبوات . اولاد موسى . اولاد سعد . اولاد العيساوى

### محروقة البلاد

واحة مأهولة وقرية بوادى الشاطيء يسكن فيها :

الودادنة عائلة المهور

### محروقة العيون

واحة مأهولة وقرية بوادى الشاطيء يقيم فيها المحاريق ويتفرع عنهم الآتى :

واحة مأهولة وقرية بوادى الشاطيء يقيم فيها المحاريق ويتفرع عنهم الآتى :  
 الذهبيات . القماميد . المحاميد . الديدة . القنيبات . السوسة . المراعى .  
 محاريق تمزاوة . ابناء ابن محمد . الفجيرات .

### ايغار

واحة مأهولة يقيم فيها بطون وافخاذ من قبائل العربان الذين سبق ذكرهم فى

المناطق المجاورة بوادى الشاطيء :

اولاد فضل في أقار مرابطون من سلاله عبد الله سيال العين القادم من الحجاز الجفائرية من ورفلة . الشرفاء من زويلة .

اولاد نعان : الياقات من ورفلة والمغاربة من تونس .

اولاد ابي سيف مرابطون من مزدة وهم مقيمون في أقار .

اولاد سعيد الطير في المحروقة مرابطون من المغرب .

الشلالة في قطة اصلهم من اولاد سليمان . اما السلالة فهم من اولاد ابي سيف في مزدة .

اولاد ابي درباله في بلدة ادري مرابطون قادمون من المغرب .

عائلة ابي ساق والمكشر مرابطون من اولاد ابي سيف في مزدة .

اولاد عبد الرحمان من الدوادة بالوادي الشرقي .

اولاد مرابط في تمسان مرابطون ومنهم اولاد موسى والسحاقات والشروبات . اولاد سعد . العيساوي .

### ٣ - سكان

### وادي عتبة

هناك في وادي عتبة قرى وواحات مأهولة ابرزها تساوة واقار عتبة وام الحمام ودوجال وتقروطين .

### - تساوة -

يقيم في تساوة :

اولاد المرابط . عائلة الحاج ابي بكر . اولاد قلبها . اولاد الشيخ . اولاد بن عمران . الشواشنة . عائلة مديقس . عائلة الزكار .

يعود اصل عائلة ابي بكر الى طوارق تينلكم من المرابطين . وعائلة اولاد الشيخ من توات .

نساملة . المطيقات . الفرجة . المساعدية . المسالخية . ينحدرون من جوازي برقة . يوجد جزء منهم وهم ضناء ضوء في الوادي الغربي . والمسالخية في مزدة .

عائلة زغراته من شريدات اولاد سليمان .

السهكة : النواوير . البكور . اولاد عمران في برقن ينحدرون من قبيلة الجوازي في برقة .

الزوائد : المشاليش . المناصير . الوحاويج . الشباعنية . ضناء خليفة . الضوبة . الواكدية . السراقي . الوفية . الفزازنة . السحائرية . الحطية . زوائد برقن المقصمون في ادري . منهم المشاش عن فردة . والوفية من اولاد ابي خريص في زلة . وقد هاجر زوائد برقن الى الشام اثناء العدوان الايطالي على المنطقة .

الجرامنه من الاثيج بني هلال . اولاد فضل في اشكدة مرابطون . الزلوكة والمناصير من غدوة في مرزق . الطوابية من القذاذفة في سرت .

العواشير في براك الزاوية اصلهم من غريان . اولاد عبد الوافي من النواحي الاربع ومن العلاونة . اولاد عبد الحميد من سوكنة . الرواقات من المغرب .

الجنائبية في براك القصر من ذرية الخفاجي عامر . ضناء حمزة من غرارات النواحي الاربع . السقاظلة مرابطون من ذرية سيدي سقاط في براك . المرامرة من الوادي الشرقي . وابناء زائد من الحمرة في الوادي الشرقي .

البكور والجلالتية واولاد عمر من اولاد وافي في سرت .

الشرفاء في زلواز من ودان . الزويات مرابطون من ذرية محمد السويني .

عائلة بن محمد من القرضة في سبها . الياقات من ورفلة الجماملة .

العباظة في فقم من اولاد ابي سيف في مزدة .

## — أقار عتبة —

يقيم في أقار عتبة :

اولاد سيدى عبد الوهاب . وعائلة ابن سوار  
يعود اصل العائلة الاولى الى توات . أما عائلة ابن سوار فهم من المجابرة في  
برقة .

## — ام الحمام —

يقيم في ام الحمام :

اولاد الكيلاني . اولاد هامان .  
اولاد الكيلاني اصلهم من الاواجلة قدموا الى هنا من واحة اوجلة . وتجاور  
هؤلاء شعبة من طوارق تينلكم ( ازقر ) .

## — دوجال —

يقيم في هذه البلدة اولاد يحيى وهم من مقارحة وادى الشاطيء وتجاورهم  
شعبة من طوارق تينلكم ( ازقر ) .

## — تقروطين —

يقيم في هذه الواحة البقايق وهم من قبيلة المجابرة ويجاورهم شواشنة  
وطوارق تينلكم ( ازقر ) .

## ٤ — سكان

## الحفرة الشرقية

هناك في الحفرة الشرقية قرى وواحات ابرزها تراغن والديسة ومخاتن  
والعين ومعفن وفنقل وبيضان والقيب وبن دليف وجبار والزيتونة والطويلة  
ومغوة وثعلب والتويوى وام الارانب والبدير وحيرة ومستوين وزويلة ومجدول  
وتربو وام الزوير وتمسة والفقهاء .

## — تراغن —

يقيم في تراغن :

عائلة آسيا . عائلة تامر . عائلة جابر . عائلة بكورى . عائلة حميدى .  
عائلة فطيطيم . عائلة كرامباكو . عائلة باوة .  
عائلة آسيا قادمة من اوجلة . عائلة تامر مرابطون من ذرية سيدى تامر .  
عائلة بكورى من قبيلة المجابرة في برقة . عائلة جابر من القطرون . عائلة  
كرامباكو وعائلة باوة هما من اقدم السكان في تراغن .

## — الديسة —

يقيم في الديسة :

عائلة الذكر . عائلة ابراهيم . عائلة عبد القادى وهم من اقدم السكان في  
المنطقة .

## — مخاتن —

يقيم في قرية مخاتن عائلة ابى لهيوة من مجابرة برقة .

## — العين —

يقيم في قرية العين :

عائلة ابى دكيسة . عائلة ابى كليش . عائلة ميلة .  
عائلة ابى دكيسة من قبيلة المجابرة . عائلة ابى كليش من مقارحة وادى  
الشاطيء . عائلة ميلة من اقدم السكان في المنطقة .

## — معفن —

يقيم في هذه القرية شعبة من اقدم سكان فزان وهم مجهلون اصلهم .

## — قنفل —

يقم في هذه القرية شعبة من اقدم السكان الذين يجهلون اصلهم .

## — البيضان —

يقم في البيضان :

عائلة ردو . عائلة قنيود . عائلة عياد . العائلتان الاولى والثانية من السكان القدامى اما عائلة عياد فهم من مقارحة وادى الشاطيء .  
وتجدر الاشارة الى ان سكان قرى القنبل وبين دليف وجبار والزيتونة . هم من اقدم سكان فزان .

## — الطويلة —

يقم في الطويلة :

عائلة الصوفى . عائلة سياطة . عائلة بن اسماعيل . عائلة السود . . . . .  
وتنحدر العائلتان الاولى والثانية من قبيلة المجابرة في برقة . اما عائلة بن اسماعيل فهي قادمة من ام الارانب .

## — مغرة —

يقم في مغرة .

عائلة بن عطية الله . وعائلة الوليد وهما من الوادى الغربى .

## — ثعلب —

يقم في قرية ثعلب شعبة من السكان القدامى وهم يجهلون اصلهم .

## — تويوى —

يقم في هذه الواحة :

اولاد معاذ . عائلة الشرقاوى . عائلة عبد اللطيف .

العائلة الاولى من المرابطون من سلالة سيدى معاذ القادم من المغرب .  
العائلة الثانية مرابطون من زيادين الزيغن . والعائلة الثالثة من الوادى الشرقى .

## — ام الارانب —

يقم في ام الارانب :

الحجاج . الخوازى . الشعوف . البراهمية .

الحجاج من السكان القدامى . الخوازى مرابطون . الشعوف من قبيلة الشهبان . البراهمية مرابطون من اولاد زائد من سبها القرضة . وهناك مناطق مأهولة بين الطواسة وجرمة الصغيرة . وهناك قصر اسلامى فى وادى برجوح ومركز اسلامى فى شرابة .

## — البدير —

يقم في واحة البدير عائلة احمد وهم من طوارق أزقر .

## — حميرة —

يقم في قرية الحميرة :

الزيانية . اولاد بن مسكين . عائلة الزويلى

الزيانية من جفارة . اولاد بن مسكين مرابطون من وادى الشاطيء .

## — مسقوين —

يقم في هذه الواحة :

اولاد الشيخ . عائلة بن الوافى . عائلة الغزلبى

اولاد الشيخ من المقارحة . عائلة بن الوافى وعائلة الغزلبى من اولاد سليمان .

## — زويلة —

يقيم في زويلة التي كانت عاصمة الجنوب ابان الفتح الاسلامى :

عائلة شدوق . السود . الهنادى . الجبايد . عائلة الزويلي .

عائلة شدوق من جوازى برقة . الهنادى من ودان . السود من الاشراف .

عائلة الزويلي عائلة قديمة في زويلة . لقد ارتحل جل سكان زويلة مع جوهر الصقلى خلال القرن العاشر الميلادى واقاموا هناك فيما يسمى اليوم بباب زويلة بالقاهرة .

## — مجدول —

يقيم في مجدول :

عائلة بن خريّف ، عائلة الكيلانى . عائلة المحروق . عائلة بن غالى . عائلة الحداد .

عائلة بن خريّف من قبيلة الجهمى . عائلة المحروق من محروقة بوادى الشاطيء . وعائلة بن غالى من القطرون وكذلك عائلة الحداد .

## — تربو وام الزوير —

قرتان صغيرتان يقيم فيهما نسبة قليلة من السكان القدامى .

## — تمسة —

يقيم في هذه الواحة :

الزيادين . اولاد ابى القاسم . اولاد زيدان . عائلة ببرى . الزيادين مرابطون من الزيغن .

## — الفقهاء —

يقيم في هذه القرية :

اولاد ابى القاسم . اولاد حراز . اولاد زيدان .

## ٥ — سكان

### مدينة سبها

سبها اكبر مدن فزان وعاصمتها واكثرها اعمارا واكتنفها سكانا . وقيل ان اسمها محرّف من ( سبأ ) القديمة واطلقها المهاجرون العرب الاوائل من بنى قحطان الذين قدموا من جنوب شبه الجزيرة العربية عبر مصر — سيوة — اوجلة — زلة واستقروا هناك منذ العصر الجاهلى ... وعلاوة على السكان القدامى يقيم في سبها وضواحيها العديد من المرابطين احفاد جند الفتوحات الاسلامية وغيرهم من بنى سليم والشواشنة .

وتألف ضواحي المدينة من الجديد والقرضة وحجارة والقلعة والحمدية حيث يتوزّع السكان على النحو التالى :



## الزيغان

الزيغان قرية عامرة وواحة خصبة تقع في مفترق الطرق بين الجنوب والشمال وعلى بعد حوالى ٢٠ كيلومترا جنوب ام العبيد وحوالى ٧٠ كم شمال سبها .

ويتألف سكان هذه القرية مما يلى :

١ - الزيادين . ٢ - الفقهاء

وينحدر من الزيادين :

اولاد سيدى قنانه ، شاعر القرن الثامن عشر الميلادى الشهير .

اولاد ابن عبد الله .

اولاد الحاج رحيم

وينحدر من الفقهاء :

المعاليل والشنارات واولاد عبد الجليل واولاد التايب .

اولاد بنى ضوء من قبيلة الجوازي .

اولاد الحضيرى من معدان مصراته . ويقال انهم ينحدرون من المرابط سيدى حمد الحضيرى الوافد من المغرب والمدفون في منطقة الجديد .

اولاد الزين من اوجلة .

اولاد فائز من اشراف الساحل . عائلة فجدور من ورفلة . المثانين من القرضة . عائلات خبيرى والشقارنة والنواعم من العائلات القديمة .

اولاد زائد من بنى سليم . الصواير من ورفلة .

الزكارى من اولاد سليمان . الهوامل من هوامل مصراته وزليطن . السوالم من سوكنة . آل سليم من القرضة .

اولاد زائد

اولاد عباس

اولاد ابراهيم

اولاد عطية

اولاد طالب

العيسانية

الزواغنة

الصوابر

الصوابر

الهوامل

البطاطحة

آل عبد السلام

السوالم

آل ابن سليم

الحزازات

اولاد الغصنى

اولاد الرشيد

الفواجر

اولاد ابن هيمة

اولاد ابي عائشة

اولاد عبد الغنى

اولاد النعاس

الجبايد

اهل عطية

السوالم

الحوامد

العلاونة

اولاد الحضيرى

اولاد الزين

عائلة ابن صالح

عائلة ابن دنيو

عائلة الحاج صالح

اولاد فائز

عائلة خبيزى

الشقارنة

النواعم

العزازقة .

عائلة ابن تجدور

عائلة ابن مشمور

التكاكلة .

عائلة انقلابو

الرواشدية

السواكت

البكور

ابناء عتيق

السعائدية

البنادقة

اليعاقب

النواقية

ابناء ابي غريرة

ضاحية

القرضة

ضاحية

حجارة

سمنو

ضاحية  
الجديد

الحمدية او  
تمدهند

اولاد ابى قرين . اولاد ابى غرارة . اولاد ابى . اولاد حنزة . الفقهاء .  
اولاد كنتكوت . المحامزة . المواسى .

### تويوه

واحة مأهولة وسط الصحراء يقيم فيها :

اولاد ابن عيسى . عائلة جعوان . الحوامزة . الدراقوة .

### قراقرة

واحة مأهولة وسط الصحراء يقيم فيها :

اولاد الصالحين انصر احمد . عائلة حمزة . عائلة بلال . عائلة السوداني .  
الدعاجي .

### تكرتبيه

يقيم في هذه الواحة اولاد عبد الدائم . اولاد قمناي . الجياييد . عائلة  
السالى . عائلة الحاج البكاي . عائلة ابن دلّه .

### الفجيج

يقيم في واحة الفجيج اولاد يوسف . اولاد الحبيب . اولاد نينه .

### توش

يقيم في واحة توش اولاد السعيدى . اولاد الحاج عبد الجليل . اولاد  
الحاج محمد اولاد الصالحين . عائلة النديو . عائلة ابن هويدى .

### الغريفه

يقيم هنا ضناء ضوء . السلطنة . اولاد عبد الجليل . الرغاوى  
العبيدات .

الراشدية فى الحميدية مرابطون من سلالة سيدى راشد العربى  
ابناء عتيق من واحة مرادة .

السعائدية من ورفلة . البنادقية من المشاش — مزدة .

اليعاقيب من غريان . السبيحات والنوافقية من مزدة .

ابناء غريرة من ورفلة .

اولاد الغصن واولاد الرشيد فى سمنو من تلمات ورفلة .

الفواخر من برقة . اولاد النعاس من مقارحة وادى الشاطيء .

الجباييد واهل عطية فى سمنو من الدواودة فى الوادى الشرقى .

الزيادين فى الزيغن مرابطون ينحدرون من سيدى احمد وسيدى زيدان

الوافدين من المغرب الاقصى .

الفقهاء من السكان القدامى ، اولاد بن ضوء من الجوازى .

الشتارات والمعالييل . اولاد التائب . اولاد عبد الجليل من قبيلة المقارحة فى

وادى الشاطيء .

## ٦ — سكان

### الوادى الغربى

يوجد على امتداد الوادى الغربى واحات مزدهرة وقرى عامرة بالسكان  
زاخرة بالحيوية والنشاط وهى بريك وتوبرة وقراقره وتكرتبيه والفجيج وتوش  
وجرمة والغريفة والحطية واوبارى والخرائق ومنجرة .

وفيما يلى لمحة موجزة عن سكان هذه المناطق :

### بريك

واحة فى قلب الصحراء يقيم فيها :

اولاد الزهرى . اولاد موسى . اولاد زائد فى مندرة من الدوادة ، قبر عون  
بالوادي الشرقى .

## ٧ - سكان

### الوادي الشرقى

البطن / الفخذ

مكان الاقامة

اولاد ابن سعيد من اقدم السكان فى المنطقة  
الفقهاء  
اولاد عبد المطلب : من سلالة الانصار فى المدينة المنورة  
اولاد ابن قائد : من وادي الشاطيء  
اولاد الشافعى  
اولاد عبد الجليل اصلهم من هون  
عائلة المنير  
عائلة ابى درباله  
عائلة الذئب : من مقارحة القرىات - مزدة  
عائلة صولة : من محاميد الحوض الشرقيين  
اولاد سريج : من خليف  
اولاد ابن سعيد : من بنت ييه  
الهيازات :  
آل الجعرانى من القرضة  
ضناء ابن ميلاد

بندية ابنت ييه

خليف

الايض

## جرمه

يقم فى جرمة اولاد عبد الحفيظ . اولاد عبد الجليل . اولاد السلهاب .

## اوبارى

يسكن عائلة اوبارى عائلة ابى سلاح . عائلة الدرعى . عائلة ابن فاسي .  
اولاد محمود . اولاد الزويجل . اولاد الحاج حسن .

آجر قرية فى الوادي الغربى هى مندرة ويقم فيها اولاد الازهرى واولاد زائد  
ومويس .

الفقهاء فى الوادي الغربى هم من اقدم سكان المنطقة .

الدراقوة والحوامزة وعائلة جعوان فى بلدة تويرة هم من اقدم سكانها ،  
ويجاورهم شعبة من طوارق أزقر .

الجبايد . عائلة بن دله واولاد عبد الدائم وقمناى من طوارق أزقر .

اولاد يوسف واولاد الحبيب واولاد نينه اصلهم من المرابطين .

اولاد السعيدى يقال انهم من سلالة الخليفة عمر بن الخطاب .

عائلة النديو من طوارق أزقر . عائلة بن هويدى من جرمة .

اولاد السلهاب . اولاد عبد الجليل . اولاد عبد الحفيظ من اقدم السكان  
فى جرمة .

ضياء ضوء . الرغاوى من الحطمان بوادي الشاطيء . السلاطنة من العرفاء  
والعبيدات من احرار الحمام بوادي عتبة .

اولاد الحاج حسن فى اوبارى مرابطون . يجاورهم مجموعة من امنغساتن  
طوارق أزقر .

اولاد ابن غيث	} من ورغمة - تونس	التناحمة
اولاد قنانة		
اولاد زبيدة	}	الحمة
اولاد الشيخ: مرابطون من سلالة سيدي سليمان الطيار		
الشلافيق		
عائلة الفقيه احمد		
عائلة ابي رودس		
العوينات : من القطة في وادي الشاطيء		
عائلة سليمان الذئب : من تمهند		

## ٨ - سكان

### القطرون

واحات غنية باشجار النخيل التي يقدر عددها باكثر من نصف مليون نخلة .

تقع القطرون على مقربة من جبال تيبستي .

ويسكن هذه المنطقة النموذجية التي تتكون من البخي ومدروسة وتجري مابلي :

عائلة الحاج رشيد . عائلة الهادي . عائلة الطيب . عائلة الحاج زيلوي وخليط من المقيمين الافريقيين .

## ٩ - سكان

### غات

غات اقصى بلدة بجنوب فزان واهم مركز تجارى لسكان الصحراء واقدم بوابة على حدود النيجر وبالتالى افريقيا الوسطى . كانت في مطلع هذا القرن

الدوادة :	} قبر عون
الحاميد من وادي الشاطيء	
القوائد	
السلطنة : من العرفاء	
القمامدة	} القصير
البلاعدة	
اولاد زروق	
اولاد عمران	} اولاد ابن مجيدة : من وادي الشاطيء
اولاد ابن مجيدة : من وادي الشاطيء	
العزائية	} الرقية
اولاد ابراهيم الحبيب	
اولاد الحاج المكي	
الكشاكشة	
المصالحة : من رواقات براك الزاوية	
عائلة ابن هندی : من الحساونة	
عائلة الفويرس : من المقارحة	
عائلة حيرة : من سوكنة	
عائلة ابراهيم	
عائلة نفائي : من الطوارق	
عائلة السعداوى : من جوازي برقة	

ملتقى طرق القوافل الرائحة والقادمة من عين غراوة والنيجر جنوبا وعين صالح والمغرب الأقصى غربا وغدامس والشريط الساحلي شمالا ومرزق واوجلته وسيوه شرقا . تقع غات بين جبال تاسيلي وتادراوات بوادي تنيذوفت وتتوسط قرى البركة وتونين وتدرجت وايسين وسردلاس وجبال كوكمين وتخرقها حوالى اربعين عين ماء عذبة جارية ، ابرزها ينابيع تشيت ونابوس وتونين حيث تكثر بساكنين الفاكهة والحقول الزراعية وغابات النخيل وسط صحراء قاحلة .

ويسكن في هذه البلدة علاوة على السكان الغاتيين عائلات من غدامس وطرابلس وتوات وشواشنة وطوارق وغيرهم موزعين على النحو التالى :  
باب تملغت . باب تفاعت . باب الشالى . باب الخير . باب الزاوية .  
باب كلاله . تونين . البركت . فتوت . العوينات . جانيت .

يقيم في باب تملغت :

اولاد بن مزى وهم من غدامس ، شارع بنى دراز  
اولاد بن عون الله وهم من غدامس اولاد بالليل .

ويقيم في باب تفاعت :

اولاد الانصارى وهم من توات الجزائرية  
العتارى من غدامس

ويقيم في باب الشالى :

اولاد ابى شينة من شارع تنقزن في غدامس

ويقيم في باب الخير

اولاد الحاج عومر وهم من توات الجزائرية

ويقيم في باب الزاوية :

اولاد كلية وهم من اولاد بالليل في غدامس

ويقيم في باب كلاله :

اولاد عبد الحميد وهم من بنى درار في غدامس

### — تونين —

تونين واحة مأهولة يقيم في ربوعها :

اولاد الانصارى . اولاد الحاج مهدى . اولاد الحاج احمد . الشرفاء

اولاد الانصارى هم اخوة لآخوانهم في باب تفاعت المذكور

العائلات الثلاث الاخرى من توات في صحراء الجزائر

### — البركت —

واحة مأهولة يقيم في ربوعها :

عائلة بن هنديد . عائلة امغار . عائلة جبور . عائلة بلولو . عائلة عبد الرحيم .

عائلة بن أدرف . عائلة الحاج احمد .

وباستثناء عائلة الحاج احمد وهى من توات تعتبر العائلات الأخرى كافة من

اقدم سكان المنطقة .

### — قُيُوت والعوينات —

يقيم فيهما اقدم سكان المنطقة .

### — جانيت —

يقيم في هذه البلدة طوارق أزقر .

### ١٠ — الطوارق الازقر

الطوارق قبيلة ليبية قديمة نزحت من الشمال الى الجنوب خلال القرن الرابع الميلادى وانتشرت في المنطقة الممتدة بين غدامس وتمبكتو واستوطنت فروع كثيرة في تماسنين والبركت وجانيت وفويت من الاراضى الزراعية والرعية وهى آهرهر وآغاغان ونجو حيلت وتهاملت وتارات وتمنيهف وليزى

وغيرها من سهول ادمار الفسيحة والوديان الخصبة ذات القوة الانباتية لغابات النخيل والفاكهة والمياه الغزيرة العذبة وهي التي تقع عند السفوح الجنوبية لجبال تاسيل وشرق جبال اناهف وافاقوس التي يتراوح ارتفاعها بين ٥٠٠٠ و ٧٠٠٠ متر وسرساوه وغير ذلك .

ويُعتبر الطوارق من سلالة قبيلة صنهاجة . مادغيس ماعدا الصقار وهم اخوة لهم ولكنهم ينحدرون من قبيلة هواره القديمة ايضا — وينحدر الطوارق الازقر من ملتونة صنهاجة .

وينقسم الطوارق عموماً الى فئتين جنوبية وشمالية .

ويُسمى طوارق الجنوب كيلوى واويلمين وهم ينتشرون في المناطق التي بين آزين واقليم النيجر في افريقيا الوسطى .

ويُسمى طوارق الشمال هقار وازقر . ويقيم هقار في جبال هقار الواقعة جنوب غربى بلدة غات ولغاية توات في الصحراء الجزائرية .

ويستوطن الطوارق الازقر بلدة غات وضواحيها والبركت وجانيت وفي المناطق الممتدة الى عين تزوة والى الشمال حتى غدامس روادى ايغار غارن . ويقيم بعضهم ايضا في مناطق تيججلت الواقعة شرق جبال اناهف وافاقوس وسرساوه وغيرها .

ويمكن تقسيم طوارق الازقر الى اربع شعب على النحو التالي :

أ — شعبة ايمان .

ب — شعبة اوراغن

ج — شعبة ايمغساتن

د — ايفوغاس ( فوقاس ) .

### الشعبة أ

يقيم جل شعبة أ في فزان ولاسيما الوادى الشرقى .

وتتنمى ايسقمارن الى طوارق هقار .

تعتبر ايمان نفسها من الاشراف .

وتتكون هذه الشعبة من ايمان . ايهضنارن . ابلمتين . ايسقمارن .

ايتتاتن . كيل اهارير . ايبات آمان

كيل جانيت . كيل تون . ايجر سوتن . فوغاس الطبل .

### الشعبة ب

يقيم اغلب هذه الشعبة في فزان ولاسيما وادى الشاطيء ووادى عتبة

ومرزق وهي تتكون من الآتى :

اوراغن ، كيل اريكن ، كيل مهرو ، كيل ايندندن . كيل فيوت . كيل

ايزبان . ايمتر يلالن . اينياون . كيل تينلكم . مقارغاسان . كيل اوهاث .

كيل اراس . كيلو أتونين . ايقرقومن . ايقوطسن . ازيككاتن . كيل

تويرن . جراجريون . ايزواتن ، ايجياللن . كيل تادارات ايفراقن ،

أبورورن . ايفوغاسن . ايقضاض .

من الملاحظ ان جميع ( طوارق . أزقر ) يجمعون على ان فرع كيل اريكن

هو اكثر البيوت اصالة ونبلاً ومنه يصطفون زعيم طوارق ازقر بلا منازع .

### الشعبة ج

تقيم هذه الشعبة في فزان ولاسيما الوادى الغربى ووادى عتبة وهي تتكون

من الآتى :

ايمغساتن . دق مومن . دق محمد عدة . دق جبور .

### الشعبة د

يقيم بعضهم في غدامس والبعض الآخر في تمسانين وهم يتكوّنون من

الآتى : ايفوغاس طبل . ايفوغاسن . اوقارن

من الملاحظ ان ايغوغاس طبل تنحدر من شعبة ايمان

ان جل اراضي الطوارق ظلت تابعة لاقليم فزان منذ زمن بعيد

ان قائم مقام طوارق أزقر كان يحكم على كافة الطوارق وهم أزقر وهقار  
وكيلوى واويلمين من بلدة جانيت .

غير ان توسع الاستعمار الفرنسى الذى جثم على بلاد الجزائر فترة طويلة  
شرد الطوارق واستولى على ممتلكاتهم فقد أقطع أيغوغاسن وايقضاض وهما  
تابعان لشعبة اوراغن ، كيلوى ثم احتل توات وهقار وآبر وزندر وكوار ،  
وجانيت وفيوت وتماسنين وكانت ملكا لفوغاس من الازقر التابعة لغدامس على  
الرغم من مقاومة اهلها وجعلوها مركز بريد فرنسى ثم استولى على اراضى هند  
بول والوديان المجاورة .

## التبو

قبيلة تستوطن الجنوبى الليبى والصحراء الكبرى ، وتنقسم الى قسمين تبو  
رشادة وتبو كاوار .

يقيم القسم الاول فى الشمال فى حين ان القسم الثانى يقيم فى الجنوب .  
كانت تبو رشادة وهى بلدة تيبستى من اكبر مراكز تجمعات التبو فى العهد  
العثمانى ، وظلت مقراً للسيد محمد بن على السنوسى فى اواخر القرن الماضى ،  
وهى تقع على مسافة ٣٠ يوماً جنوب غربى قصر تيجرهن التابع للقطرون  
بفزان . ويعيش سكانها فى كهوف جبال تيبستى وفى المناطق المجاورة .

وقد اورد المؤرخ التركى م . ناجى ان التبو من قبائل الملثمين وهم ينتسبون  
الى عشيرة صنهاجة القديمة الذين آثروا الاقامة فى الصحراء وقد اسسوا فيما  
بعد دولة كبيرة فى شمال افريقيا باسم المرابطين . وكانوا — كما قال ابن  
خلدون — مجوسيين فى الاصل ثم اسلموا خلال القرن الثالث من الهجرة .

وفى العهد العثمانى والكلام للمؤرخ التركى المذكور : عاشت تبو رشادة  
قرباً ٢٠ سنة منفصلة عن المملكة . وفى سنة ١٩٠٦ م

استدعى الحاكم التركى فى فزان مينا سفامسى حاكم  
تبو رشادة الى مركز لواء فزان فاعطاه رواتبه المتراكمة  
وعلماً وقوى بذلك ( تبعيته ) للدولة العثمانية . وفى سنة ١٩٠٩ م قام صاحب  
الحمية سامى بك بتصريف فزان بجرأة وطنية جديرة بان تكون نموذجاً لامثاله  
فاطلق على المنطقة المذكور اسم ( قضاء تبو رشادة ) وبعث لقائم مقامية  
اليوزباشى عثمان افندى احد اطباء الجيش الذى تمكن من بناء ثكنة فى بلدة  
( برداى ) مركز القضاء وثكنة اخرى فى ( وار ) الكائنة فى الجهة الجنوبية .  
ان التعريف بتبو رشادة — كما يقول المؤرخ التركى — جدير بالعلم  
والاطلاع .

ان هذه المنطقة تابعة للواء فزان ، وبما ان اغلب الاراضى التى يقيم عليها  
التبو جبلية وغابات فان زراعتهم نادرة وهم يعيشون من تربية الابل وتأجيرها  
للقوافل التجارية التى تتردد على طرابلس .

وفى سنة ١٨٩٠ ابان تكالب فرنسا وبريطانيا على تقسيم افريقيا امتدت  
دائرة نفوذ فرنسا الى آير وييلما وسقوطو وجميع الاراضى التى تصادف الخط  
الذى يمتد من موقع ( اساي ) على نهر النيجر حتى موقع بردو الكائن على  
ساحل بحيرة تشاد ثم مملكة واداي . وقال المؤرخ التركى المذكور وبعد احتلال  
السنغال والنيجر جرى استيلاء فرنسا على كاتم فى ١٩٠٢ وعلى باقرمى فى  
١٩٠٣ وعلى واداي فى ١٩٠٤ .

لقد كانت طوارق أزقر وتبو رشادة — كما يقول المؤرخ التركى — قضاءين  
تابعين للواء فزان . وظل نخنوخن بك شيخ مشايخ الطوارق لفترة طويلة  
قائم مقام طوارق أزقر ، والشيخ ابراهيم التكومى مينا ( اى حاكم ) عموم اهالى  
كاوار ورشادة لقائم مقاميتها . واعتبرت جانيت مركزاً لقضاء طوارق أزقر ،  
وبارداى مركزاً لقضاء تبو رشادة .

ومن الملاحظ ان التبو والقرعان وبعض القبائل العربية ينتشرون في المناطق التالية :

- = آجاه تقع جنوب آبار اردى وهى منبع مياه وسط الصحراء الكبرى .  
= انيباه قرية مكتظة بالببدو من زويه والكبايش وكذلك تبو والقرعان وتقع على نحو ٢٨ كم شرق آبار كيته حيث تكثر البرك والينابيع والمراعى الخضراء الخصبة . والطريق من انيباه الى آجاه يبلغ حوالى ٦٥ كم .  
= باو تقع على بُعد ١٤٥ كم من الفوراويه وهى ارض مكسوة بالحشائش والاشجار المثمرة . ويكثر فيها ركائب الابل .

### سكان الواحات الجنوبية

لقد سبقت الاشارة الى سكان الواحات الصحراوية ابتداء من الشمال الى الجنوب :

- أ — واحة جخرة يقيم فيها افخاذ من الشواقر ، زُوِيَّة ومن الاواجلة والمجبرة .  
ب — واحة مرادة يقيم فيها الحمود والزاوية وبعض افخاذ من المغاربة وزُوِيَّة .  
ج — واحة اوجله يقيم فيها الاواجلة من عشيرة لواته القديمة .  
د — واحة جالو يقيم فيها المجبرة من عشيرة الجبارنة .  
هـ — واحة جغبوب كانت جامعة دينية ومقرأ لشيوخ الطريقة السنوسية يقيم عدد من الاخوان السنوسيين من قبائل شتى .  
و — واحة الزيفن غير مأهولة ولكنها محطة هامة في جوف الصحراء تستريح فيها القوافل القادمة من الشمال الى الجنوب أو من الشرق الى الغرب والعكس بالعكس للتزود بالاحطاب للوقود وبالماء من بئر ابي زريق حيث يمكن الحصول على الماء بالحفر الى عمق اقل من ٥٠ سم .  
ز — تازربو ، واحة تقع شمال غربى الكفرة يقيم فيها افخاذ من عميرة سديدى زويه واعداد من اهل فزان والتبو .

ح — الكفرة واحة كبرى يقيم فيها عمائر وبطون وافخاذ من الجولات وسديدى والشواقر من قبيلة زويه مع اعدد من بطون الجابرة واهل فزان وشعب من التبو والطوارق ، وفخذ عفون من قبيلة العبيدات ، وتشمل هذه الواحة مناطق التاج والجوف والتوبات وحرارة عفون وبويمة والزرق والطلاب والطليليب .

ط — واحة بومة تقع على بعد ١٥ كم شرقى الكفرة يقيم فيها افخاذ من قبيلة زوية .

ى — واحة بوزيمة تقع على بعد ٦٠ كم من الحراش ويقيم فيها بطون من السديدى قبيلة زويه .

ك — ريانة واحة كبرى تقع على بعد ١٢٨ كم غربى الكفرة يقيم فيها بطون السديدى زوية وشعب من التبو .

ل — واحة الهوارى تقع على ١٠ كم شمال الكفرة يقيم فيها افخاذ من سديدى زويه وشعب من التبو .

م — جبل العوينات يقع في اقصى الجنوب الشرقى الليبى وهو منطقة رباعية الشكل يقع نصفها الغربى في ليبيا ويبلغ ارتفاع قممها ١٨٠٠ متر وربعا في الجنوب الغربى في السودان وربعا في الشمال الشرقى في مصر . على هذا الاساس تم تقسيم هذه الكتلة الصخرية سياسياً .

والعوينات بالتعبير العامى هى تصغير العيون التى تعنى ينابيع المياه . وثمة سبع عيون تفيض بالمياه العذبة وسط الصخور الصماء وهى عبارة عن احواض بلورية مسيكة تحتفظ بمياه الامطار .

وتتدفق المياه بغزارة وترتوى المناطق المجاورة التى تكثُر فيها اسباب الحياة فى المراعى الخضراء التى ترى فيها ركبان الابل والمواشى مع الودان والغزلان . وتوجد غابات نخيل وبعض البساتين التى تنتج الخضروات .



عبر واحة الجغبوب وواحة اركنو وجبال العوينات الواقع عند الحدود المشتركة بين ليبيا وبين كل من مصر والسودان وذلك عند خط العرض ٢٢ ثم تمتد الحدود الشرقية الليبية مسافة أخرى نحو الجنوب وتشارك فيها مع حدود السودان .

وتبدأ الحدود الجنوبية من السودان شرقاً الى واحة جانيت غرباً وهي تسير بميل من الجنوب الشرق الى الشمال الغربى وتتشرك من هذه الناحية مع حدود تشاد عبر هضاب تيبستى وحدود النيجر حيث واحة تومو الى ان تلتقى مع حدود الجزائر . الا ان تعديلاً قد شمل هذه الحدود لصالح تشاد في السنوات الاخيرة فاصبحت تتبع خطاً اكثر بعداً نحو الشمال مما كان عليه في السنوات الاولى للاستقلال فقد انكر الاستعمار الفرنسى في تشاد حينذاك حق ليبيا القانونى في جزء من هضبة تيبستى كان تابعاً لفران على عهد الادارة الايطالية مما اضطر حكومة المملكة الليبية الى قبول هذا الوضع وكان تمسك فرنسا به يدل على ان له قيمة اقتصادية وعسكرية ايضا .

وتمتد الحدود الغربية من رأس جدير شمالاً الى منطقة غات جنوباً . وتدور اولاً مع تونس في شكل نصف دائرة . وبعد اتباع مجرى وادى المقطع تمر من سميدة فتحدث تنوعاً في الجنوب الغربى من بئر تونين ثم شريط رملى الى ملتقى الحدود الليبية بحدود كل من تونس والجزائر عند غدامس . وتنحني الحدود من صحراء الجزائر صوب الجنوب فتمر من غربى غدامس وتتجه سريعاً مع الطريق الجنوبي ففصل إلى منبع الحسى<sup>(١)</sup> . ومن هذا المكان تتعرج قليلاً بعد ان تدور حول الجهات الجنوبية الغربية والجنوبية تبلغ الى بلدة غات وتتصل بسلسلة جبال الطوارق الواقعة جنوبها .

هذه هي حدود الديار الليبية أبان العهد العثمانى

قال المؤرخ التركى م . ناجى في تاريخ طرابلس الغرب :

لقد فصلت الحدود كافة النقاط المائية التى تقع في الجهة الغربية من الخط

(١) م . ناجى المؤرخ التركى في كتاب تاريخ طرابلس الغرب

ويقيم في هذه المنطقة بواحتها الجميلة افخاذ من قبيلة زويه وشعب من التبو علاوة على مجموعة من القرعان اسرة الرزى القادمة من شمال وادى هرباً من بطش الاستعمار الفرنسى ابان اواخر القرن الماضى . وتعتبر العوينات بوابة ليبيا الجنوبية الشرقية على القارة الافريقية .

ن — واحة أركنو ، هكذا اسمها القرعان باسم شجرة هناك ، وقد اسمها العرب صرخة . ولكن الاسم الاول هو الثابت المتداول بل وقد اطلق ايضا على الجبال المجاورة وهي كتلة صخرية غرانيتية رمادية غشاء يبلغ ارتفاعها حوالى ٦٢٣٠ متراً فوق سطح البحر وتبدو مخروطية الشكل متلاصقة القواعد .

وفي مدخل الجبال من جهة الشمال الغربى وادى كركور وطوله حوالى ١٥ كم ويتميز بحقول خصبة ومراعى غنية بالاعشاب التى ترعها المواشى المستأنسة مع الودان والغزلان .

ويستوطن واحة اركنو افخاذ من قبيلة زويه وشعب من التبو والقرعان وهناك غابات نخيل وبساتين تنتج الخضروات .

س — آبار اردى تقع على بعد ٤٣٠ كم جنوب غربى العوينات وتتاخم حدود تشاد . تنتشر فيها الاودية المكسوة بالخضرة والمراعى الخصبة . يقيم في هذه المنطقة شعب من التبو الذين يعيشون على الزراعة وتربية الابل والمواشى .

وتحيط بهذه الواحات التى تزخر بالحياة والنشاط صحراء كبرى واسعة شاسعة مترامية الاطراف وقد حباها الله تعالى بوفرة النفط مؤخراً .

## موقع الديار الليبية

يقع هذا الاقليم في شمال افريقيا يحده من الشمال على امتداد حوالى ١٨٠٠ كم البحر الابيض المتوسط ، وتمتد حدودها الشرقية مع مصر من خليج السلوم

ويقول المؤرخ المذكور أعلاه :

ان غدامس عُزلت على مسافة ثلاثة عشر كيلومترا من مركز البريد الفرنسي .

وجاء في العدد الصادر بتاريخ ١٠ يوليو ١٩١٠ م من مجلة ايللو ستراسيون :

« انه بفضل هذا الاتفاق الغير المأمول والمنتظر ، سيكون لتونس في الحال والمستقبل مركز مهم جداً في التجارة الداخلية . ان تونس بالنظر اليها من شاطئ اصيحت تملك اعتباراً من رأس جدير الى جنوبي غدامس بثلاثة عشر كيلومتراً حدود جميلة وخصبه بطول اربعمائه كيلومتر . وكل الآبار من رأس أجدير حتى موقع « الجنانين » كما ذكرنا اعلاه اصيحت للفرنسيين . اما الآبار المعروف بقلة عددها بين جنين وغدامس فقد جرى توزيعها ومقاسمتها مناصفة بين الطرفين ونرى انها بقيت عقدة غدامس فقط التي لم تنتقل لايدي الفرنسيين الا ان هذا المركز بقي كالعظم بجانب اللحم . ان الاختلاط والتماس الذي سيحدث دائماً بين سكان الطرفين سوف لا يخلو من توليد المحاذير ويقول المحرر الفرنسي ( مالوزيه ) : « ان قتل جنرال فرنسي واحد في هذه النواحي يكفى ويكفل الاستيلاء على غدامس » ان فرنسا المعطاء ، المتطرفة في الوطنية ، الجريفة ستفدى عاجلاً أو اجلاً احد أبنائها وحينذاك يجرى تعميد غدامس الوليده في هذا الدم وتخرج من اليد » .

ولم تكتف الادارة الفرنسية في الجزائر — كما يقول المؤرخ التركي المذكور — بكل هذه الاعتداءات فقامت يوم ١٧ يوليو سنة ١٩٠٩ م باحتلال واحة جانيت ثم احتلت وادي تارات سنة ١٩١٠ م واستمرت الحال على هذا المنوال .

الفاصل الذي يبدأ من ( رأس جدير ) ماراً من الشمال في سمت الجنوب بعد ان تعطى لتونس محمية الفرنسيين يكافأ الطرابلسيون لقاء ذلك يُتكرم عليهم بأن لا يُمنعوا عند الحاجة من أخذ الماء من آبار ( عين الفرث ) و ( عين النخلة ) و ( عقلة الاحمير ) وبعد ان تمر من على مجارى وجوانب ( المقطع و ) خوى السميدة والوصول إلى قمة ( طويل الذهبية ) تصل إلى مواقع ( قارة الرض ) و ( ظهره النصف يُضم الى تونس ) وادي مرطبة ( المشهور في سنى الخصب بفيضه واغلاله .

ولما ان الصخور المجاورة له التي تمتاز بصلاحيها للدفاع فقد تُركت لتونس وبعد ابقاء الطريق العسكري الذي يبدأ من وادي مرطبة ويستمر من ( ذهبية ) الى ( جنين ) في الجانب التونسي يوصل إلى المكان المسمى ( المشيقيق ) بشرط المرور على ( مخزن ) و ( طويل على ) و ( زاد ) ومن بين البئرين الموجودتين هناك على يُترك المشيقيق في جانب طرابلس .

لقد أرتكب خطأ فادح لا يقبله العقل بتقسيم الارض المرويه بين البلدين وتبأت بذلك الاسباب التي تُبقى اهالي الجانبين في جدال وخصومات لا تنتهى . واخيراً بعد مواصلة السير في طريق على بعد متساو من الطرق المؤدية من ( جنين ) الى غدامس ومن نالوت الى غدامس ثبتت الحدود الى ما بعد ثلاثة عشر كيلومترا من دائرة نصف النهار المارة من غدامس .

ان هذا الخط الذي جرى تمديده من ( رأس أجدير ) الى ( البئر الواطي ) جرى تمريره من ( المشيقيق ) و ( ستاووه ) و ( تيارت ) كان مرسوماً هكذا من قبل في اللوحة ٦٩ من الاطلس القيم الذي خططه ( الموسيو ستيلر ) فالجهة التي جرى فيها التحريف والتغيير فيما بعد هي عبارة عن الدخول من ( بئر الطويل ) في أرض الولاية وينحرف حتى المكان المسمى ( بالمجزم ) وبعد ان يتم الرجوع إلى الخلف بصورة تشكل زاوية قائمة في الاتجاه الغربى وبعد قطع مسافة اربعين كيلومتراً الوصول الى غدامس .

نوح (ص.)



( واليه تنسب العرب القحطانية )

( واليه تنسب العرب العدنانية )

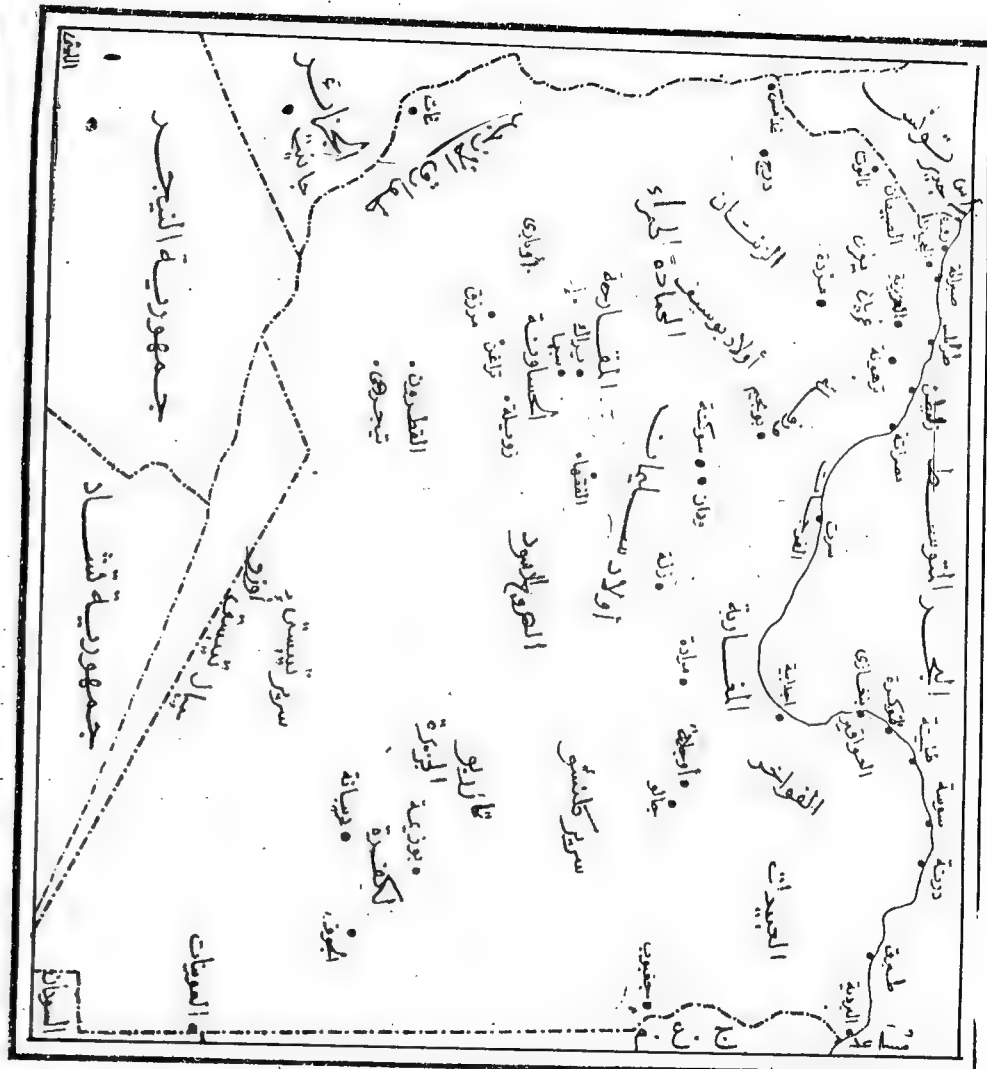

يتضمن هذا الجدول تسلسل انساب العرب القحطانية والعدنانية ابتداء من قحطان وعدنان لغاية سام ابن نوح ( ص ) الذي يعود اليه انتساب الجنس السامي .

### شجرة بنى عدنان

عدنان  
معد  
نزار

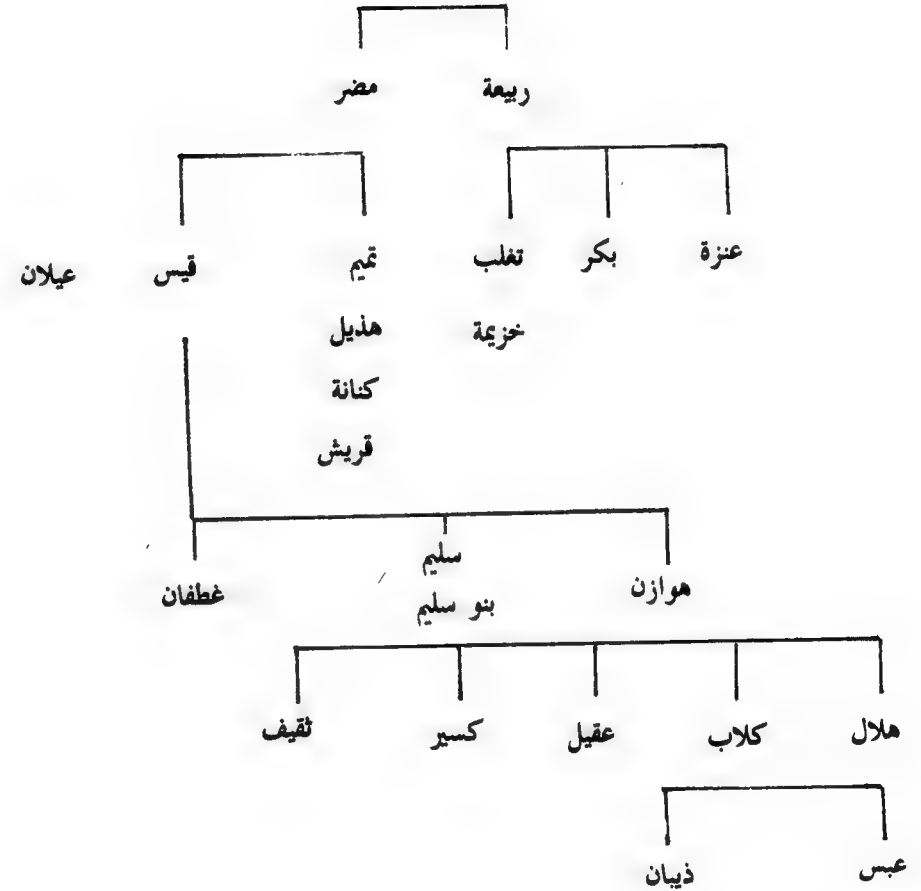

وينبغي أن نلاحظ هنا ان قبيلتي طسم وجديس ، وهما قبيلتان عربيتان قديمتان ، لا تنتميان الى العرب القحطانية ولا العدنانية وانما هما من العمالقة من بنى ارم المنقرضين . اما عاد وثمود فقد هلكوا جميعا الا اتباع هود وصالح . وكانت ربيعة من اقوى القبائل العربية ابان العصر الجاهلي ورحلت الى شمال شبه الجزيرة العربية ثم إلى شمال الفرات . وكان قريش تقيم بمكة المكرمة واهم فروعها : بنو هاشم وأمية ونوفل وزهرة ومخزوم واسد وجمع وسهم وتميم وعدي .

وانتقل الكثيرون من هؤلاء خلال الفتوحات الاسلامية الى الشام ومصر وشمال افريقيا . اما بنو سليم وهلال فقد رحلوا بعد فتنة القرامطة الى مصر ومنها استقروا في شمال افريقيا خلال القرن الحادى عشر الميلادى .

### العرب القحطانية

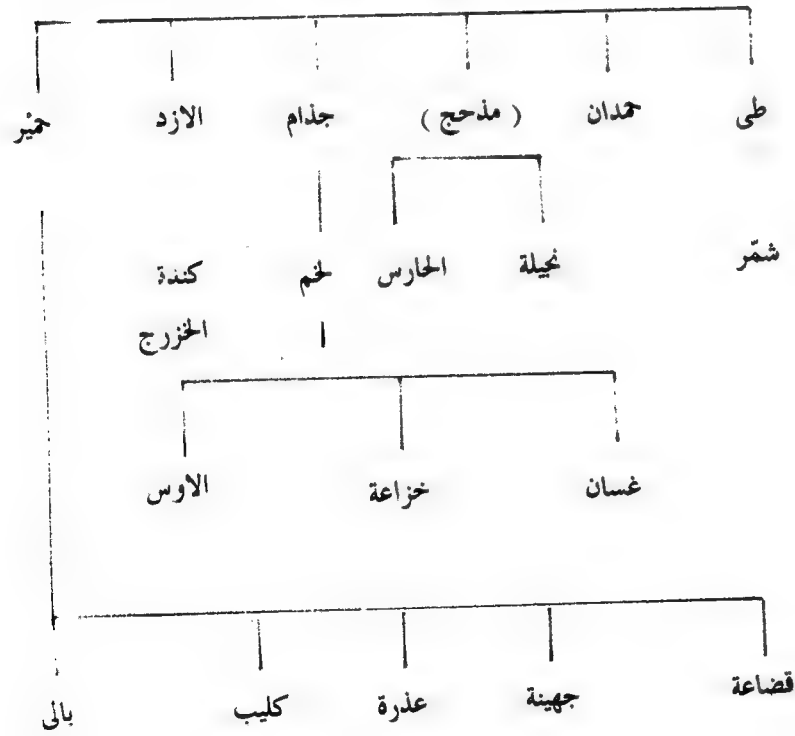

ونلاحظ ان جل القبائل القحطانية تقيم باليمن والحجاز باستثناء طى والتي تسمى الآن شمّر التي هاجرت إلى العراق ، وقضاة التي انتقلت الى شمال سوريا وكليب التي انتقلت إلى الشام ، واستقرت بالى بمصر وشمال افريقيا ، كما استقر الغساسنة في بادية الشام منذ زمن بعيد .

### المراجع العربية

- ١ — حاضر العالم الاسلامى . الامير شكيب ارسلان
  - ٢ — كتاب الاشارات . عبد السلام بن عثمان
  - ٣ — ماء الموائد . ابو سالم العياشى
  - ٤ — التذكار . ابن غلبون
  - ٥ — رحلة التيجانى . ابو محمد بن ابراهيم التيجانى
  - ٦ — الرحلة العبدريه . محمد العبدري البلينى
  - ٧ — صورة الارض . ابو القاسم ابن حوقل
  - ٨ — روضة الازهار . كريم الدين البرموى .
- وسبائك الذهب فى معرفة قبائل العرب .
- ٩ — تاريخ طرابلس الغرب محمود ناجى

### المراجع الاجنبية

- 1- A Bibliography of Libya. R. W. Hill
- 2- Wanderings, James Hamilton.
- 3- Researches in the Cyrenaica. P.B. Goddard
- 4- Le Popolazione della Cirenaica. E. de Agostini.
- 5- Le Popolazione della Tripolitania E.de Agostini

## فهرس

رقم الصفحة

الموضوع

### مقدمة

التوزيع السكاني خلال العصور القديمة

### الباب الاول

#### المرابطون :

قبيلة المنفة : مسيكة — علوم

قبيلة القطعان : رحامنة — مريات

قبيلة حَبُون : زمط — صميذة — رميلة — كروش — فَرْنَش —

ابو الحماه

قبيلة الموالك : قعميل — فَنَشَان

قبيلة القبائل : القدقاد — اللواحي — الرغيبات

قبيلة المسامير : اولاد نوح — مسامير الرزق

قبيلة العقايل : اولاد الحاج — تنفوش — احمدي

قبيلة الفواخر : اولاد الطير — اولاد ام شيبه — اولاد عالية

والمحابات

قبيلة زويه : السديدي — الجلولات — الشواغر — مفتاح

قبيلة الشواغر : اللمامشة — الشلاوية

قبيلة الشهييات : ابو نعامة — مرعى — منصور — عبد المولى

قبيلة العوامه : اولاد مفتاح — اولاد الاشلم — عقاب — ظليل

الجبارنة : حمزة - موسى الابح - عبد الدائم - عريب -  
 حمد - جلال  
 الجوازي : غرير - النايض - محمد سهم الليل - جميل -  
 حشا .  
 العواقر : السديدي - ابراهيم - مطاوع  
 المغاربه : اولاد شاخ - رعيضات  
 العريبات : الهوائس - ابو حراق - الخناسة - الظريف -  
 الابعج  
 المجابرة : الخلايف - البعارات - الحمران - الهويدات -  
 العالقة - الخاترة - البرانقه .. الخ  
 الجلالات : ملوم - غيضان - ري - بوشتييف - البصير  
 ابو آدم .

الفوايد :

الرماح :

اولاد عبد الكريم

### الباب الخامس

البراغيث :

العرفاء . السلاطنه . الطرش

مدينة المروج :

العبيد : اولاد شعوة . اليتامى . الدخاخنة

الشلالة . حماد .

قبيلة الخوته : الجرارة - السنينات - الديواني  
 قبيلة العلاونة : الخطم - الصائم - الاحيمر - الخماش  
 قبيلة السراحنة  
 قبيلة التراكي  
 قبيلة حسانة  
 قبيلة المشيطات : نغمود - سليمان - غراب النبيصات  
 قبيلة سمالوس : القواضي - اولاد سلطان - اولاد محيريز -  
 الحمودات  
 قبيلة اولاد الشيخ : متوبل - اولاد فضة - اولاد ابي راوي

### الباب الثاني

لواته :

الواحلة : الحاطي - الصبوح

الزقانة - السراحنة .

### الباب الثالث

سكان بنغازي وضواحيها :

بطون وافخاذ من معظم قبائل الديار الليبية

### الباب الرابع

بنو سليم : هيب - دباب - زغب - عوف - لبيد -

فزارة - كعب

السعادي : الجبارنة - الفوايد - الحراني - اولاد علي .

البراغيث

## الباب السادس

العقاقة : الحرائى — اولاد على — عائلة فايد — السنينات  
الحرائى : العبيدات — الحاسة — الدرسة — اولاد حمد — البراعصة  
— واعر — عوكل — شاهين محمد ابو شريعة .

مدينة درنة : تواجير — مصراته — عمائر شتى  
مدينة طبرق

الحاسة : قلابطة — بخايت — شبارقة  
مدينة شحات

الدرسة : ابو عوينة — السريريق — الشامانى — شعيب —  
خشبي ... الخ

اولاد حمد : طلوح — اولاد قندول — نائل — ظوافر  
بليدان — البراعصة —

عائنة فايد : ابو عائشة — القصيصيب — الزقلمى —  
ابو شغيلة .

اولاد على : على الابيض — الصناقرة — على الاحمر  
السنينات : المحافظ — العجنة — القطيفة — الشوالمحة —  
العرارة

اولاد سلام : عون — هند — بهيج

## — الباب السابع —

## — خليج سرت —

الكعوب : سالم — سليمان — معدان — حسان — على

مرزوق — ابراهيم — حامد — ابو عمارة

اولاد سليمان : الشريدات — الميايسة — اللهيوات —

الزكارى — الجبائر

معدان : الدلابة — السواوى — المساعيد — الهماملة —

الشعبيات — بركان

الحسون : رزق الله — الطويلب — منتصر

اولاد وافي : الزهاوى — المزاوغة — البركات

القناذفة — الحمود — فرجان

## الجفرة

سوكنة — هون — ودان — زلة

تأورغاء : القواضى — السلطنة — المحارزة — الهائشة

## الباب الثامن

## هواره

جنزور وضواحيها :

مصراته : اهالى — مرابطون — كراغلة

## — الباب التاسع —

المرابطون الاشراف :

الفواتير — زليطن

اولاد الشيخ

اولاد ابى حميرة

اولاد مُسلم

الجعافرة



## — الباب العاشر —

### دباب بنو سليم

قبيلة العمائم

قبيلة البراهمة

قبيلة اولاد غيث

ساحل الاحامد

## — الباب الحادى عشر —

### سكان الخمس

كتامة — اداسة — هواة — لواته

الجحاوات

الزوائد الغرييون

سيلين

## — الباب الثانى عشر —

صنهاجة

بلدة مزدة

اولاد اى سيف

المشاشى

الزنتان : اولاد اى الهول — اولاد ذؤيب

بلدة ككله

## — الباب الثالث عشر —

ترهونة : اولاد مُسلم — اولاد مُعرّف — الحواتم — الدراهييب

غريان : ربع بنى داوود — ربع بنى نصير — ربع بنى خليفة —

ربع القواسم

## — الباب الخامس عشر —

ورفلة : ورفلة الفوقيون — ورفلة الوسطيون — ورفلة الاوطيون

جفارة : مرادة — الفراوى — الرواجح — الخوالق — الريانية

## — الباب السادس عشر —

الاصابعة : الجويغلات — اولاد سنان — الروابط

## — الباب السابع عشر —

النواحي الاربع : الساحل — العلاونة — الرقيعات

عرادة — الجديدة — الرخصة — العمروس — عكاره — الختنة

تاجوراء

## الباب الثامن عشر

طرابلس : كوشة الصفار — البلدية — حومة غريان — باب

البحر — ابو الخير — ميزران — الظاهرة — شارع الشط —

زواية الدهمانى — شارع النوفلين — مقطع الحجر — الشارع

الكبي — بنى عاشور — شارع السيدى — ابو هريده —

الصريم — قرقارش — ابو سليم — زناتة — قبيلة زناته  
ورشفانة .

### — الباب التاسع عشر —

نفوسة . قبيلة نفوسة .

يفرى

نالوت

كاباو

فساطو

### — الباب العشرون —

بئر الغنم — المحاميد الغربيون — المحاميد الشرقيون

الرجباني — قبيلة الرجباني

الرحيبات — قبيلة الرحيبات

### — الباب الحادى والعشرون —

#### الزاوية الغربية

البلاعزة : اولاد عيسى — اولاد صقر — الكرادسة

اولاد يربوع : القمامدة — الابشات

اولاد ابي حميرة

الرمحة — اولاد سلاك — اولاد عمارة — كراغلة

صرمان : الجوارى — مرابطون — كراغلة

العجيلات

العلاقة

### زواردة

بنو ولول : العطاطشة — التلالة — اولاد منصور —  
النوايل — الجوش — الصيعان

### — الباب الثانى والعشرون —

#### فزان

مرزق

وادي الشاطيء

وادي عتبة

الحفرة الشرقية

سبها

الوادي الغربى

الوادي الشرقى

القطرون

غات .

طوارق أزقر

التبو

سكان الواحات الداخلية

جغرافية الديار الليبية خلال العهد العثمانى

تسلسل الانساب العربية

العرب العدنانية

العرب القحطانية

المراجع العربية والاجنبية

الفهرس

## الخاتمة

وفي الختام اعود فاقول مرة أخرى ان الانسان مفطور على البحث عن هويته لمعرفة الحقيقة وهي التي تفرز وحدة الأصل ووحدة الاراء ووحدة المصلحة .

ان الهوية هي التي تربط الانسان بالاهل والتراب والتراث والتاريخ اذ لا مواطن بدون هوية ولا وطن بلا مواطن . فالمواطن هو الذي يحمل هوية الوطن التي ترتبط به ويرتبط بها .

إذ تهاون المواطن في اثبات وجوده وابرار هويته فلا يلبث ان يفقدها وبالتالي يفقد كل شيء .

لقد كان الفضل في المحافظة على هذه الديار عربية مسلمة اكثر من ١٤ قرنا يعود الى شدة المحافظة على الهوية التي جمعت كل القوى الوطنية من جميع الفئات في كتلة موحدة وصفوف مترابطة للدفاع عن البقاء ضد الاطماع الاجنبية عبر العصور المختلفة .  
وقال الله تعالى :

بسم الله الرحمن الرحيم

يأياها الذين آمنوا اتقوا الله حق تقاته ولا تموتنَّ إلا وأنتم مسلمون . وأعتصموا بحبل الله جميعاً ولا تفرقوا (١) . واذكروا نعمة الله عليكم إذ كنتم أعداء فألّف بين قلوبكم ، فأصبحتم بنعمته إخواناً . وكنتم على شفا حفرة من النار فأنقذكم منها ، كذلك يُبَيِّنُ اللهُ لَكُمْ آيَاتِهِ لعلكم تهتدون ...

وَلَتَكُنَّ مِنْكُمْ أُمَّةٌ يَدْعُونَ إِلَى الْخَيْرِ وَيَأْمُرُونَ بِالْمَعْرُوفِ وَيَنْهَوْنَ عَنِ الْمُنْكَرِ وَأُولَئِكَ هُمُ الْمُفْلِحُونَ وَلَا تَكُونُوا كَالَّذِينَ تَفَرَّقُوا وَاخْتَلَفُوا بَعْدَ مَا جَاءَهُمُ الْبَيِّنَاتُ وَأُولَئِكَ لَهُمْ عَذَابٌ عَظِيمٌ .

صدق الله العظيم

(١) سورة آل عمران . آية ١٠٢

## صدر للمؤلف

- ١ - العلم والإيمان والعمل
- ٢ - العقل والاختراع
- ٣ - الإسلام والحقيقة اليقينية
- ٤ - القومية العربية بين القوى المتصارعة
- ٥ - التراث ومعاول الهدم
- ٦ - الأنساب العربية
- ٧ - ليبيا العربية
- ٨ - جذور النضال العربي
- ٩ - الصحراء الليبية
- ١٠ - امبراطور روما العربي
- ١١ - أفريقش ، فاتح أفريقيا
- ١٢ - شيشنق واستعادة القدس
- ١٣ - كاتب الوحي عبد الله بن أبي سرح
- ١٤ - فتى الإسلام أسامة بن زيد
- ١٥ - زهير بن قيس البلوي ، حياته وجهاده
- ١٦ - بطل الأندلس طارق بن زياد
- ١٧ - بطل الإسلام الملمم يوسف بن تاشفين
- ١٨ - المسلمون خلف الستار الحديدي
- ١٩ - جولة في آسيا
- ٢٠ - جولة في أفريقيا
- ٢١ - جولة في أوروبا
- ٢٢ - جولة في أمريكا الجنوبية
- ٢٣ - مذكرات مجاهد
- ٢٤ - خيبة الأمل السعيدة [ قصة ]

٢٥ —	صالح الأطبوش ، حياته وجهاده
٢٦ —	أحمد الشريف ، حياته وجهاده
٢٧ —	دوافع وطنية
٢٨ —	الكنوز المطمورة
٢٩ —	الملحاح تحت الماء
٣٠ —	شاعر وديوان
٣١ —	الحروف المصورة
٣٢ —	المتنى ، عربي / انكليزي
٣٣ —	الجديد ، معجم إيطالي / عربي
٣٤ —	المرشد في اللغة الانكليزية
٣٥ —	المفيد في اللغة الانكليزية
٣٦ —	الوسيط في اللغة الانكليزية
٣٧ —	الشمامل في اللغة الانكليزية
٣٨ —	الدليل — معجم انكليزي / عربي
٣٩ —	رياض الربيع — الأعشاب والأرهار
٤٠ —	طبائع الحيوان
٤١ —	حياة الطير
٤٢ —	الثمار — قيمتها الغذائية وخواصها الطبية
٤٣ —	الحشرات منافعها ومضارها
٤٤ —	الكائنات البحرية منافعها ومضارها
٤٥ —	الطيوان والأجواء
٤٦ —	عام الذرة
٤٧ —	ارتياذ الفضاء
٤٨ —	اللغة الايطالية
٤٩ —	الأعشاب الطيبة
٥٠ —	مذكرات فدائي
٥١ —	رعاية المسنين

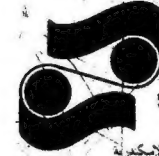

شركة مطابع المختار للطباعة والنشر  
على رجب وشركاه

AL-MUKHTAR PRINTERS AND PUBLISHERS

المطبعة الحرة بالحياتية الإسكندرية الأمانة ٢١١ شارع عبد السلام عارف - لوران - الإسكندرية

الإسكندرية ت : 5862405